

1. МЕРЫ ПРЕДОСТОРОЖНОСТИ (для моделей с системой навигации с жестким диском)

ПРИМЕЧАНИЕ:

После выключения зажигания дисплей модуля системы навигации и индикации (для системы навигации с жестким диском) сохраняет различные данные и настройки. Поэтому после выключения зажигания перед тем, как отсоединять провод от отрицательного (-) вывода аккумуляторной батареи, подождите в течение времени, указанного в следующей таблице.

Время ожидания перед отсоединением провода от отрицательного (-) вывода аккумуляторной батареи

Технические характеристики	Время ожидания
Для моделей без приемопередатчика системы обработки и передачи информации	60 с
Для моделей с приемопередатчиком системы обработки и передачи информации	120 с

2. СНИМИТЕ ЗАДнюю НАПОльную КОРОБКУ ПОЛКИ БАГАЖНОГО ОТДЕЛЕНИЯ (для моделей с системой навигации с жестким диском)

- а. Снимите 3 фиксатора и заднюю напольную коробку полки багажного отделения.

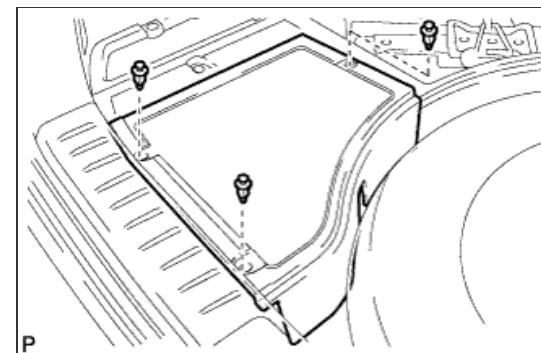

3. ОТСОЕДИНИТЕ ПРОВОД ОТ ОТРИЦАТЕЛЬНОГО ВЫВОДА АККУМУЛЯТОРНОЙ БАТАРЕИ (для моделей с пневматической подвеской)

3. ОТСОЕДИНИТЕ ПРОВОД ОТ ОТРИЦАТЕЛЬНОГО ВЫВОДА АККУМУЛЯТОРНОЙ БАТАРЕИ (для моделей с пневматической подвеской)

ПРИМЕЧАНИЕ:

После подсоединения провода необходимо инициализировать некоторые системы ([Нажмите здесь](#)).

4. СНИМИТЕ РУКОЯТКУ РЫЧАГА ПЕРЕКЛЮЧЕНИЯ ПЕРЕДАЧ В СБОРЕ

- a. Поверните рукоятку рычага переключения передач против часовой стрелки для ее снятия.

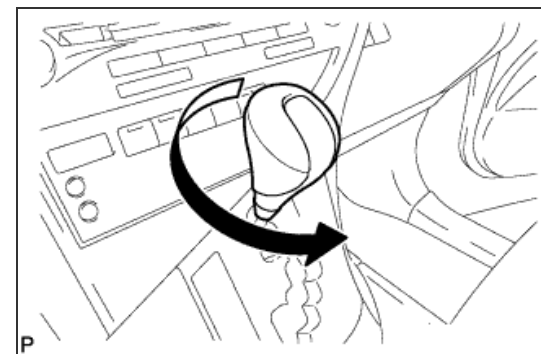

5. СНИМИТЕ ВЕРХНЮЮ ПАНЕЛЬ КОНСОЛИ В СБОРЕ

- a. Установите рычаг переключения передач в положение N.
- b. Потяните верхнюю панель облицовки туннеля пола в направлении, указанном на рисунке стрелкой, чтобы освободить 4 захвата и 4 фиксатора и снять ее.
- c. Для моделей без системы подогрева сидений:
 - i. Отсоедините разъемы от крышки отверстия вещевого ящика в облицовке туннеля пола.

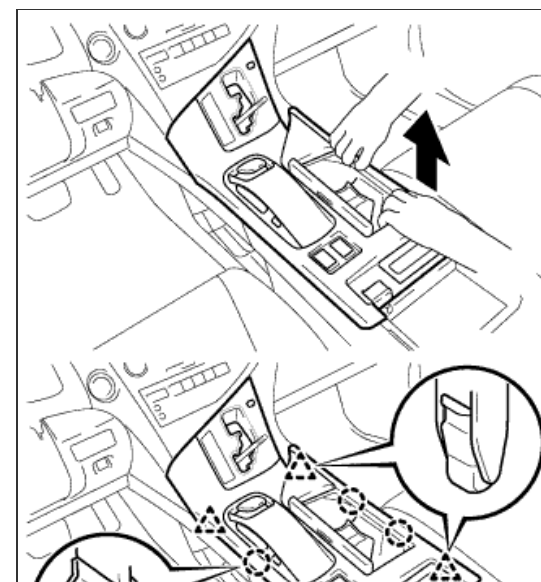

d. Для моделей с системой подогрева сидений:

- i. Освободите 4 захвата.
- ii. Отсоедините разъем и снимите переключатель подогревателя сиденья.

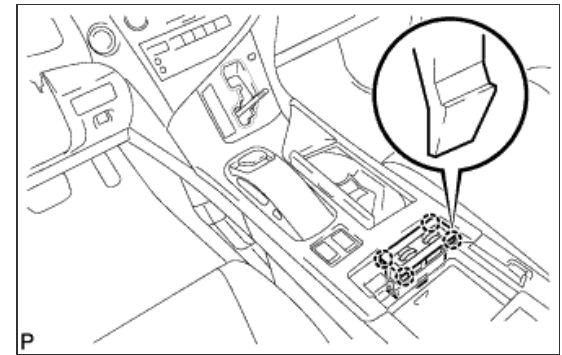
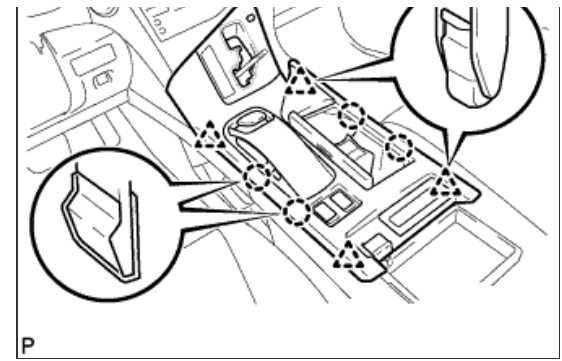

e. Потяните верхнюю панель облицовки туннеля пола в направлении, указанном на рисунке стрелкой, чтобы освободить 3 захвата и 3 фиксатора и снять ее.

f. Отсоедините все разъемы.

g. Освободите захват и снимите верхнюю панель облицовки туннеля пола в сборе.

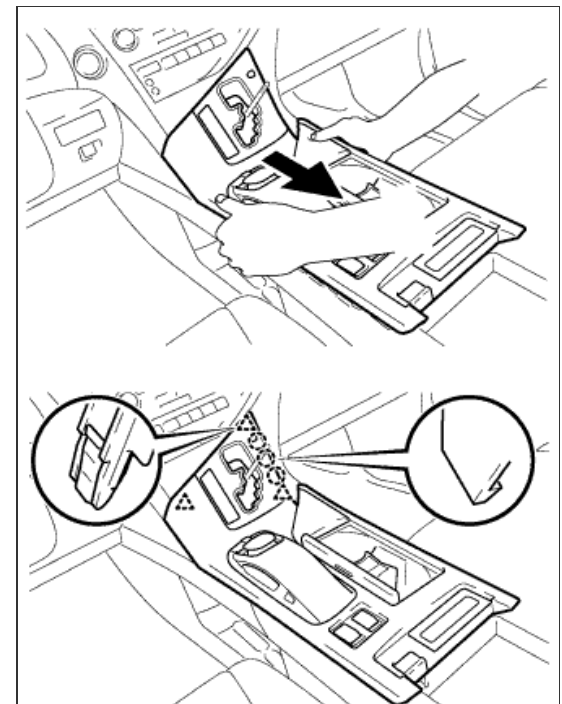

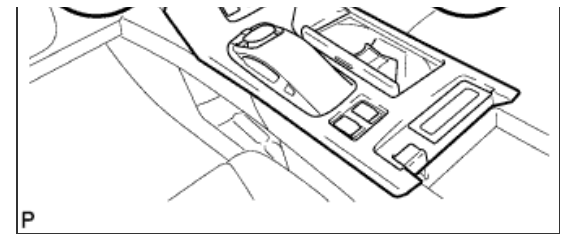

6. СНИМИТЕ ЛЕВУЮ ОБЛИЦОВКУ ПАНЕЛИ ПРИБОРОВ

- a. При помощи съемника молдингов В освободите 6 захватов и снимите левую отделочную накладку панели приборов, как показано на рисунке.

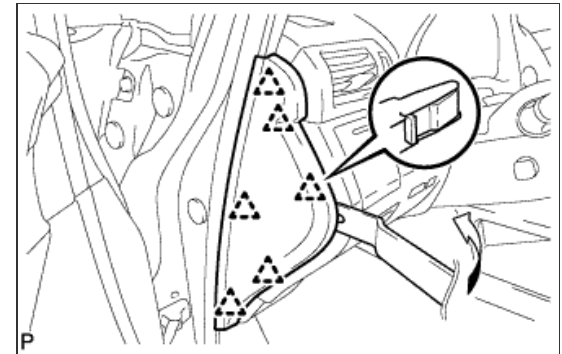

7. СНИМИТЕ ОСНОВАНИЕ ОТВЕРСТИЯ ПЕРЕКЛЮЧАТЕЛЯ № 1

- a. Нажмите на основание отверстия для переключателя № 1 в направлении, указанном на рисунке стрелкой, чтобы освободить 4 захвата и 2 направляющие.
- b. Отсоедините все разъемы и снимите основание отверстия для переключателя № 1.

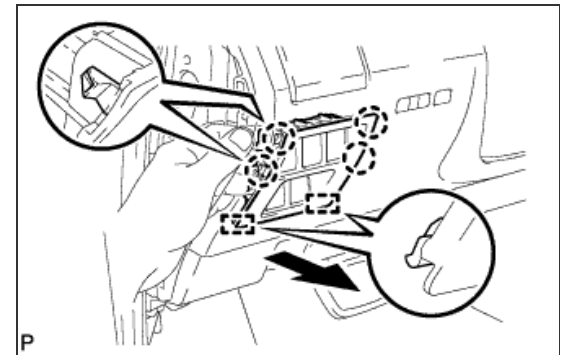

8. СНИМИТЕ НИЖНЮЮ ОТДЕЛОЧНУЮ НАКЛАДКУ ПАНЕЛИ ПРИБОРОВ В СБОРЕ

- a. Освободите 2 захвата и откройте крышку, как показано на рисунке.



- b. Выверните 2 винта <D>.
- c. Освободите 8 фиксаторов и 2 направляющие.
- d. Отсоедините все разъемы и снимите нижнюю отделочную накладку панели приборов в сборе.

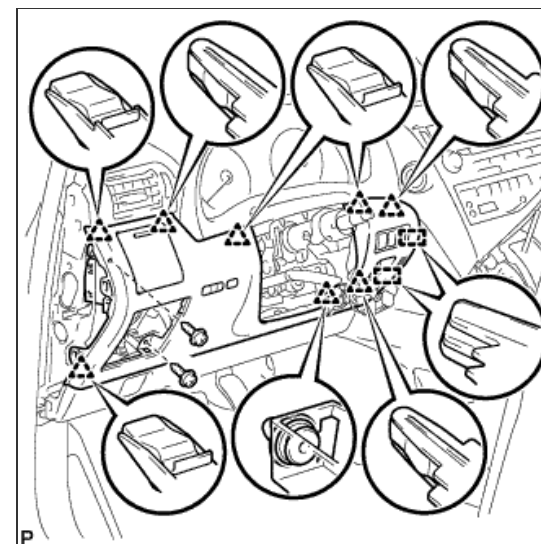
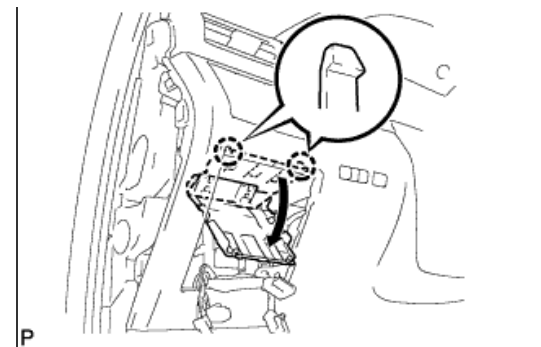

9. СНИМИТЕ ОТДЕЛОЧНУЮ НАКЛАДКУ ПАНЕЛИ ПРИБОРОВ

- a. Потяните отделочную накладку панели приборов в направлении, указанном на рисунке стрелкой, чтобы освободить захват, 2 фиксатора и 2 направляющие, и снять ее.

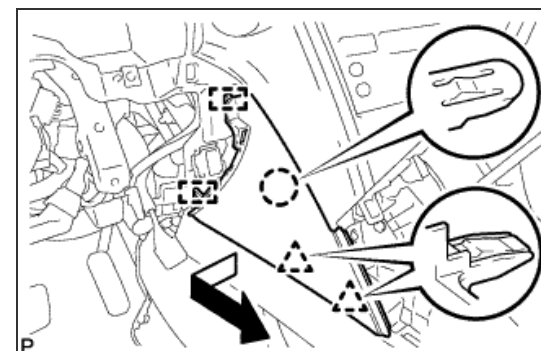

10. СНИМИТЕ НИЖНЮЮ ОТДЕЛОЧНУЮ НАКЛАДКУ ПАНЕЛИ ПРИБОРОВ



10. СНИМИТЕ НИЖНЮЮ ОТДЕЛОЧНУЮ НАКЛАДКУ ПАНЕЛИ ПРИБОРОВ

- a. Потяните нижнюю отделочную накладку панели приборов в направлении, указанном на рисунке стрелкой, чтобы освободить 7 фиксаторов и снять ее.

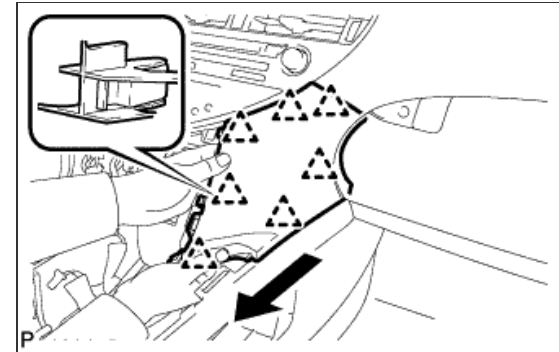

11. СНИМИТЕ РАДИОПРИЕМНИК В СБОРЕ С ВОЗДУХОВОДОМ С ДЕФЛЕКТОРОМ

ПРИМЕЧАНИЕ:

- 4 болта радиоприемника в сборе с воздуховодом с дефлектором вворачиваются через технологические отверстия снизу панели приборов. Обязательно проверьте все болты.
- Извлечение радиоприемника в сборе с воздуховодом с дефлектором без снятия 4 болтов может привести к повреждению радиоприемника в сборе с воздуховодом с дефлектором.

- a. Выверните 4 болта.
- b. Освободите 9 фиксатора.
- c. Отсоедините все разъемы и снимите радиоприемник в сборе с воздуховодом с дефлектором.





12. СНИМИТЕ ВЫКЛЮЧАТЕЛЬ АВАРИЙНОЙ СИГНАЛИЗАЦИИ В СБОРЕ

- a. Расцепите 2 зажима.
- b. Освободите 2 захвата отверткой и снимите выключатель аварийной сигнализации в сборе.

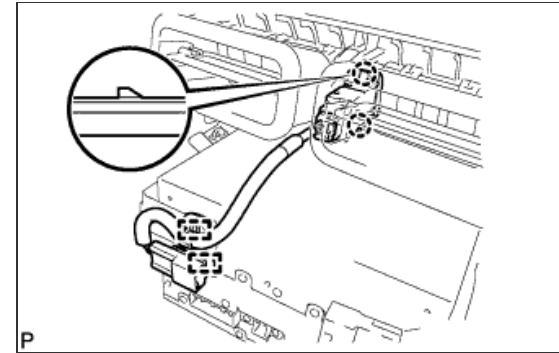

13. СНИМИТЕ РЕГУЛЯТОР ТЕМПЕРАТУРЫ ВОЗДУХА В САЛОНЕ № 3 С ПАНЕЛИ ПРИБОРОВ В СБОРЕ

- a. Освободите 5 захватов и снимите регулятор температуры воздуха в салоне № 3 с панели приборов в сборе.

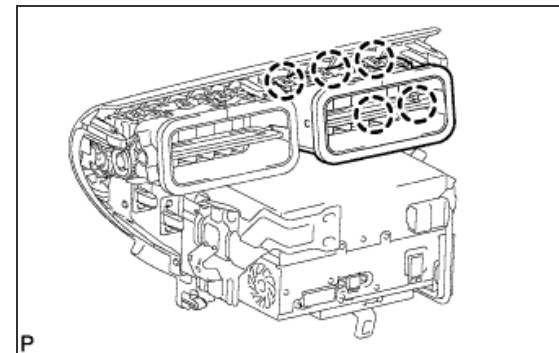

14. СНИМИТЕ РЕГУЛЯТОР ТЕМПЕРАТУРЫ ВОЗДУХА В САЛОНЕ № 4 С ПАНЕЛИ ПРИБОРОВ В СБОРЕ

- a. Освободите 5 захватов и снимите регулятор температуры воздуха в салоне № 4 с панели приборов в сборе.

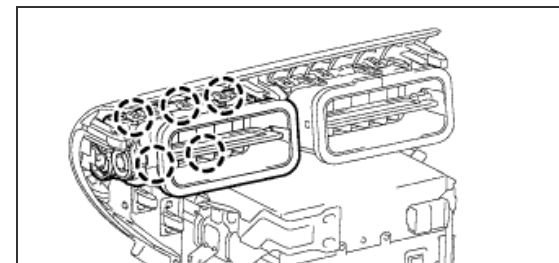

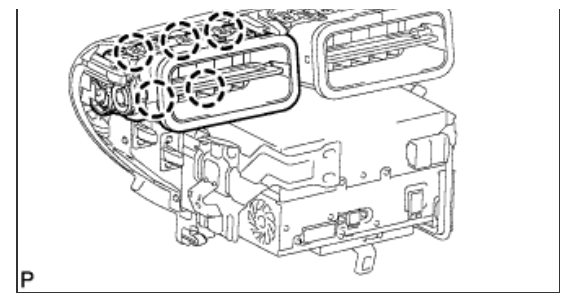

15. СНИМИТЕ РАДИОПРИЕМНИК В СБОРЕ