

ЗАДНЕЕ СИДЕНЬЕ В СБОРЕ (с левой стороны) УЗЛЫ И ДЕТАЛИ

ИЛЛЮСТРАЦИЯ

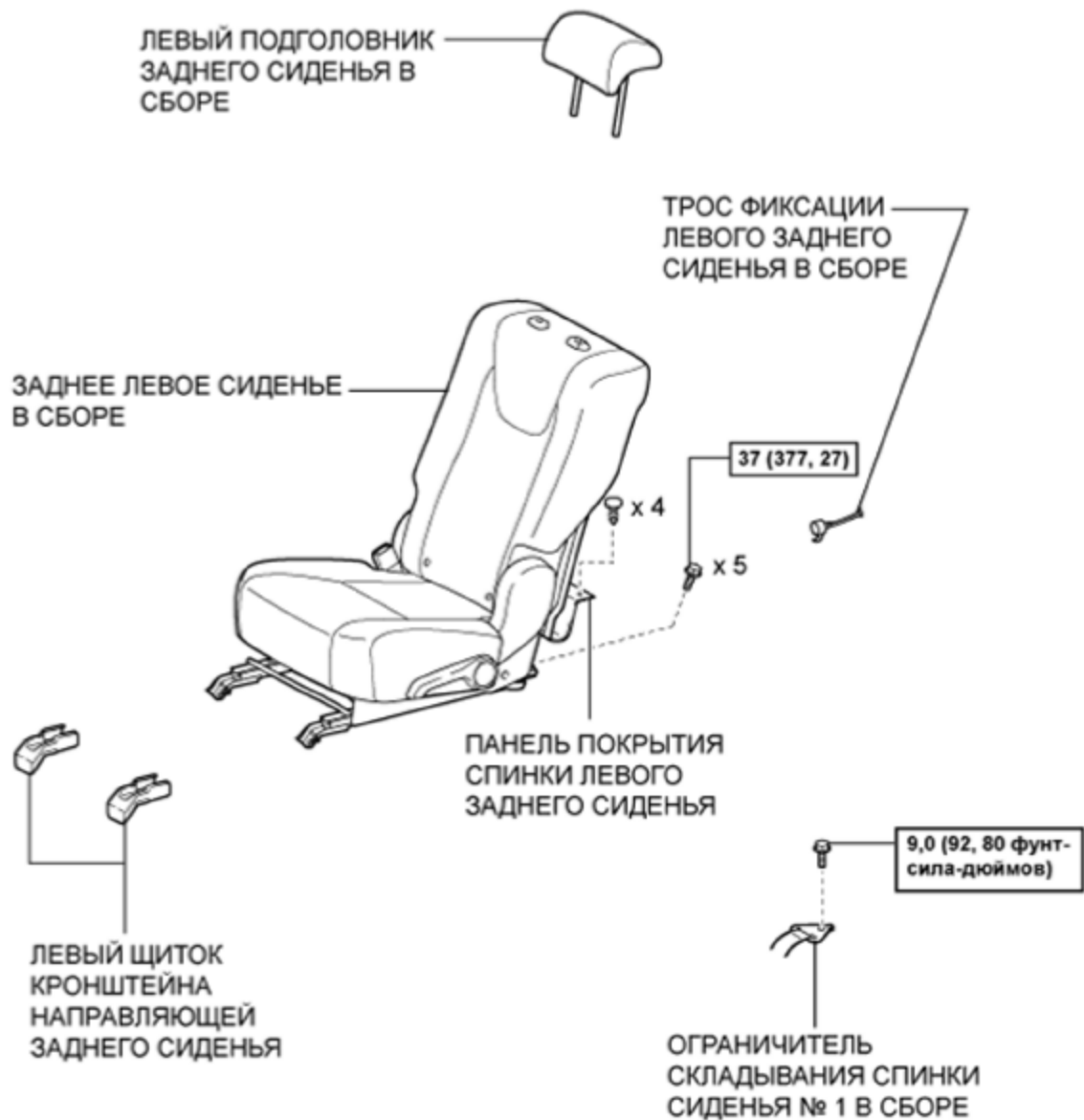

N*m (кгс*см, фунт-сила-фут) : номинальный момент затяжки

ИЛЛЮСТРАЦИЯ



ОБИВКА ПОДУШКИ
ЗАДНЕГО СИДЕНЬЯ
С ПОДУШКОЙ

с x 4

● ВИТКОВАЯ ПРУЖИНА

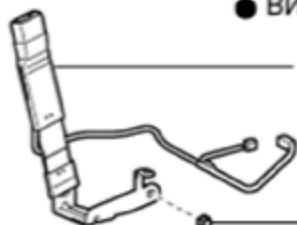

ЗАМОК ЦЕНТРАЛЬНОГО
РЕМНЯ БЕЗОПАСНОСТИ
ЛЕВОГО ЗАДНЕГО
СИДЕНЬЯ В СБОРЕ

42 (428, 31)

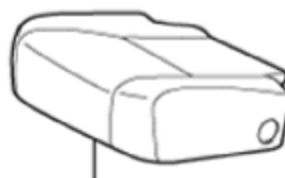

ОБИВКА ПОДУШКИ
РАЗДЕЛЬНОГО
ЗАДНЕГО СИДЕНЬЯ

с x 11



ПОДУШКА ЗАДНЕГО
РАЗДЕЛЬНОГО
СИДЕНЬЯ

● ВИТКОВАЯ
ПРУЖИНА



МОЛДИНГ ПОДУШКИ
ПРАВОГО ЗАДНЕГО
СИДЕНЬЯ

ЗАМОК РЕМНЯ
БЕЗОПАСНОСТИ
ЛЕВОГО ЗАДНЕГО
СИДЕНЬЯ В СБОРЕ



42 (428, 31)

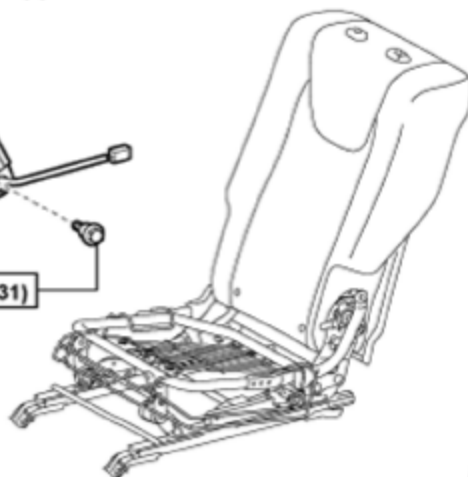

МОЛДИНГ ПОДУШКИ
ЛЕВОГО ЗАДНЕГО
СИДЕНЬЯ



с x 2

РУЧКА ОТПУСКАНИЯ ЛЕВОГО
РЕГУЛЯТОРА НАКЛОНА № 1



с x 3

КРЫШКА ЗАДНЕГО СИДЕНЬЯ — ○

Н*м (кгс*см, фунт-сила-фут) : номинальный момент затяжки

● Деталь однократного применения

ИЛЛЮСТРАЦИЯ

ДЕРЖАТЕЛЬ
ПОДГОЛОВНИКА
ЛЕВОГО ЗАДНЕГО
СИДЕНЬЯ



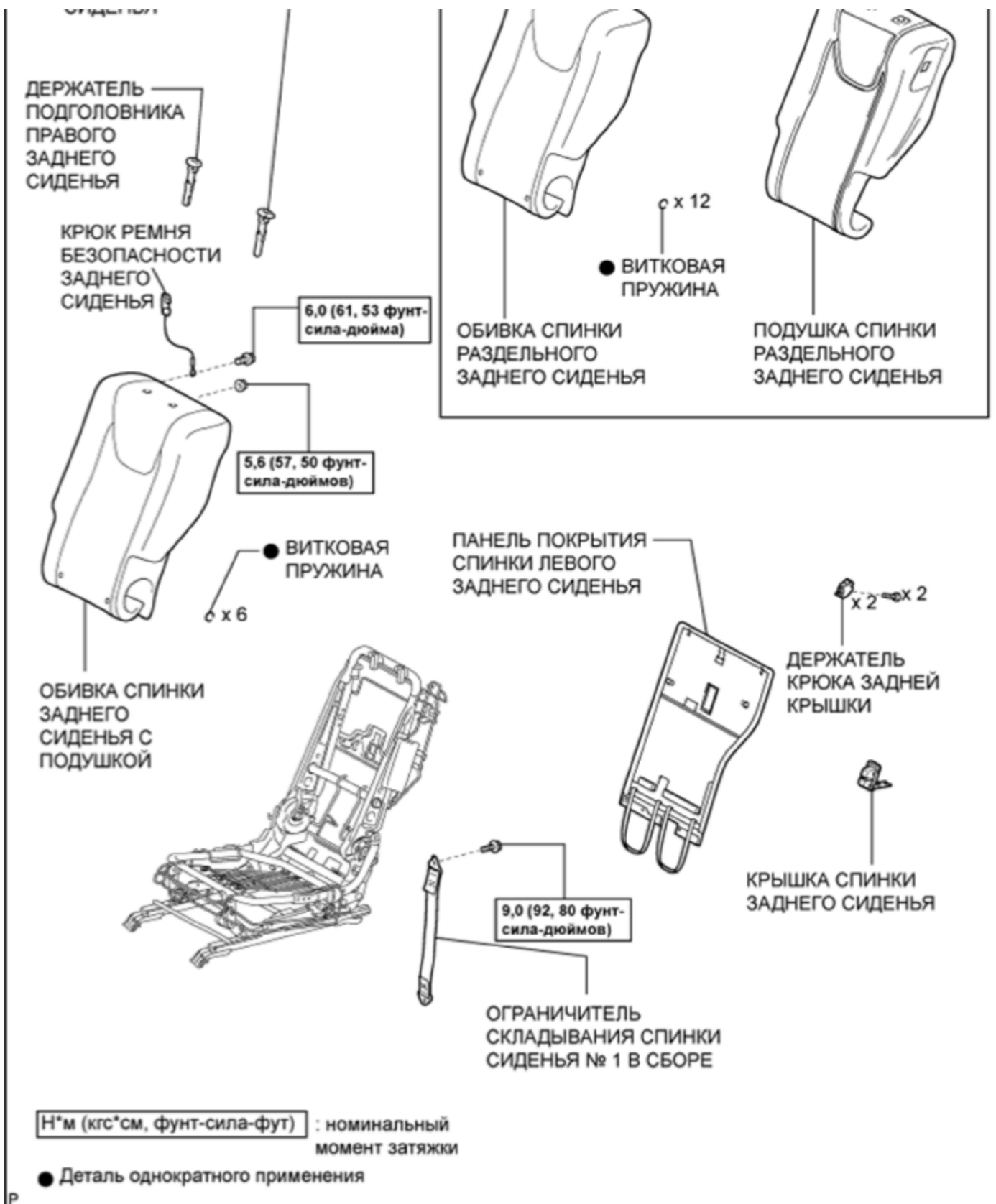

ИЛЛЮСТРАЦИЯ

ЛЕВАЯ БОКОВАЯ
 ОБИВКА ПОДУШКИ
 ЗАДНЕГО СИДЕНЬЯ

НАКЛАДКА
 ЗАДНЕГО
 СИДЕНЬЯ № 3

ВНУТРЕННЯЯ ОТКИДНАЯ
КРЫШКА ЛЕВОГО
ЗАДНЕГО СИДЕНЬЯ

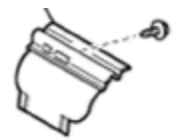

ПРУЖИНА ПОДУШКИ
ЛЕВОГО ЗАДНЕГО
СИДЕНЬЯ В СБОРЕ

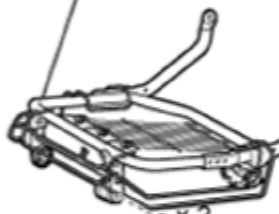

21 (214, 16)

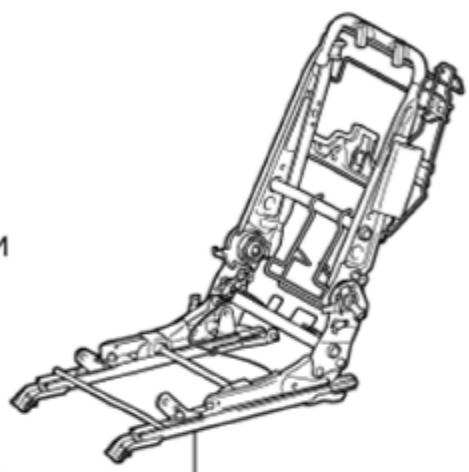

КАРКАС ПОДУШКИ
ЗАДНЕГО СИДЕНЬЯ В
СБОРЕ

x 2
x 2
21 (214, 16)

ВНУТРЕННИЙ ЗАЩИТНЫЙ
ЩИТОК ЗАДНЕГО
СИДЕНЬЯ № 2



ХОМУТ — x 2

ХОМУТ — x 2



ТРОС УПРАВЛЕНИЯ
НАКЛОНОМ ЗАДНЕГО
СИДЕНЬЯ № 2

КРЮК ЗАДНЕГО СИДЕНЬЯ

Н*м (кгс*см, фунт-сила-фут) : номинальный момент затяжки

ЗАДНЕЕ СИДЕНЬЕ В СБОРЕ (с левой стороны) СНЯТИЕ

1. СНИМИТЕ ЛЕВЫЙ ПОДГОЛОВНИК ЗАДНЕГО СИДЕНЬЯ В СБОРЕ

- а. Нажмите кнопку на держателе подголовника и поднимите подголовник, как показано на рисунке.

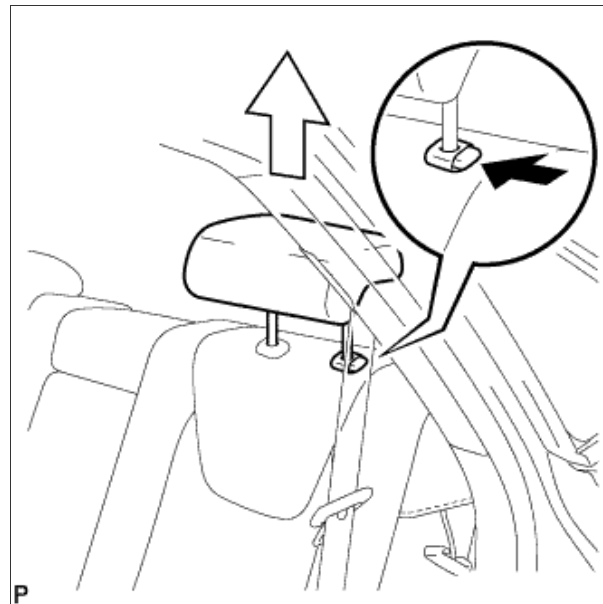

2. СНИМИТЕ ЛЕВЫЙ ЩИТОК КРОНШТЕЙНА НАПРАВЛЯЮЩЕЙ ЗАДНЕГО СИДЕНЬЯ

- а. Отцепите 8 захватов и снимите 2 левых щитка кронштейна направляющей заднего сиденья.

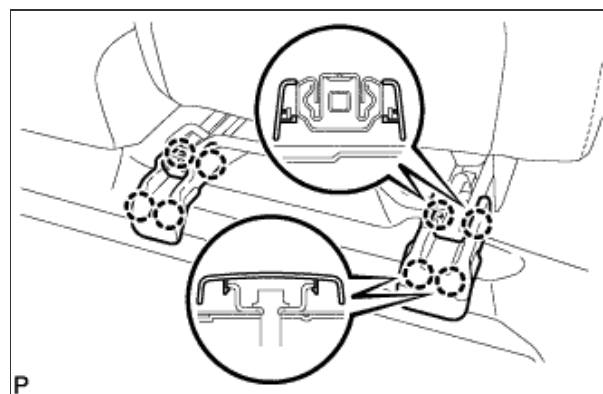

3. ОТСОЕДИНИТЕ ТРОС ФИКСАЦИИ ЛЕВОГО ЗАДНЕГО СИДЕНЬЯ В СБОРЕ

- а. Снимите 4 фиксатора.

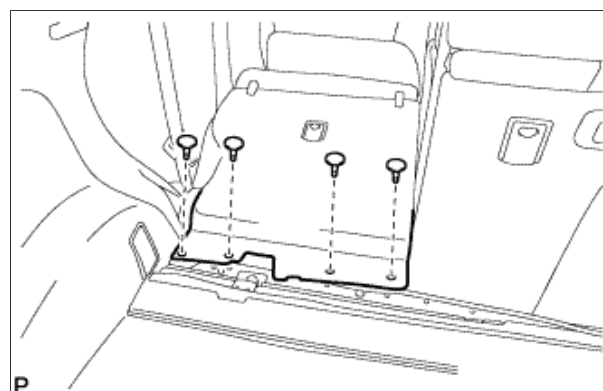

- б. Выверните болт.

- с. Освободите направляющую и отсоедините ограничитель складывания спинки сиденья № 1 в сборе.

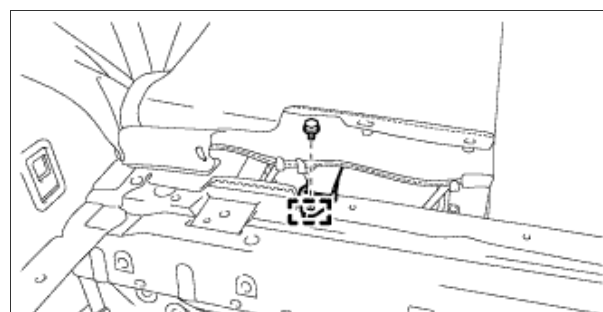

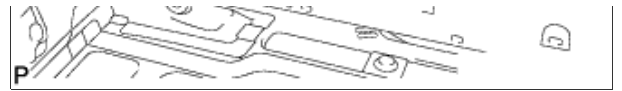

d. Вытяните вниз фиксатор регулятора, чтобы расцепить замок, как показано на рисунке.

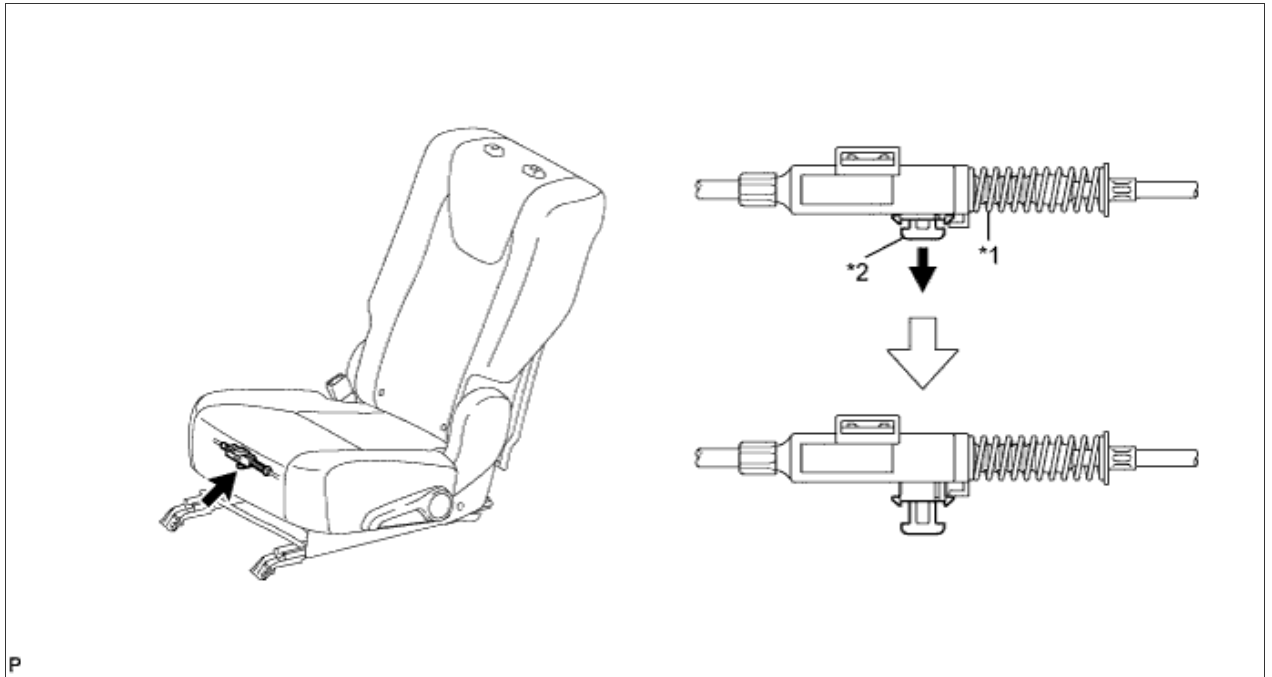

Обозначения на рисунке

*1	Пружина регулятора	*2	Фиксатор
----	--------------------	----	----------

e. С помощью отвертки, обернутой изолентой, отсоедините трос управления наклоном № 2, как показано на рисунке.

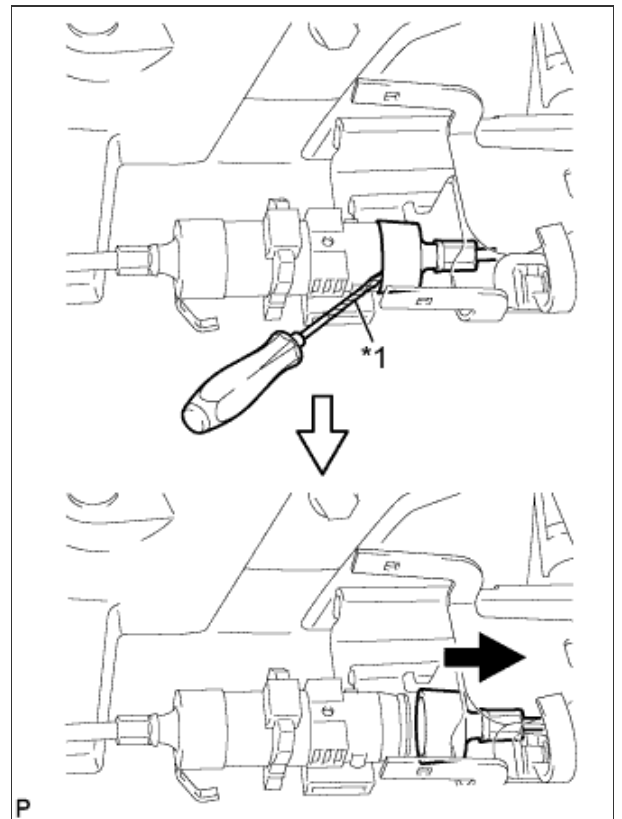

Обозначения на рисунке

*1	Защитная клейкая лента
----	------------------------

f. Снимите трос управления наклоном заднего сиденья с крышки, как показано на рисунке.



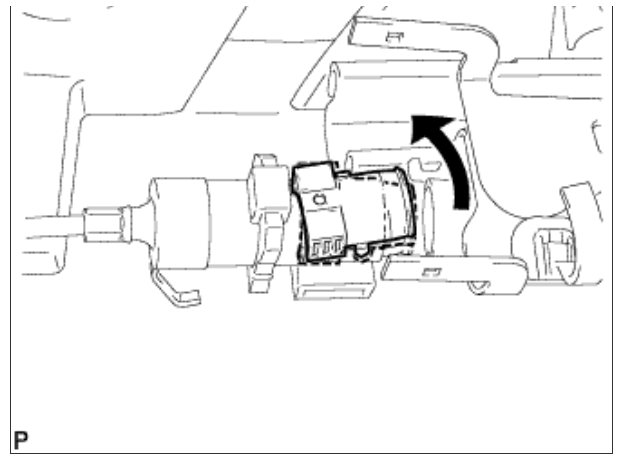

g. Поднимите ручку регулировки направляющих сиденья в крайнее верхнее положение и зафиксируйте ее в таком положении, как показано на рисунке.

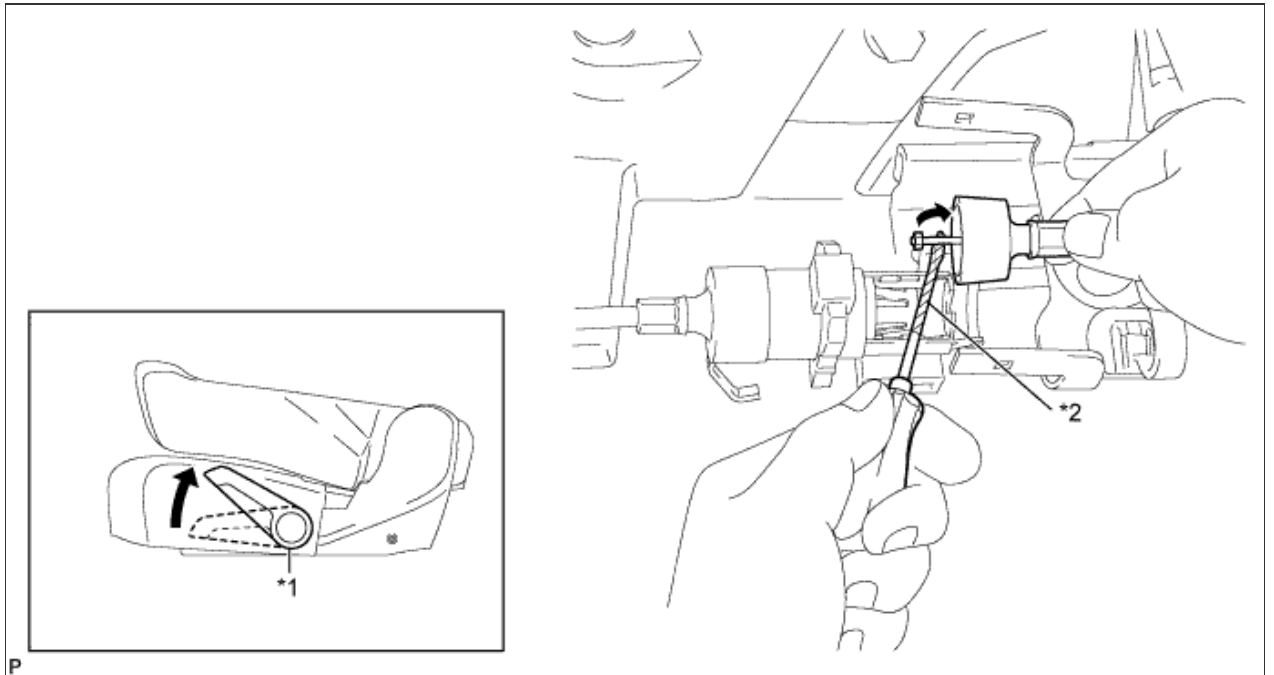

Обозначения на рисунке

*1	Регулировка направляющих сиденья	*2	Защитная клейкая лента
----	----------------------------------	----	------------------------

h. С помощью отвертки, обернутой изолентой, отсоедините трос управления наклоном заднего сиденья № 2, как показано на рисунке.

i. С помощью отвертки, обернутой изолентой, отсоедините трос фиксации левого заднего сиденья в сборе, как показано на рисунке.

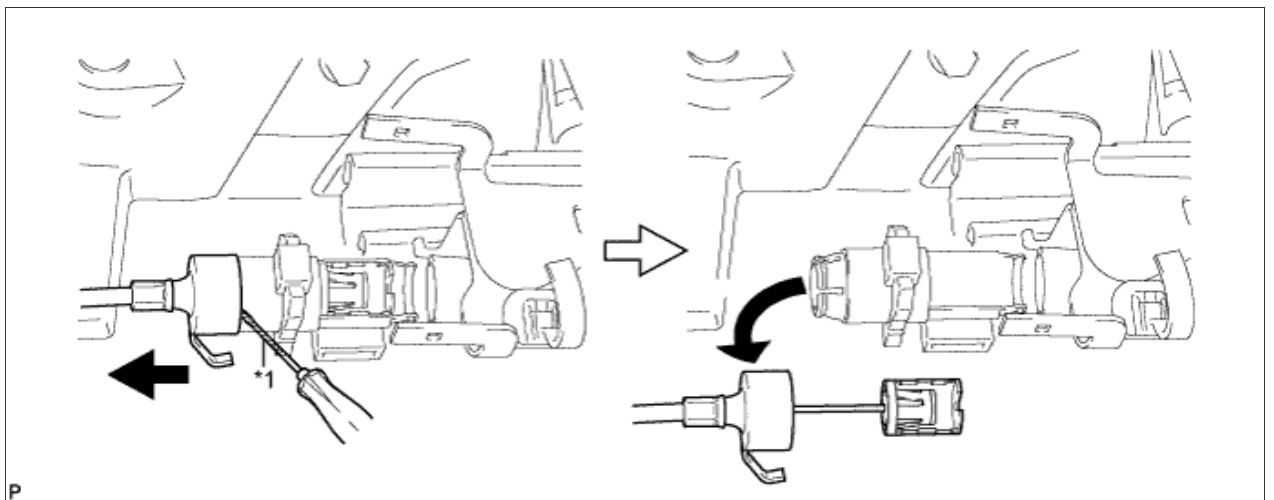

Обозначения на рисунке

--	--	--	--

j. В случае замены троса управления наклоном заднего сиденья № 2 или левого заднего сиденья в сборе новым:

- i. Обрежьте часть А, показанную на рисунке, чтобы отсоединить трос управления наклоном заднего сиденья № 2 или левого заднего сиденья в сборе.

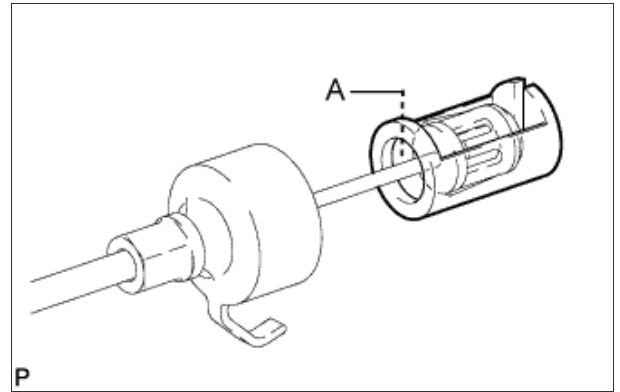

k. В случае замены троса фиксации левого заднего сиденья в сборе новым:

- i. Обрежьте часть А, показанную на рисунке, чтобы отсоединить трос фиксации левого заднего сиденья в сборе.

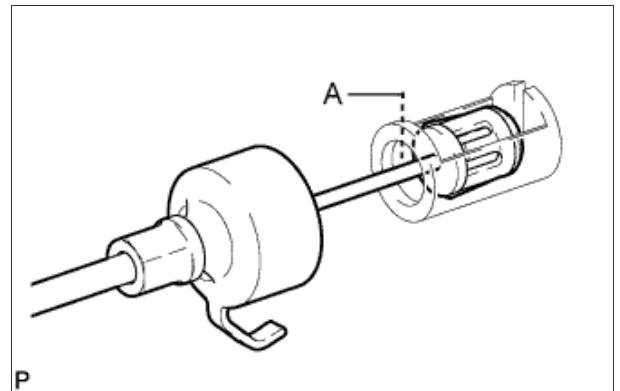

4. СНИМИТЕ ЛЕВОЕ ЗАДНЕЕ СИДЕНЬЕ В СБОРЕ

a. Для моделей с боковой подушкой безопасности заднего сиденья:

- i. Отсоедините разъем.

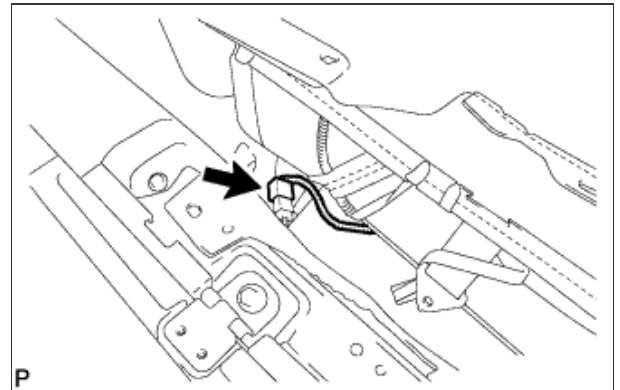

b. Выверните 3 болта с задней стороны сиденья.

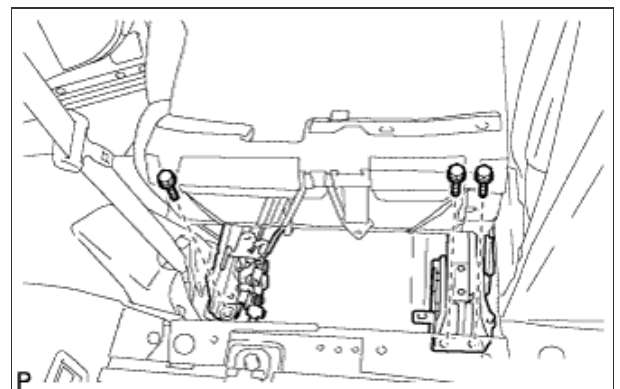

c. Выверните 2 болта с передней стороны сиденья и снимите левое заднее сиденье в сборе.



Примечание

ЗАДНЕЕ СИДЕНЬЕ В СБОРЕ (с левой стороны) РАЗБОРКА

1. СНИМИТЕ ЗАМОК ЦЕНТРАЛЬНОГО РЕМНЯ БЕЗОПАСНОСТИ ЛЕВОГО ЗАДНЕГО СИДЕНЬЯ В СБОРЕ

- Отсоедините все разъемы и расцепите все зажимы.
- Отверните гайку и снимите замок центрального ремня безопасности заднего сиденья в сборе.

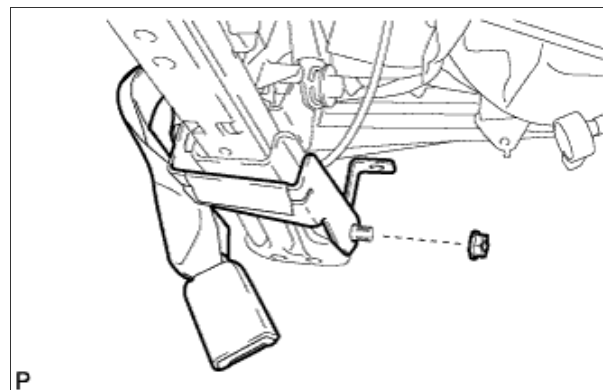

2. СНИМИТЕ КРЫШКУ ОБИВКИ ЗАДНЕГО СИДЕНЬЯ

- С помощью отвертки, обернутой изолентой, освободите 3 захвата и снимите крышку обивки заднего сиденья.

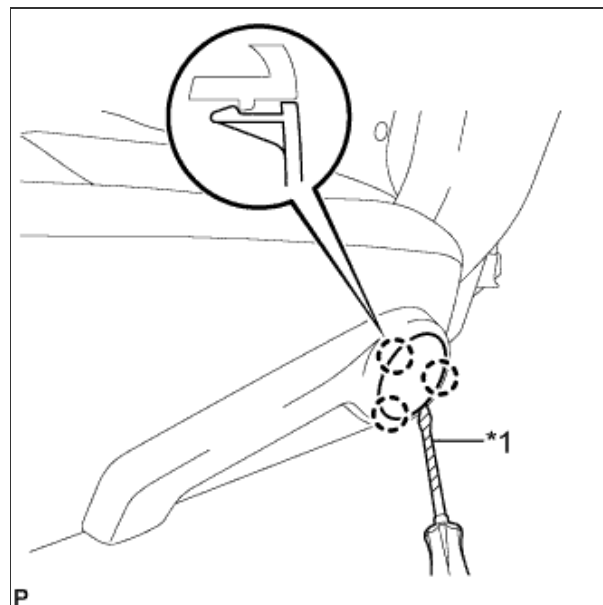

Обозначения на рисунке

*1	Защитная клейкая лента
----	------------------------

3. СНИМИТЕ РУЧКУ ОТПУСКАНИЯ ЛЕВОГО РЕГУЛЯТОРА НАКЛОНА № 1

- Выверните 3 винта и снимите ручку отпущения левого регулятора наклона № 1.

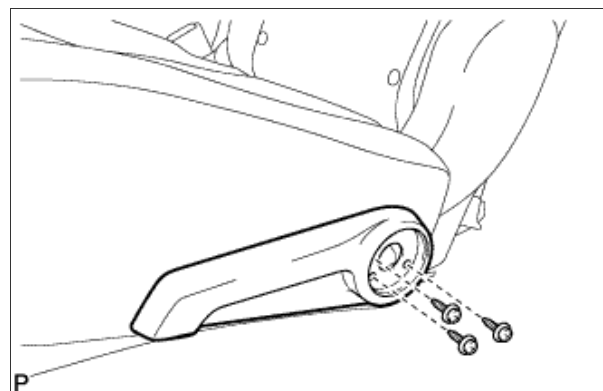

4. СНИМИТЕ МОЛДИНГ ПОДУШКИ ЛЕВОГО ЗАДНЕГО СИДЕНЬЯ

- Выверните 2 винта.
- Освободите 2 направляющие.

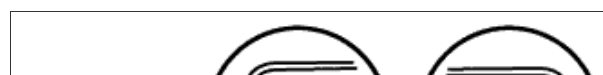

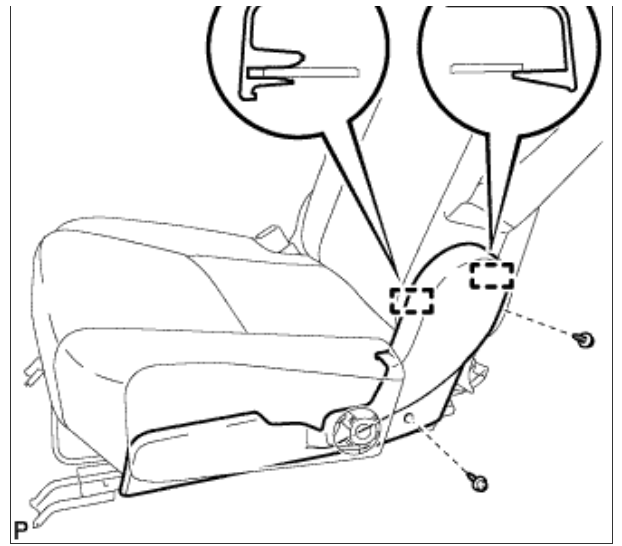

- с. Освободите направляющую и снимите молдинг подушки левого заднего сиденья, как показано на рисунке.

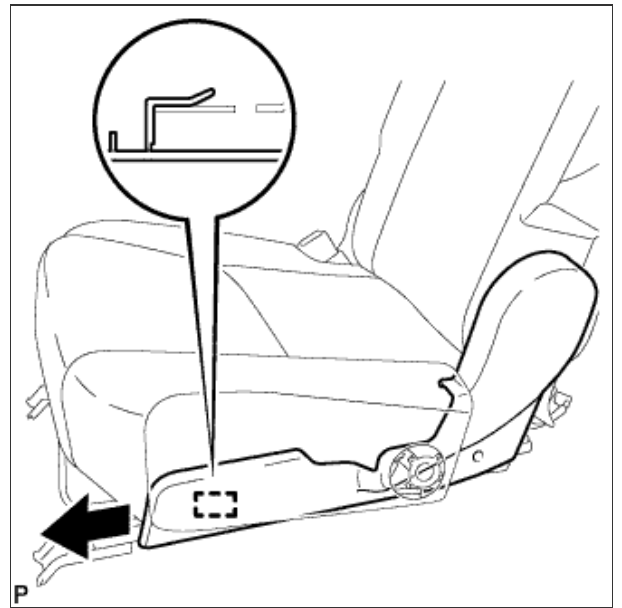

5. СНИМИТЕ МОЛДИНГ ПОДУШКИ ПРАВОГО ЗАДНЕГО СИДЕНЬЯ

- а. Выверните 3 винта.
 б. Освободите 4 захвата и снимите молдинг подушки правого заднего сиденья.

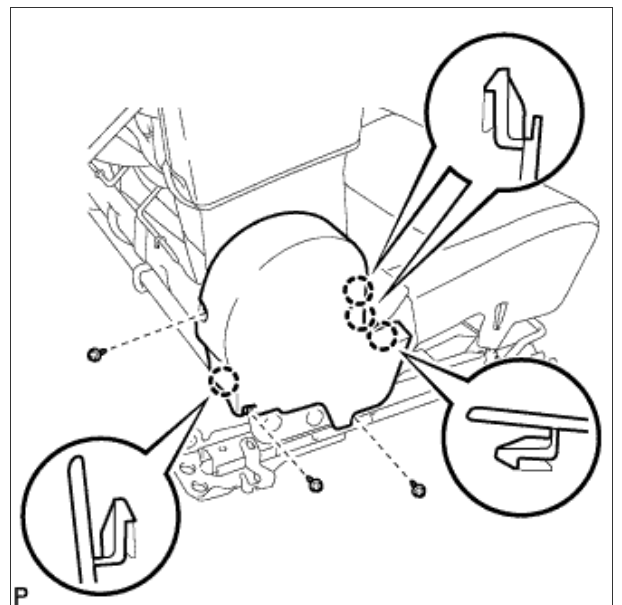

6. СНИМИТЕ ОБИВКУ ПОДУШКИ ЗАДНЕГО СИДЕНЬЯ ВМЕСТЕ С ПОДУШКОЙ

- а. Открепите 2 эластичные ленты.



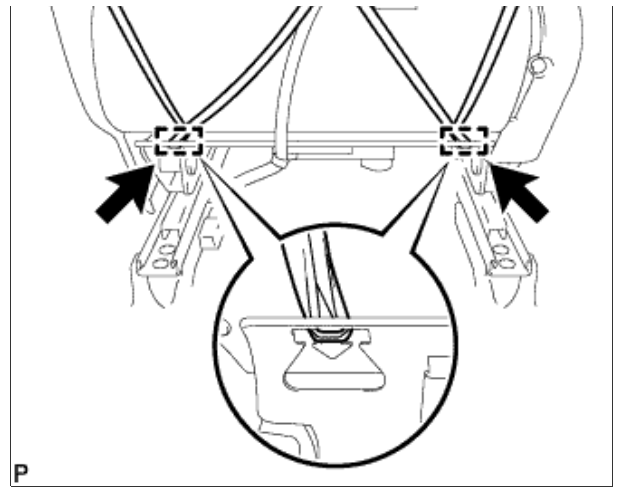

b. Освободите 2 крепления.

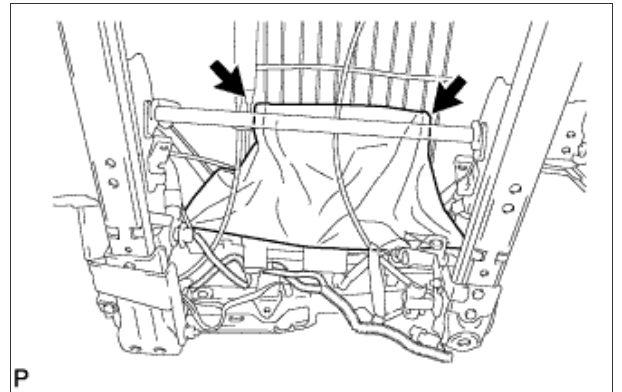

c. Отсоедините 2 витковые пружины, как показано на рисунке.

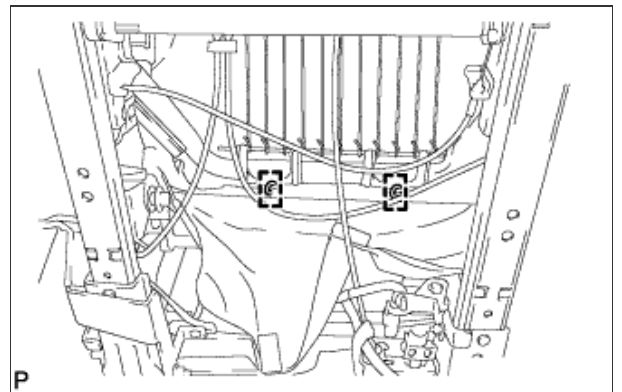

d. Освободите все крепления.

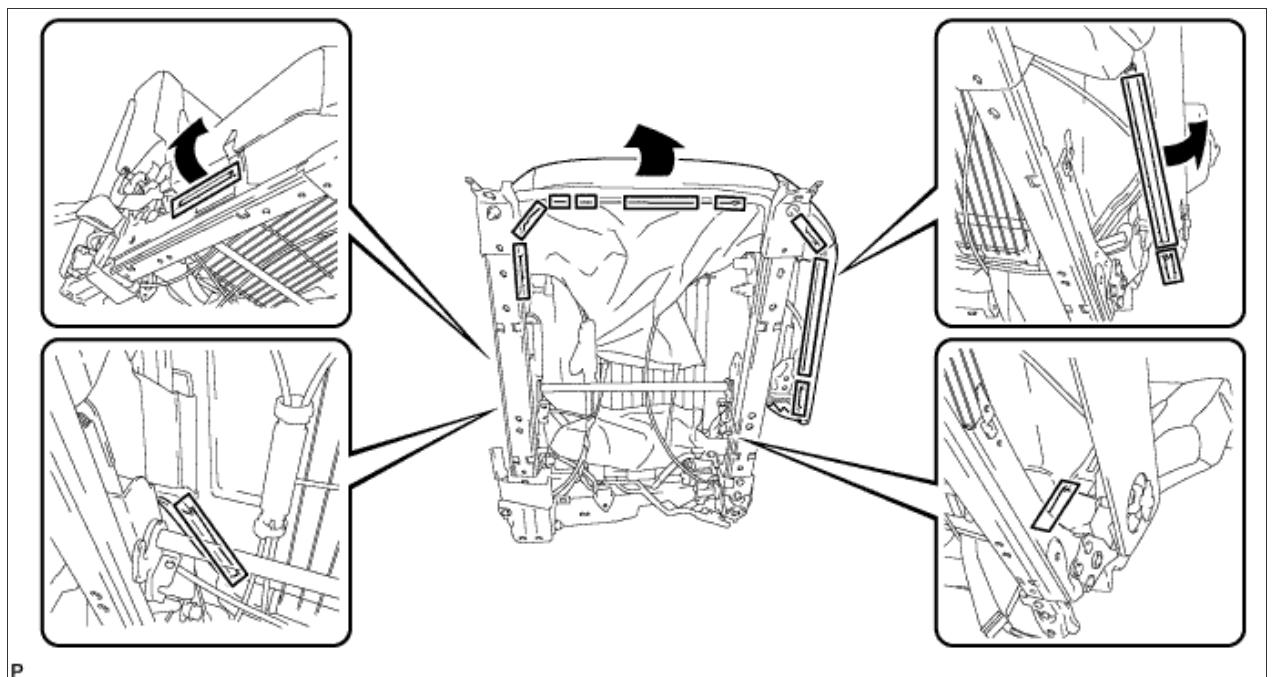

- е. Снимите 2 витковые пружины и обивку подушки заднего сиденья вместе с подушкой, как показано на рисунке.

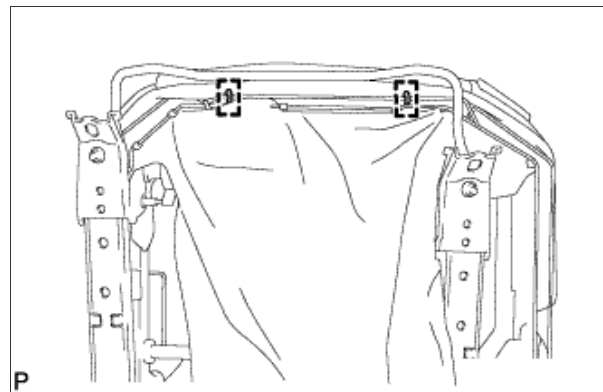

7. **СНИМИТЕ ОБИВКУ ПОДУШКИ РАЗДЕЛЬНОГО ЗАДНЕГО СИДЕНЬЯ**

- а. Снимите 11 витковых пружин и обивку подушки раздельного заднего сиденья.

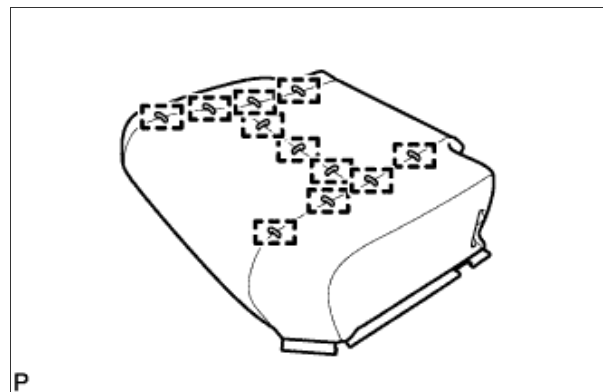

8. **СНИМИТЕ ЗАМОК РЕМНЯ БЕЗОПАСНОСТИ ЛЕВОГО ЗАДНЕГО СИДЕНЬЯ В СБОРЕ**

- а. Отсоедините разъем.
б. Выверните болт и снимите замок ремня безопасности заднего сиденья в сборе.

Технические советы

Если болт вывернут, замок ремня безопасности заднего сиденья в сборе также снимается.

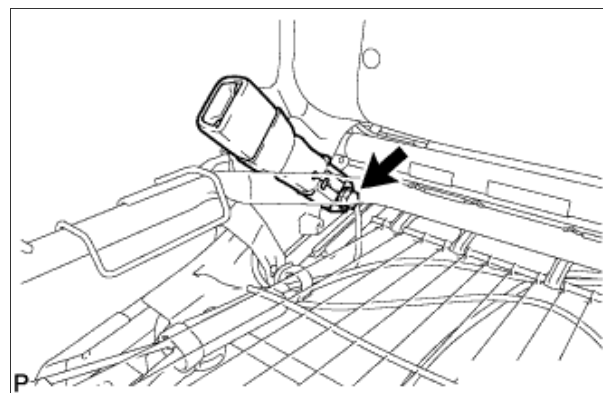

9. **СНИМИТЕ ДЕРЖАТЕЛЬ КРЮКА ЗАДНЕЙ КРЫШКИ**

- а. Выверните 2 винта.
б. Освободите 2 направляющие и снимите 2 держателя крюков задней крышки.

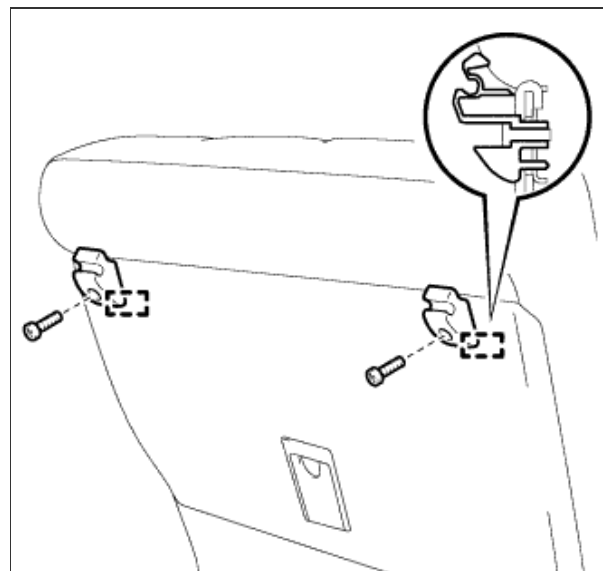

10.

СНИМИТЕ ОБИВКУ СПИНКИ ЗАДНЕГО СИДЕНЬЯ

- а. Освободите 4 захвата и снимите обивку спинки заднего сиденья.

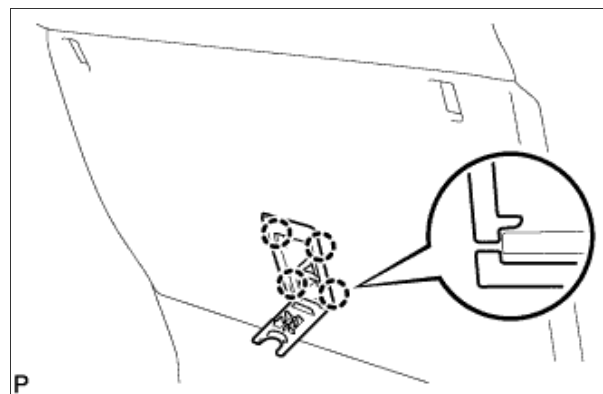

11. СНИМИТЕ ПАНЕЛЬ ПОКРЫТИЯ СПИНКИ ЛЕВОГО ЗАДНЕГО СИДЕНЬЯ В СБОРЕ

- а. Освободите 2 фиксатора и направляющую, и снимите панель покрытия спинки левого заднего сиденья в сборе, как показано на рисунке.

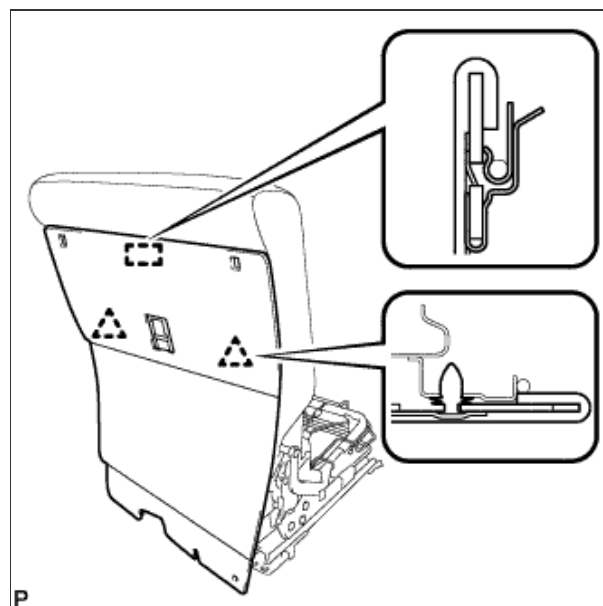

12. СНИМИТЕ ОГРАНИЧИТЕЛЬ СКЛАДЫВАНИЯ СПИНКИ СИДЕНЬЯ № 1 В СБОРЕ

- а. Выверните болт.
 б. Освободите направляющую и снимите ограничитель складывания спинки сиденья № 1 в сборе.

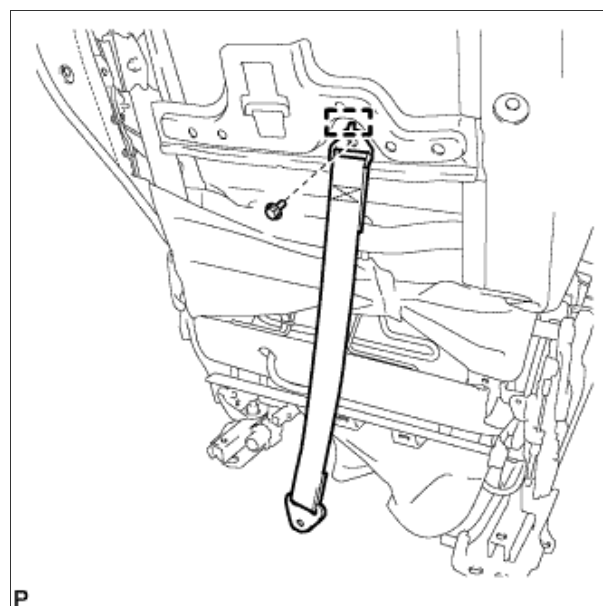

13. СНИМИТЕ ДЕРЖАТЕЛЬ ПОДГОЛОВНИКА ЛЕВОГО ЗАДНЕГО СИДЕНЬЯ

- а. Освободите 2 захвата и снимите левый держатель подголовника заднего сиденья.



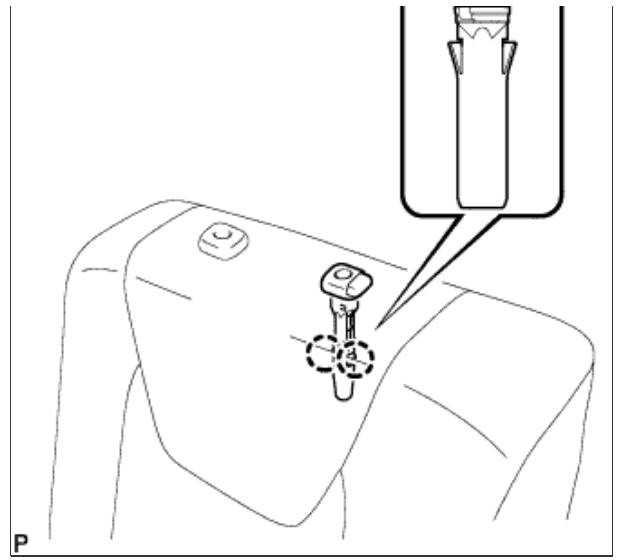

14. **СНИМИТЕ ДЕРЖАТЕЛЬ ПОДГОЛОВНИКА ПРАВОГО ЗАДНЕГО СИДЕНЬЯ**

- а. Освободите 2 захвата и снимите правый держатель подголовника заднего сиденья.

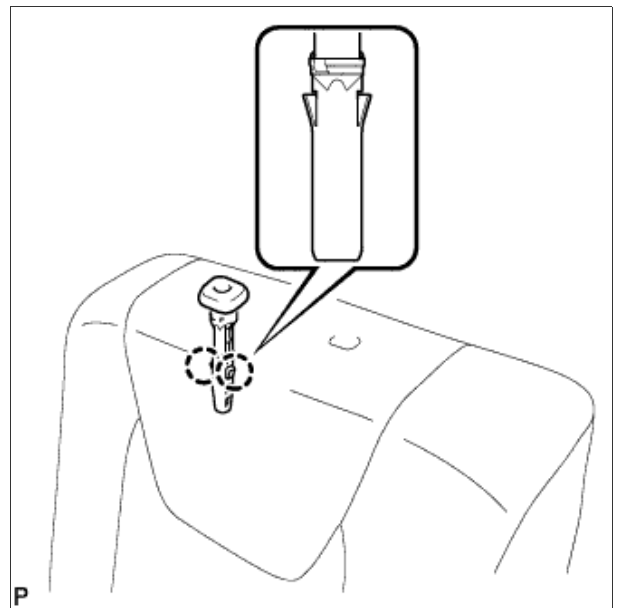

15. **СНИМИТЕ ОБИВКУ СПИНКИ ЗАДНЕГО СИДЕНЬЯ С ПОДУШКОЙ**

- а. Освободите 2 крепления.

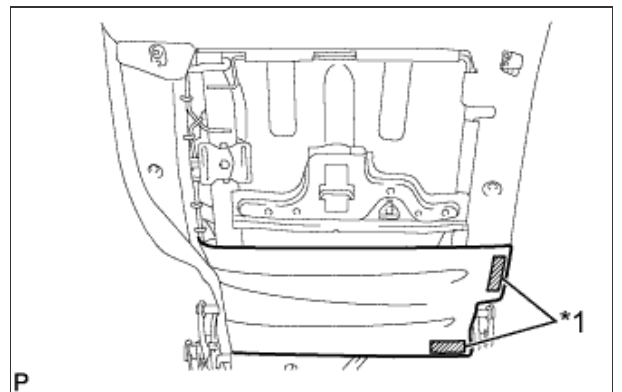

Обозначения на рисунке

*1	Фиксатор
----	----------

- б. Снимите 4 витковые пружины.
 в. Освободите 5 креплений.

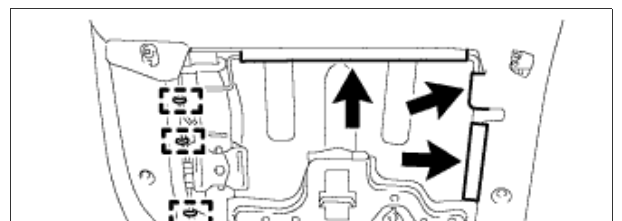

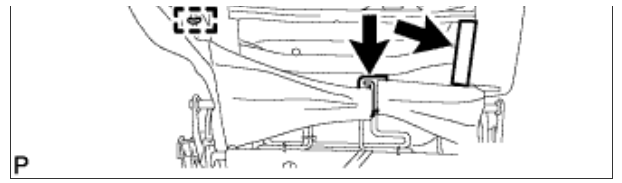

d. Снимите 2 витковые пружины.

e. Освободите 2 крепления.

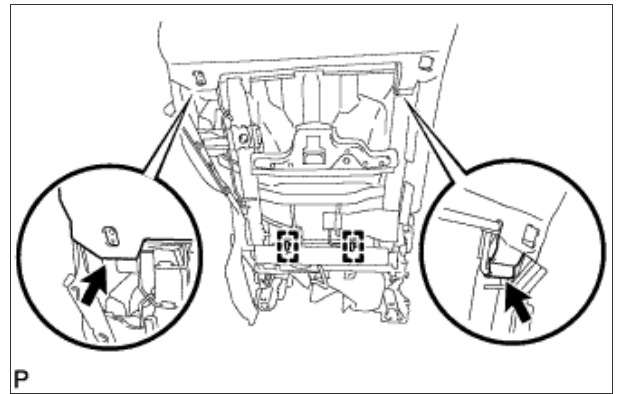

f. Отогните обивку спинки раздельного заднего сиденья, чтобы отвернуть гайку, и отсоедините держатель обивки спинки раздельного заднего сиденья.

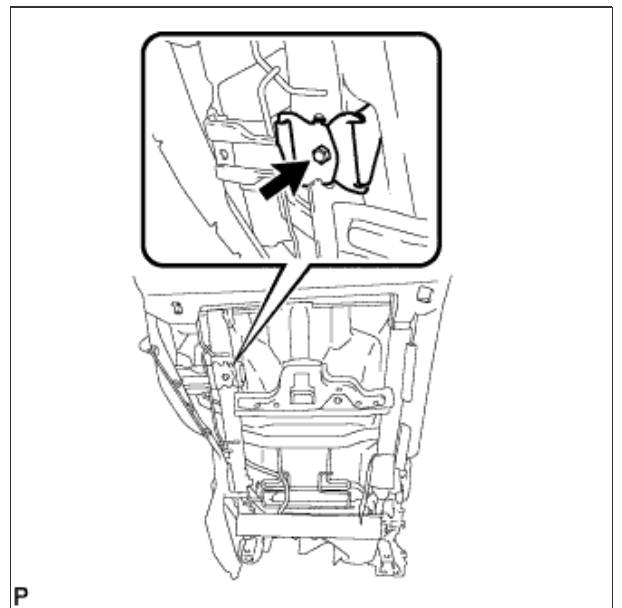

g. Выверните болт и снимите крюк ремня заднего сиденья.

h. Снимите обивку спинки заднего сиденья вместе с подушкой.

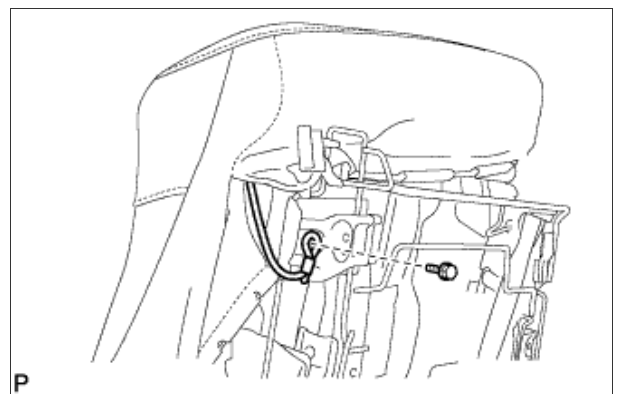

16. СНИМИТЕ ОБИВКУ СПИНКИ РАЗДЕЛЬНОГО ЗАДНЕГО СИДЕНЬЯ

a. Снимите 12 витковых пружин и обивку спинки раздельного заднего сиденья.

17.

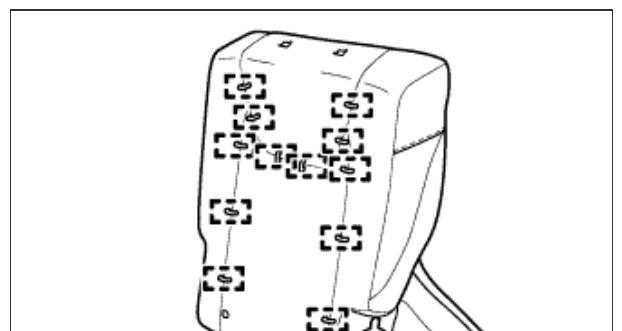



СНИМИТЕ НАКЛАДКУ ЗАДНЕГО СИДЕНЬЯ № 3

- a. Выверните винт.
- b. Снимите накладку заднего сиденья № 3.

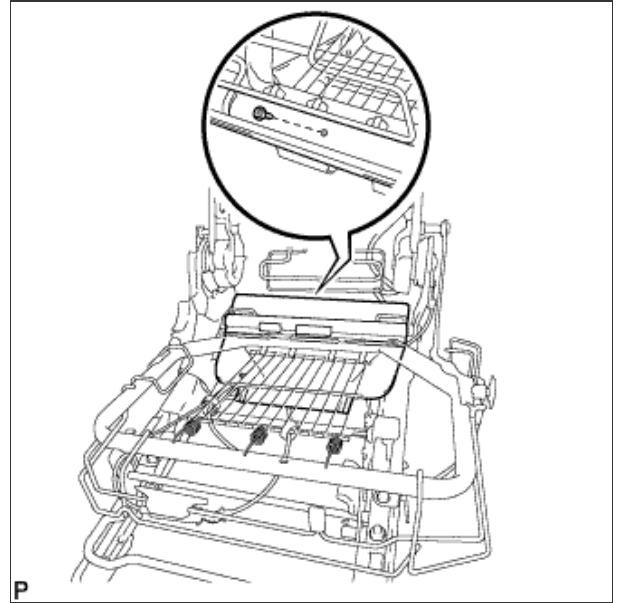

18. СНИМИТЕ ВНУТРЕННИЙ ЗАЩИТНЫЙ ЩИТОК ЗАДНЕГО СИДЕНЬЯ № 2

- a. Выверните 2 винта.
- b. Освободите захват и снимите внутренний защитный щиток заднего сиденья № 2.

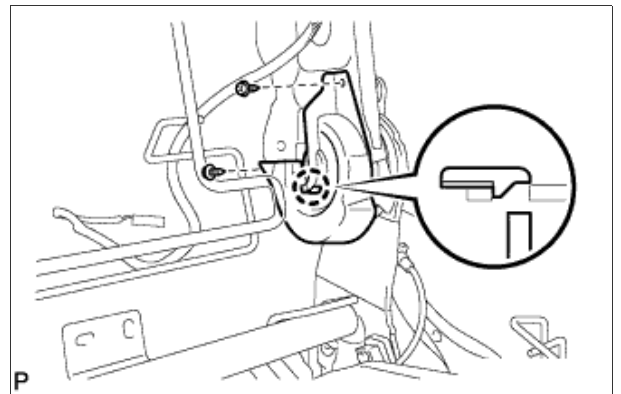

19. СНИМИТЕ ЛЕВУЮ БОКОВУЮ НАКЛАДКУ ПОДУШКИ ЗАДНЕГО СИДЕНЬЯ

- a. Выверните 2 винта.
- b. Освободите захват и снимите левую боковую накладку подушки заднего сиденья.

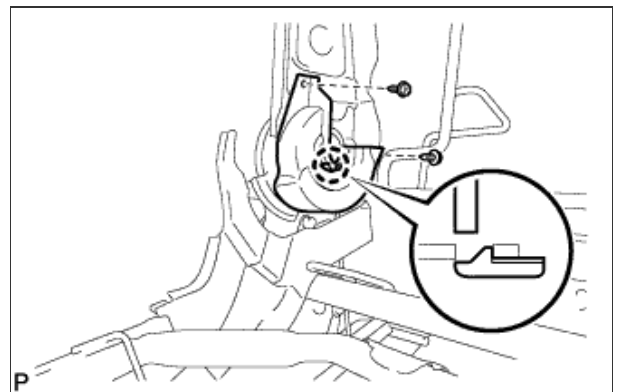

20. СНИМИТЕ ВНУТРЕННЮЮ ОТКИДНУЮ КРЫШКУ ЛЕВОГО ЗАДНЕГО СИДЕНЬЯ

- a. Выверните винт.
- b. Освободите 2 направляющие и снимите внутреннюю откидную крышку левого заднего сиденья.

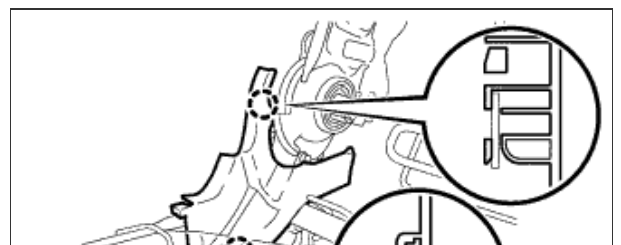

21.

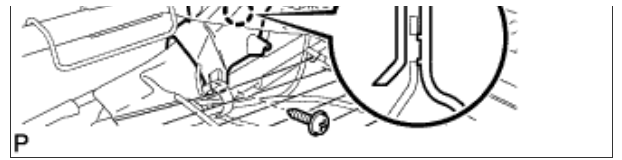

СНИМИТЕ ТРОС УПРАВЛЕНИЯ НАКЛОНОМ ЗАДНЕГО СИДЕНЬЯ № 2

- a. Освободите 6 зажимов троса управления.
- b. Отцепите 4 крепления заднего сиденья и снимите трос управления наклоном заднего сиденья № 2.

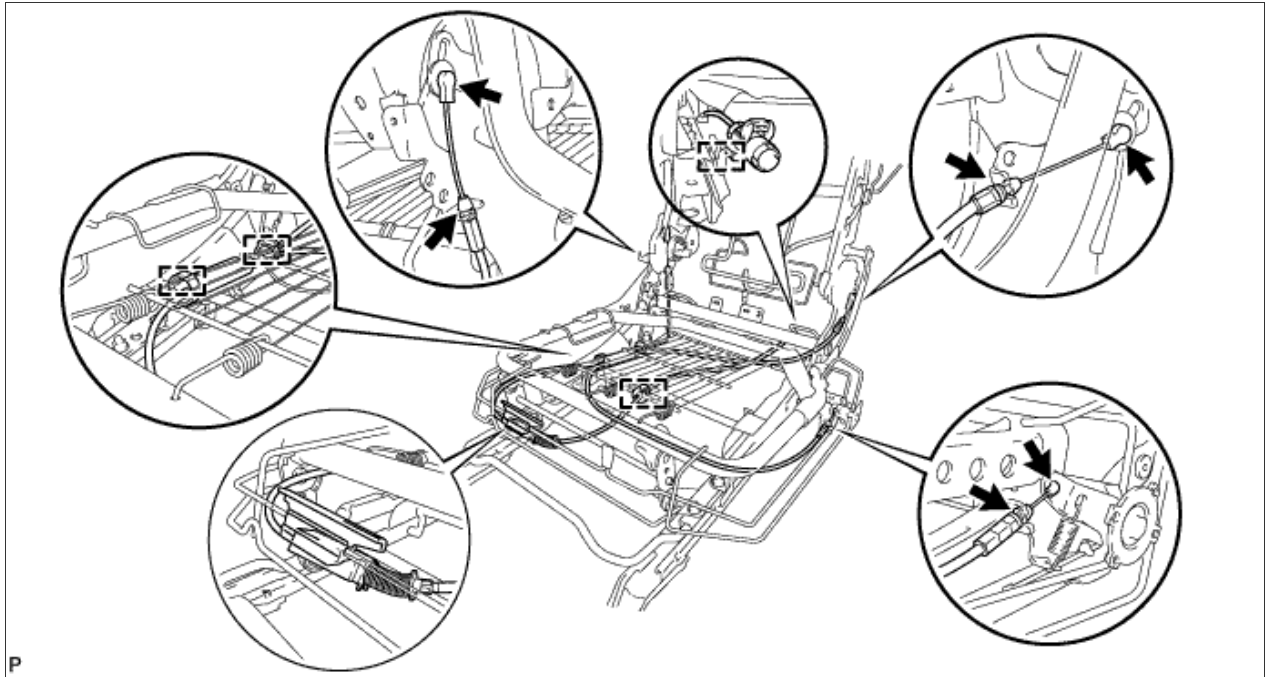

- c. Освободите захват и снимите крепление заднего сиденья с троса управления наклоном заднего сиденья № 2.

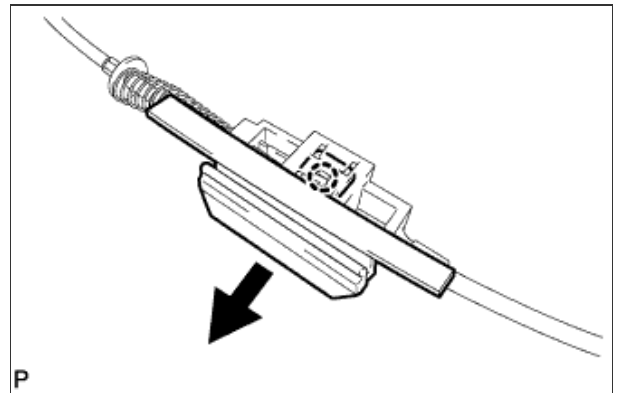

22. СНИМИТЕ ПРУЖИНУ ПОДУШКИ ЛЕВОГО ЗАДНЕГО СИДЕНЬЯ В СБОРЕ

- a. С помощью торцевого ключа с головкой "TORX" T45 выверните 4 болта "TORX" и снимите 4 втулки и пружину подушки левого заднего сиденья в сборе.

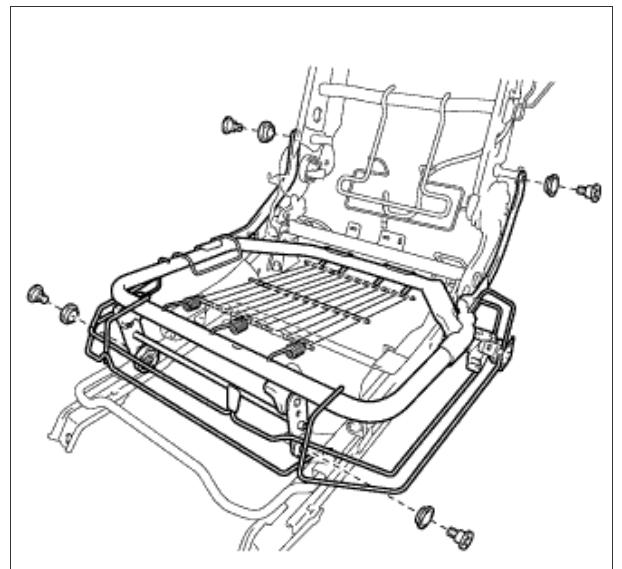

ЗАДНЕЕ СИДЕНЬЕ В СБОРЕ (с левой стороны) ПОВТОРНАЯ СБОРКА

1. УСТАНОВИТЕ ПРУЖИНУ ПОДУШКИ ЛЕВОГО ЗАДНЕГО СИДЕНЬЯ В СБОРЕ

- а. Установите пружину подушки левого заднего сиденья в сборе и закрепите ее 4 втулками и 4 болтами с помощью торцевого ключа с головкой "TORX" T45.

Момент затяжки:

21 Н*м { 214 кгс*см, 16 фунт-сила-футов }

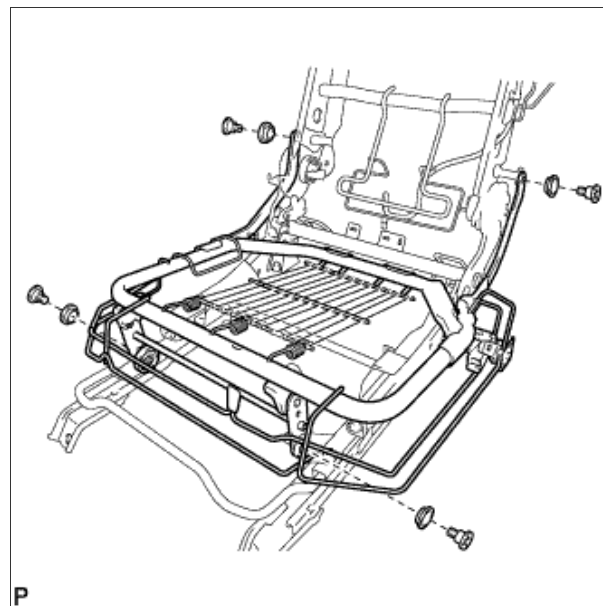

2. УСТАНОВИТЕ ТРОС УПРАВЛЕНИЯ НАКЛОНОМ ЗАДНЕГО СИДЕНЬЯ № 2

- а. Установите крепление заднего сиденья и закрепите его захватом.
- б. Введите в зацепление 4 крепления заднего сиденья.

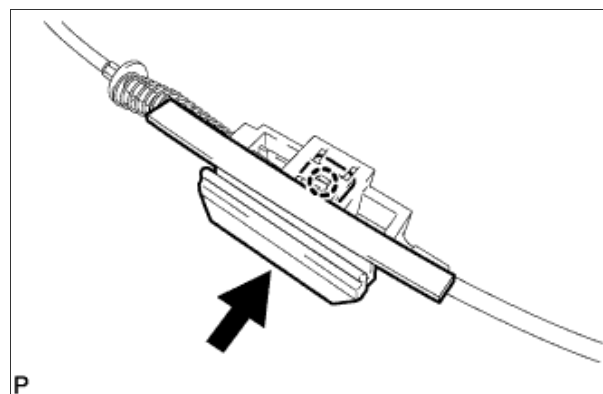

- с. Установите трос управления наклоном заднего сиденья № 2 и введите в зацепление 6 зажимов троса.

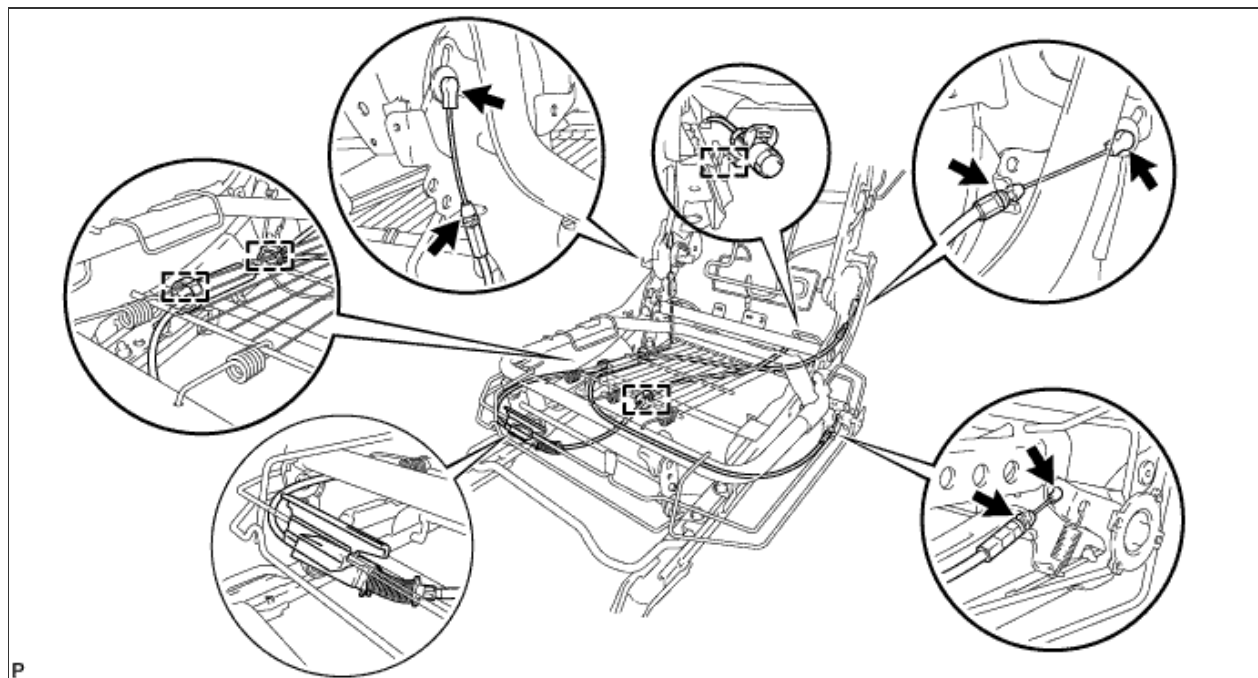

3. УСТАНОВИТЕ ВНУТРЕННЮЮ ОТКИДНУЮ КРЫШКУ ЛЕВОГО ЗАДНЕГО СИДЕНЬЯ

- a. Введите в зацепление 2 захвата.
- b. Установите внутреннюю откидную крышку левого заднего сиденья и закрепите ее винтом.

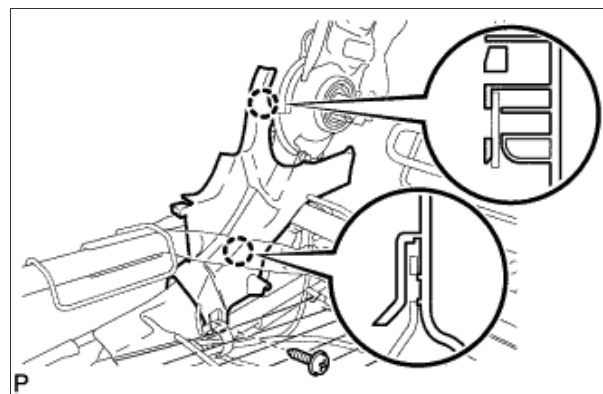

4. УСТАНОВИТЕ ЛЕВУЮ БОКОВУЮ НАКЛАДКУ ПОДУШКИ ЗАДНЕГО СИДЕНЬЯ

- a. Введите в зацепление захват.
- b. Установите левую боковую накладку подушки заднего сиденья и закрепите ее 2 винтами.

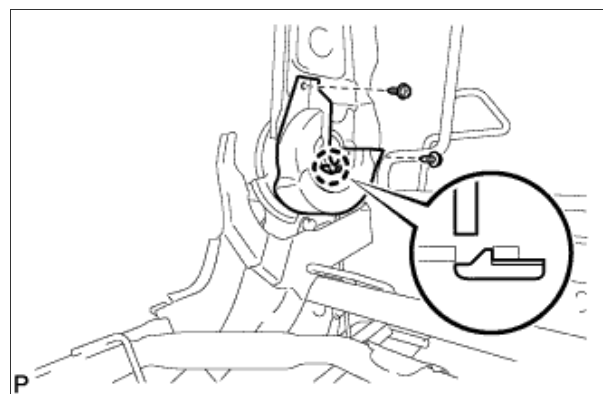

5. УСТАНОВИТЕ ВНУТРЕННИЙ ЗАЩИТНЫЙ ЩИТОК ЗАДНЕГО СИДЕНЬЯ № 2

- a. Введите в зацепление захват.
- b. Установите внутренний защитный щиток заднего сиденья № 2 и закрепите его 2 винтами.

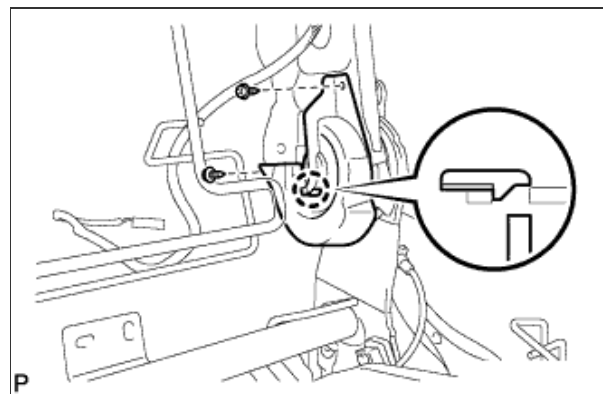

6. УСТАНОВИТЕ НАКЛАДКУ ЗАДНЕГО СИДЕНЬЯ № 3

- a. Установите накладку заднего сиденья № 3 и закрепите ее винтом.

7.

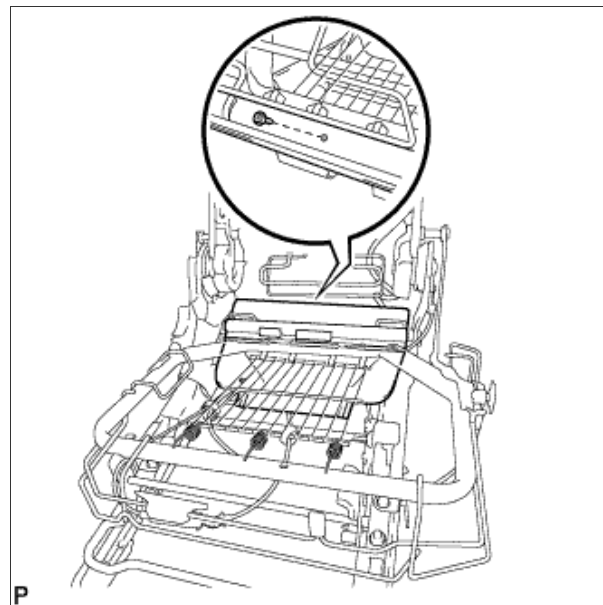

УСТАНОВИТЕ ОБИВКУ СПИНКИ РАЗДЕЛЬНОГО ЗАДНЕГО СИДЕНЬЯ

- а. Установите обивку спинки раздельного заднего сиденья и закрепите ее 12 новыми витковыми пружинами, используя щипцы для витковых пружин.

Примечание

- Соблюдайте осторожность, чтобы не повредить обивку.
- При установке витковых пружин постарайтесь минимизировать образование складок.

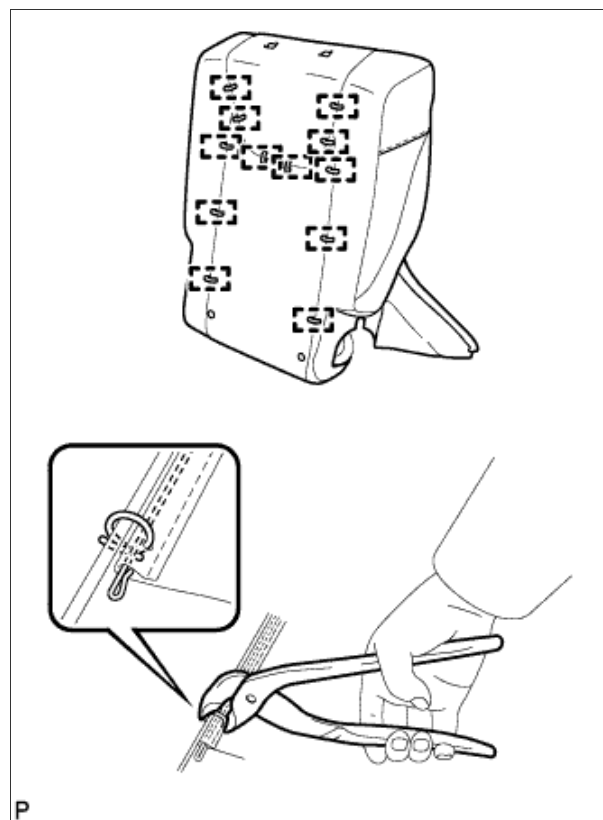

- б. Пропустите кронштейн обивки спинки раздельного заднего сиденья через подушку спинки раздельного заднего сиденья.

Примечание

После установки кронштейна убедитесь, что лента не перекручена.



8. УСТАНОВИТЕ ОБИВКУ СПИНКИ ЗАДНЕГО СИДЕНЬЯ С ПОДУШКОЙ

- а. Временно установите боковую подушку

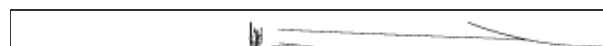

безопасности так, чтобы она находилась под обивкой спинки заднего сиденья с подушкой.

Примечание

Убедитесь, что боковая подушка безопасности правильно расположена внутри подушки. Иначе эти боковая подушка безопасности может не сработать надлежащим образом.

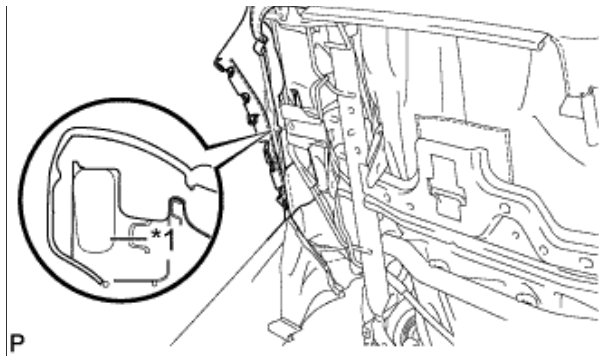

Обозначения на рисунке

*1	Боковая подушка безопасности
----	------------------------------

b. Установите кронштейн А, закрепите его болтом и вставьте направляющую.

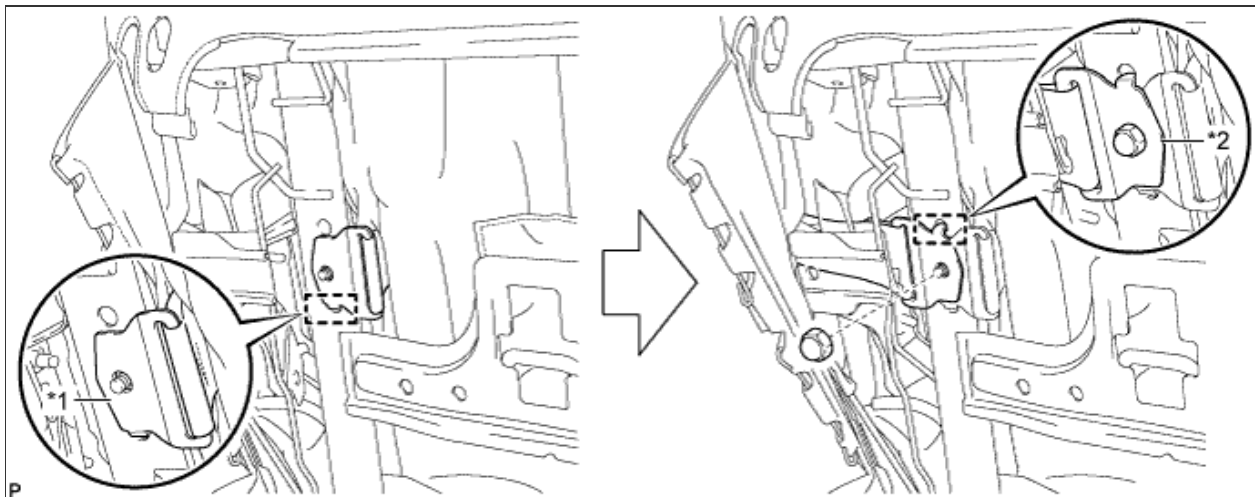

Обозначения на рисунке

*1	Кронштейн А
----	-------------

*2	Кронштейн В
----	-------------

c. Установите кронштейн В, закрепите его болтом и вставьте направляющую.

d. Установите держатель обивки спинки заднего сиденья и закрепите его гайкой.

Момент затяжки:

5,6 Н*м { 57 кгс*см, 50 фунт-сила-дюймов }

Примечание

- На автомобилях, оснащенных боковыми подушками безопасности, необходимо правильно устанавливать обивку спинки сиденья, иначе эти подушки могут не сработать надлежащим образом.
- После установки держателя убедитесь, что ремень не перекручен.
- Закрепляйте держатель надежно.

e. С помощью съемника витковых пружин наденьте 2 новые витковые пружины.

Примечание

- Соблюдайте осторожность, чтобы не повредить обивку.
- При установке витковых пружин постарайтесь минимизировать образование складок.

f. Установите 2 крепления.

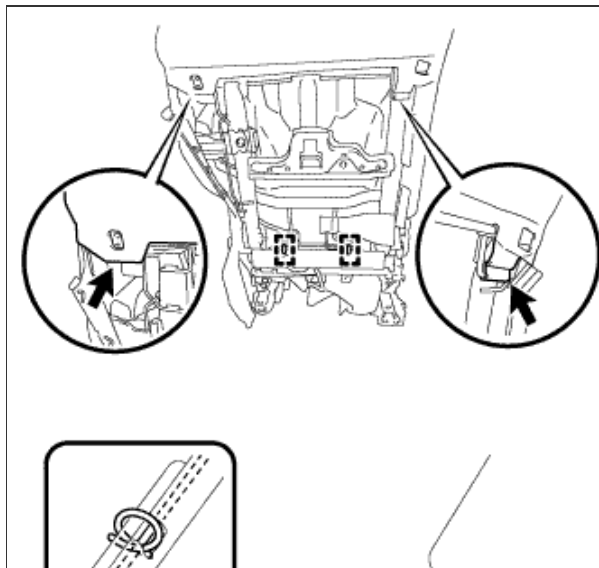

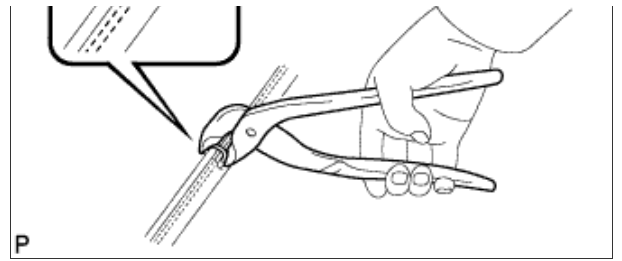

g. Закрепите крюк ремня заднего сиденья болтом.

Момент затяжки:

6,0 Н*м { 61 кгс*см, 53 фунт-сила-дюйма }

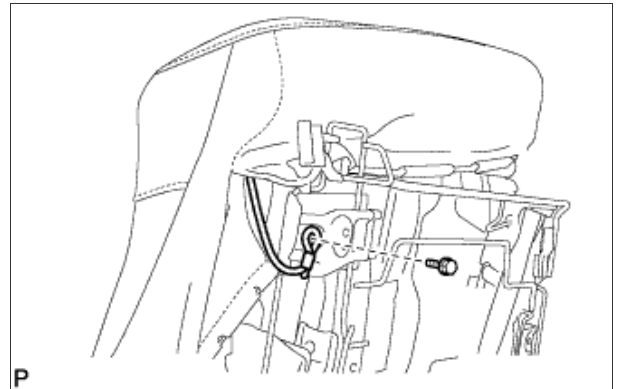

h. С помощью щипцов для витковых пружин установите 4 новые витковые пружины.

Примечание

- Соблюдайте осторожность, чтобы не повредить обивку.
- При установке витковых пружин постарайтесь минимизировать образование складок.

i. Установите обивку спинки заднего сиденья вместе с подушкой и введите в зацепление 5 креплений.

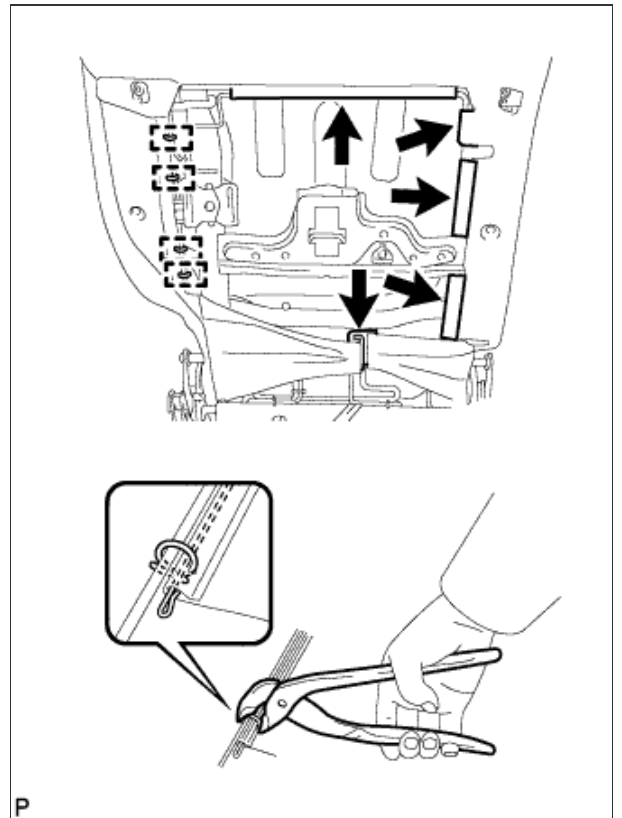

j. Введите в зацепление 2 крепления.

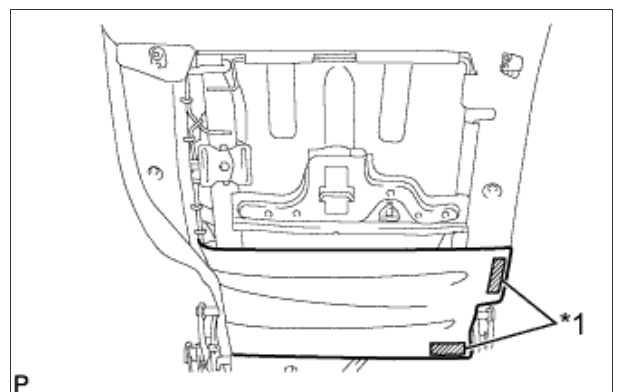

Обозначения на рисунке

*1	Фиксатор
----	----------

9. **УСТАНОВИТЕ ДЕРЖАТЕЛЬ ПОДГОЛОВНИКА ПРАВОГО ЗАДНЕГО СИДЕНЬЯ**

- а. Установите правый держатель подголовника заднего сиденья и введите в зацепление 2 захвата.

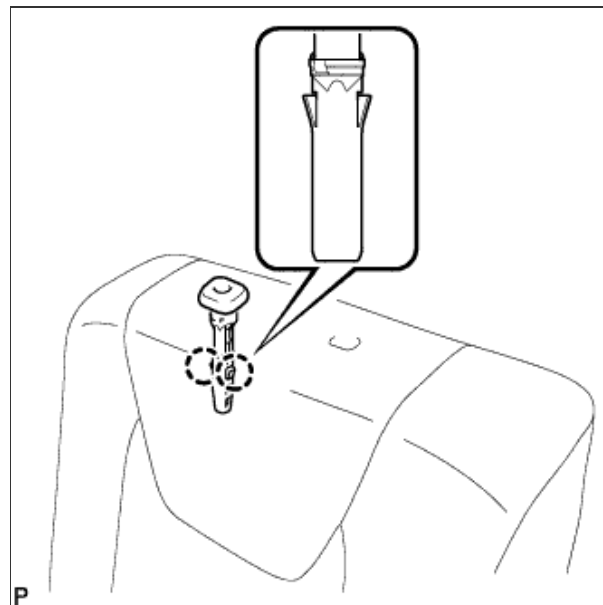

10. **УСТАНОВИТЕ ДЕРЖАТЕЛЬ ПОДГОЛОВНИКА ЛЕВОГО ЗАДНЕГО СИДЕНЬЯ**

- а. Установите левый держатель подголовника заднего сиденья и введите в зацепление 2 захвата.

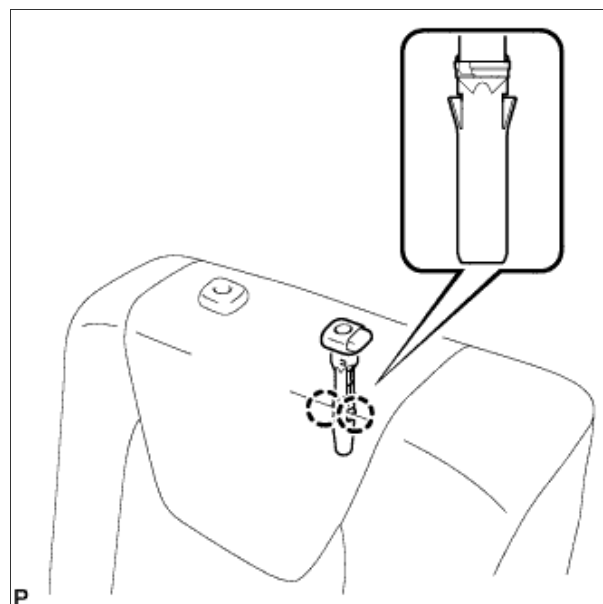

11. **УСТАНОВИТЕ ОГРАНИЧИТЕЛЬ СКЛАДЫВАНИЯ СПИНКИ СИДЕНЬЯ № 1 В СБОРЕ**

- а. Введите в зацепление направляющую.
б. Установите ограничитель складывания спинки сиденья № 1 в сборе и закрепите его болтом.

Момент затяжки:
9,0 Н*м { 92 кгс*см, 80 фунт-сила-дюймов }

12.

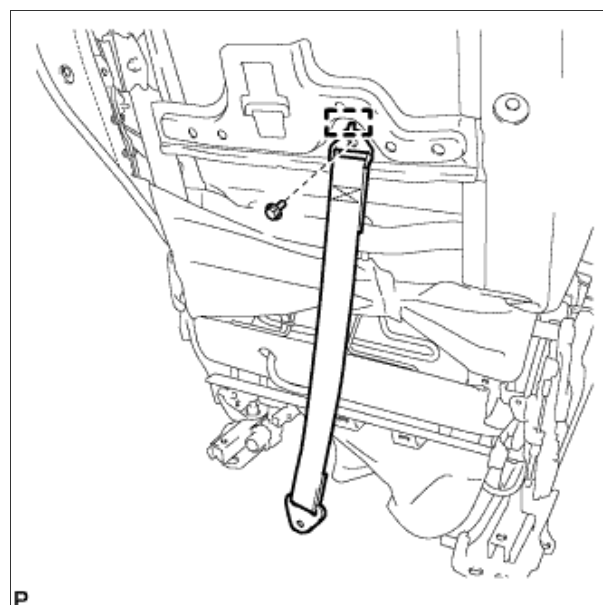

УСТАНОВИТЕ ПАНЕЛЬ ПОКРЫТИЯ СПИНКИ ЛЕВОГО ЗАДНЕГО СИДЕНЬЯ В СБОРЕ

- a. Введите в зацепление направляющую.
- b. Установите панель покрытия спинки левого заднего сиденья в сборе и введите в зацепление 2 фиксатора.

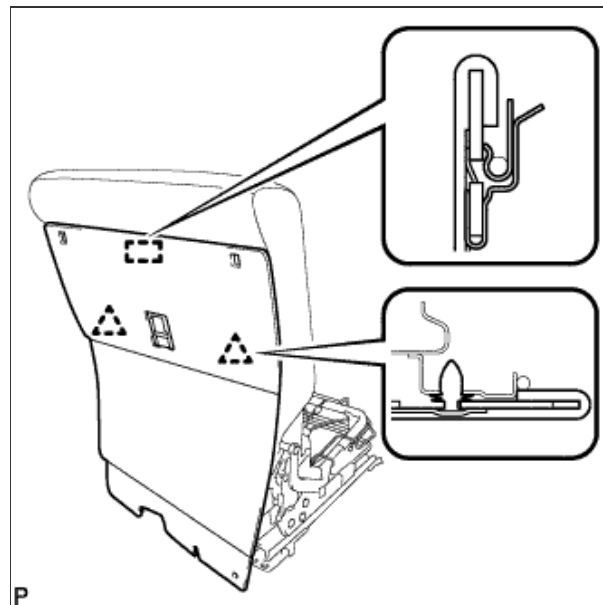

13. УСТАНОВИТЕ ОБИВКУ СПИНКИ ЗАДНЕГО СИДЕНЬЯ

- a. Установите обивку спинки заднего сиденья и введите в зацепление 4 захвата.

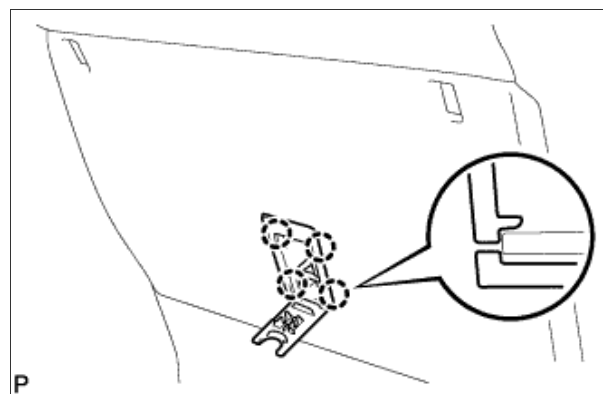

14. УСТАНОВИТЕ ДЕРЖАТЕЛЬ КРЮКА ЗАДНЕЙ КРЫШКИ

- a. Введите в зацепление 2 направляющие.
- b. Установите 2 держателя крюков задней крышки и закрепите их 2 винтами.

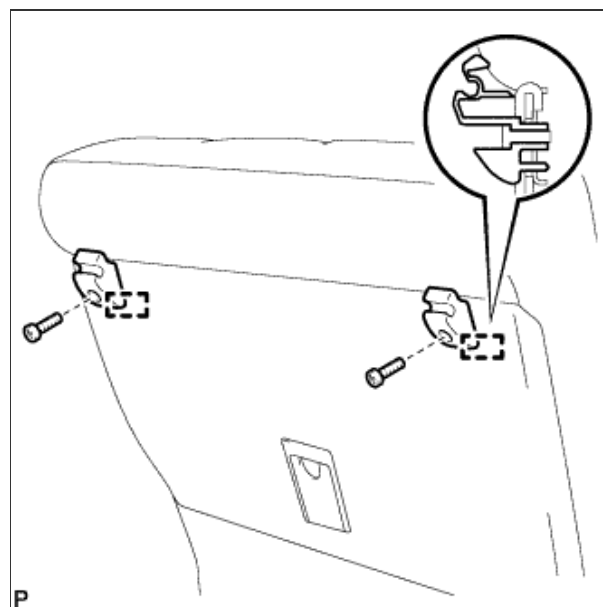

15. УСТАНОВИТЕ ОБИВКУ ПОДУШКИ РАЗДЕЛЬНОГО ЗАДНЕГО СИДЕНЬЯ

- a. С помощью щипцов для витковых пружин закрепите обивку подушки раздельного заднего сиденья 11 новыми витковыми пружинами.



Примечание

- Соблюдайте осторожность, чтобы не повредить обивку.
- При установке витковых пружин постарайтесь минимизировать образование складок.

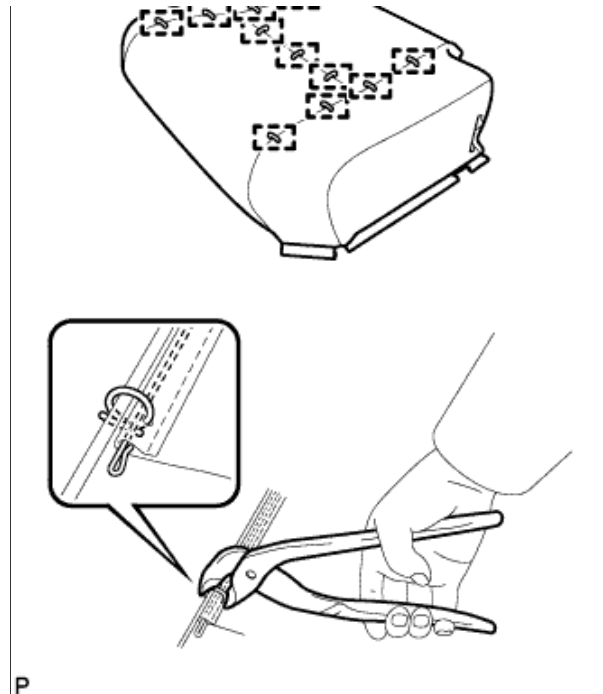

16. УСТАНОВИТЕ ЗАМОК РЕМНЯ БЕЗОПАСНОСТИ ЛЕВОГО ЗАДНЕГО СИДЕНЬЯ В СБОРЕ

- а. Установите замок ремня безопасности заднего сиденья в сборе и закрепите его болтом.

Момент затяжки:
42 Н*м { 428 кгс*см, 31 фунт-сила-фут }

- б. Подсоедините разъем.

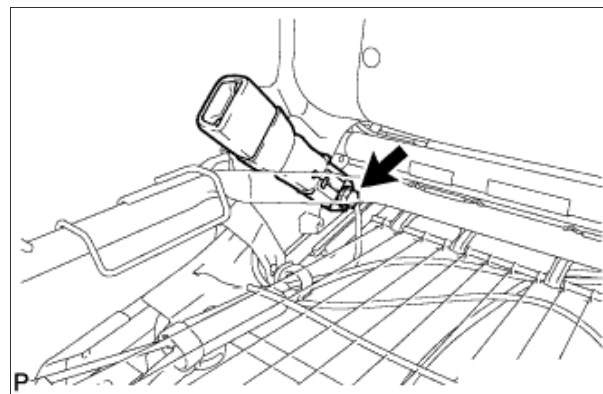

17. УСТАНОВИТЕ ОБИВКУ ПОДУШКИ ЗАДНЕГО СИДЕНЬЯ С ПОДУШКОЙ

- а. С помощью съемника витковых пружин наденьте 2 новые витковые пружины.

Примечание

- Соблюдайте осторожность, чтобы не повредить обивку.
- При установке витковых пружин постарайтесь минимизировать образование складок.

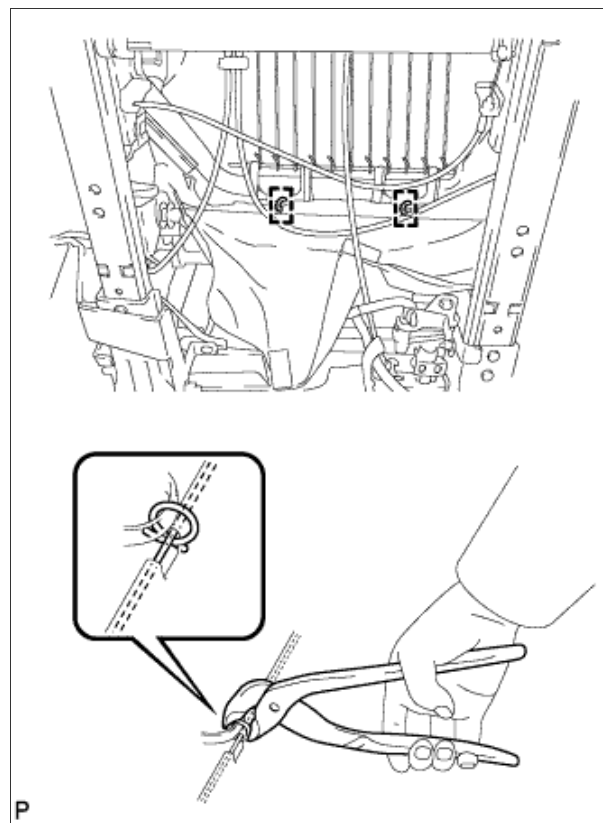

b. Введите в зацепление 2 крепления.

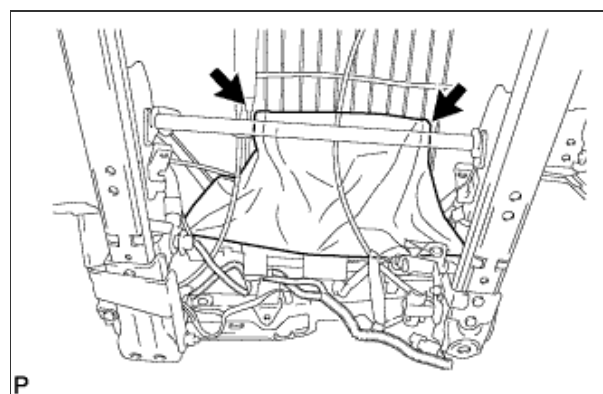

c. С помощью съемника витковых пружин наденьте 2 новые витковые пружины.

Примечание

- Соблюдайте осторожность, чтобы не повредить обивку.
- При установке витковых пружин постарайтесь минимизировать образование складок.

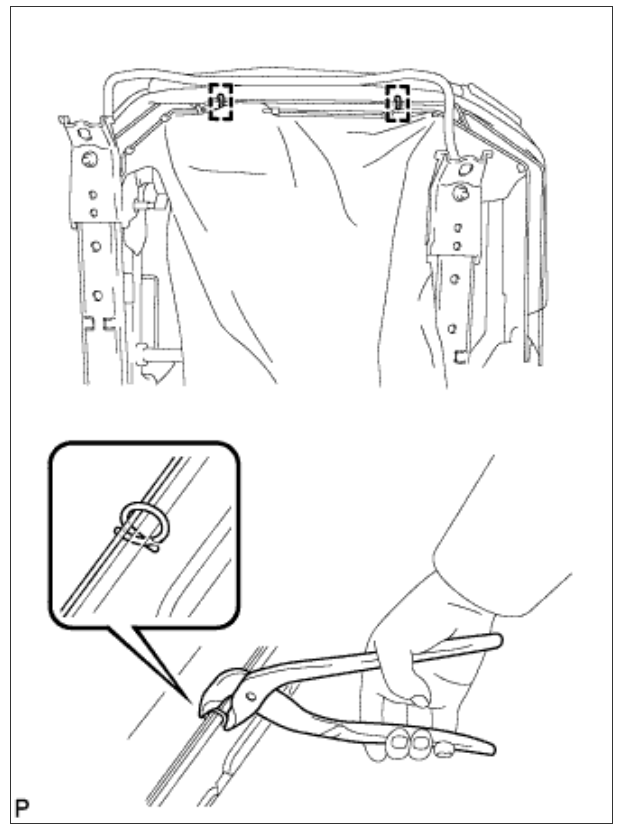

d. Введите в зацепление все крепления, как показано на рисунке.

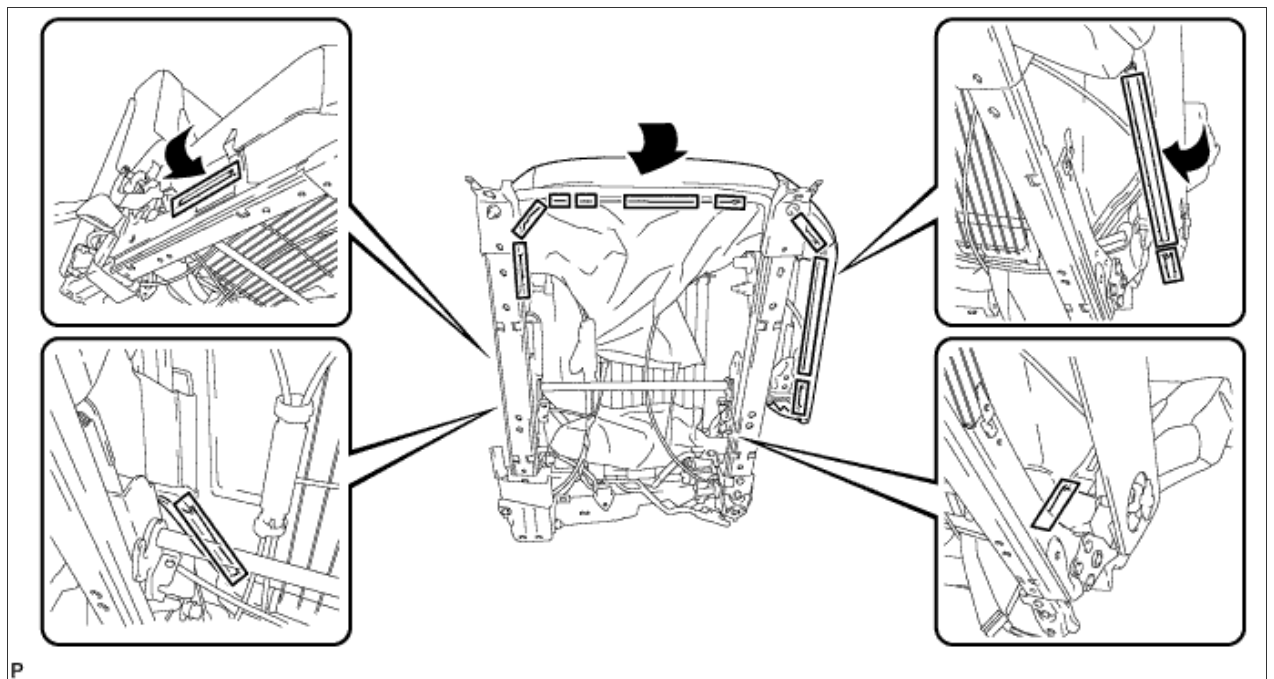

е. Установите обивку подушки заднего сиденья вместе с подушкой и зафиксируйте ее 2 эластичными лентами.

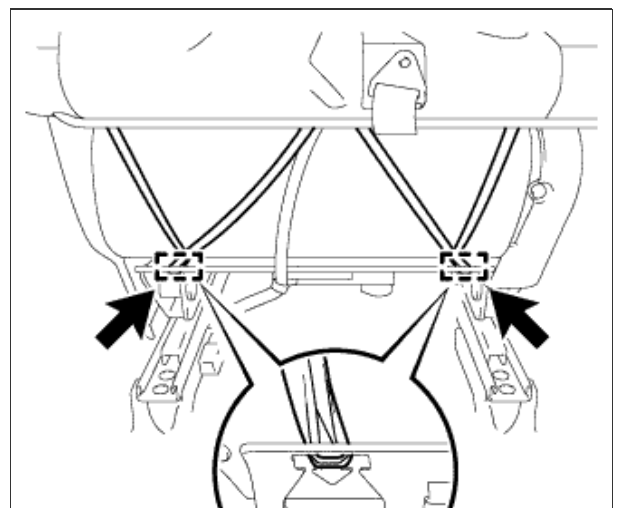



УСТАНОВИТЕ МОЛДИНГ ПОДУШКИ ПРАВОГО ЗАДНЕГО СИДЕНЬЯ

- a. Введите в зацепление 4 захвата.
- b. Установите молдинг подушки правого заднего сиденья и закрепите его 3 винтами.

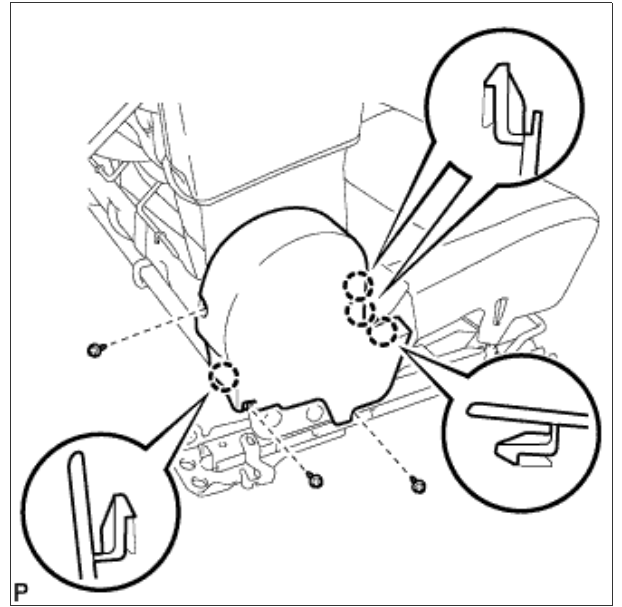

19. УСТАНОВИТЕ МОЛДИНГ ПОДУШКИ ЛЕВОГО ЗАДНЕГО СИДЕНЬЯ

- a. Введите в зацепление направляющую, как показано на рисунке.

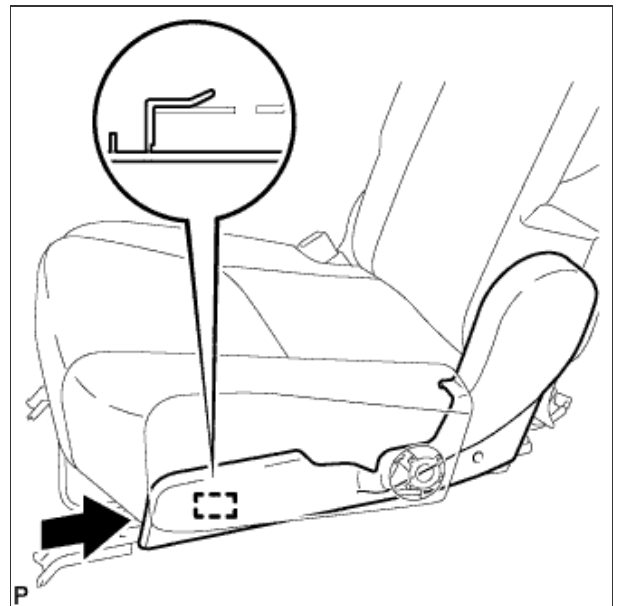

- b. Введите в зацепление 2 направляющие.
- c. Установите молдинг подушки левого заднего сиденья и закрепите его 2 винтами.

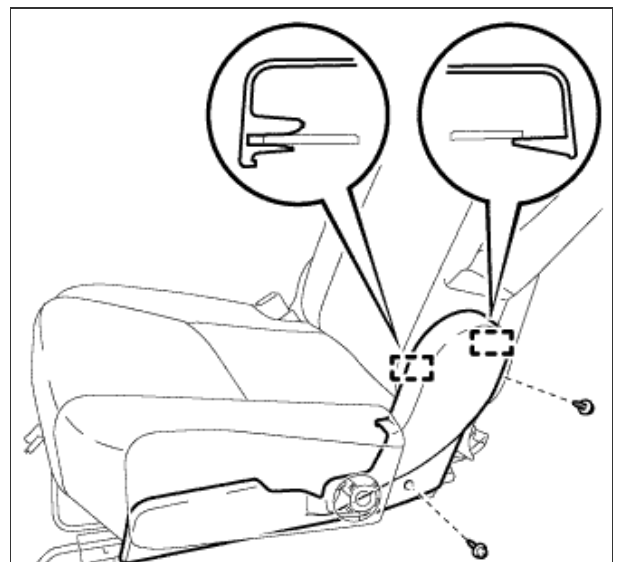

20.

УСТАНОВИТЕ РУЧКУ ОТПУСКАНИЯ ЛЕВОГО РЕГУЛЯТОРА НАКЛОНА № 1

- а. Установите ручку отпущения левого регулятора наклона № 1 и закрепите ее 3 винтами.

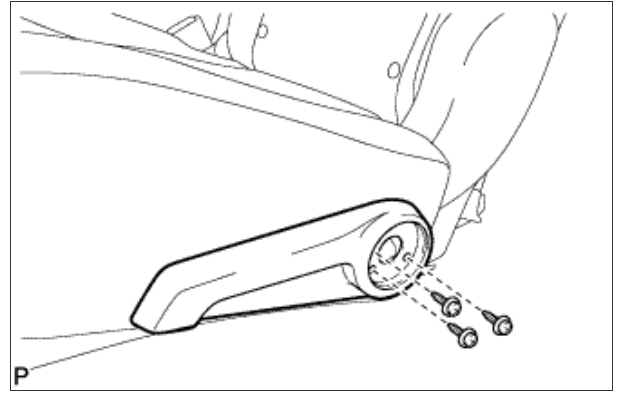

21. УСТАНОВИТЕ КРЫШКУ ОБИВКИ ЗАДНЕГО СИДЕНЬЯ

- а. Установите крышку обивки заднего сиденья и введите в зацепление 3 захвата.

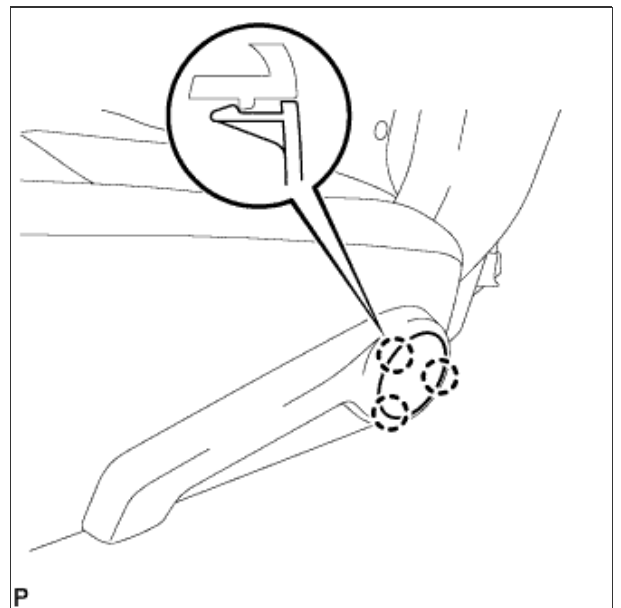

22. УСТАНОВИТЕ ЗАМОК ЦЕНТРАЛЬНОГО РЕМНЯ БЕЗОПАСНОСТИ ЛЕВОГО ЗАДНЕГО СИДЕНЬЯ В СБОРЕ

- а. Установите замок центрального ремня безопасности заднего сиденья и закрепите его гайкой.

Момент затяжки:
42 Н*м { 428 кгс*см, 31 фунт-сила-фут }

- б. Введите в зацепление все зажимы и подсоедините все разъемы.

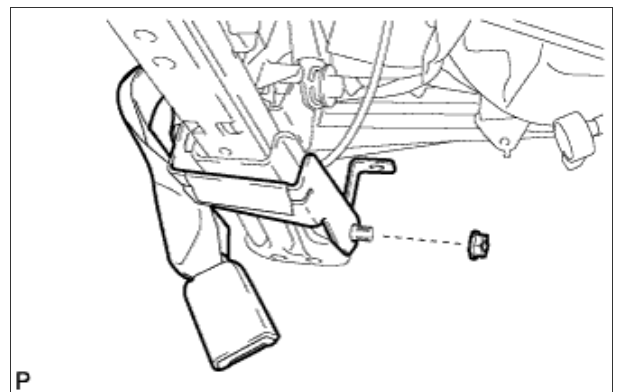

ЗАДНЕЕ СИДЕНЬЕ В СБОРЕ (с левой стороны) УСТАНОВКА

1. УСТАНОВИТЕ ЛЕВОЕ ЗАДНЕЕ СИДЕНЬЕ В СБОРЕ

a. Не затягивая, вверните 2 болта с передней стороны сиденья.

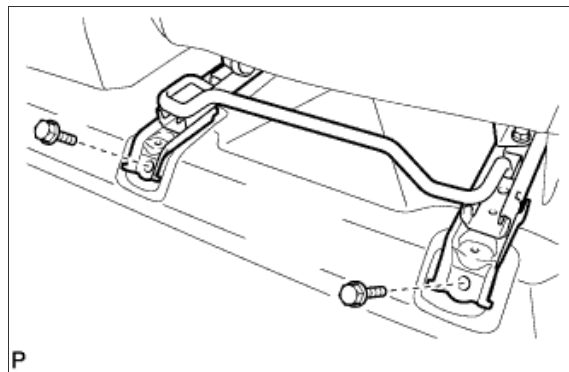

b. Не затягивая, вверните 3 болта с задней стороны сиденья.

c. Для моделей с боковой подушкой безопасности заднего сиденья:

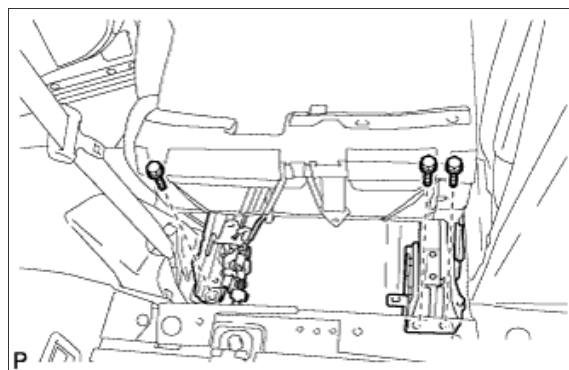

i. Подсоедините разъем.

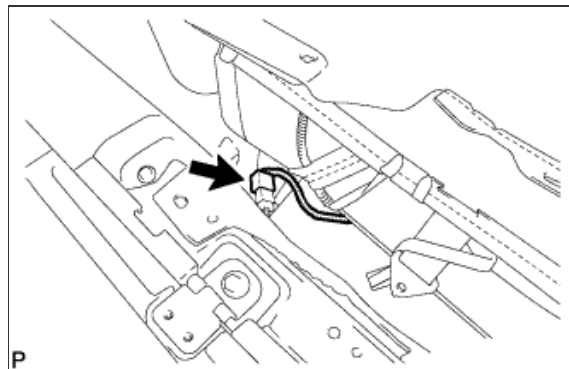

d. Установите левое заднее сиденье в сборе и закрепите его 5 болтами.

Момент затяжки:

37 Н*м { 377 кгс*см, 27 фунт-сила-футов }

2. ПОДСОЕДИНИТЕ ТРОС ФИКСАЦИИ ЛЕВОГО ЗАДНЕГО СИДЕНЬЯ В СБОРЕ

a. В случае замены троса управления наклоном заднего сиденья № 2 или левого заднего сиденья в сборе новым:

i. Подсоедините трос управления наклоном заднего сиденья № 2 или левого заднего сиденья в сборе, как показано на рисунке.

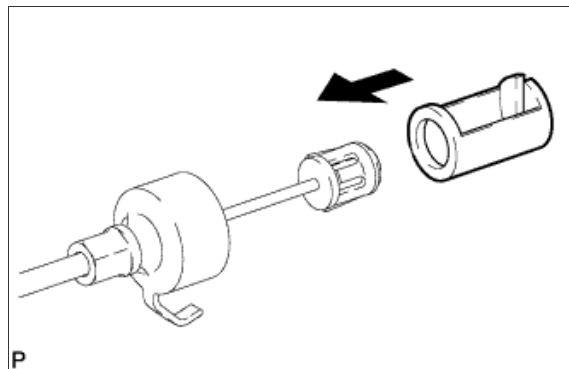

b. В случае замены троса фиксации левого заднего сиденья в сборе новым:

- i. Сцепите соединительную деталь с тросом фиксации левого заднего сиденья в сборе.
- ii. Подсоедините трос фиксации левого заднего сиденья в сборе и корпус разъема, как показано на рисунке.

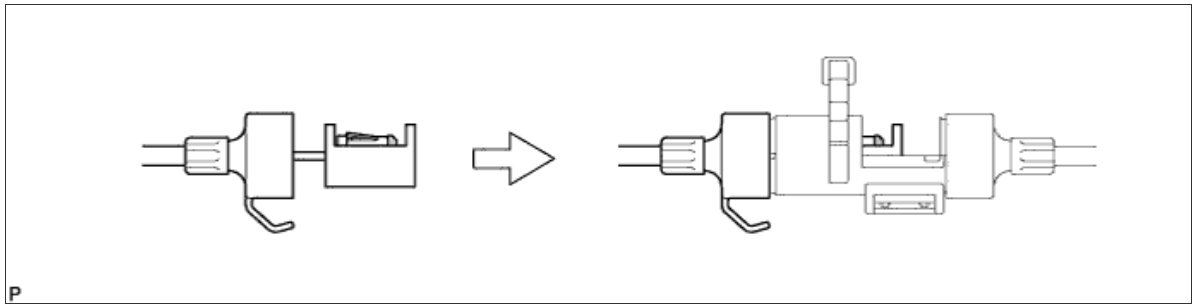

- iii. Вставьте стопорный штифт корпуса разъема, как показано на рисунке, чтобы подсоединить трос фиксации левого заднего сиденья в сборе.

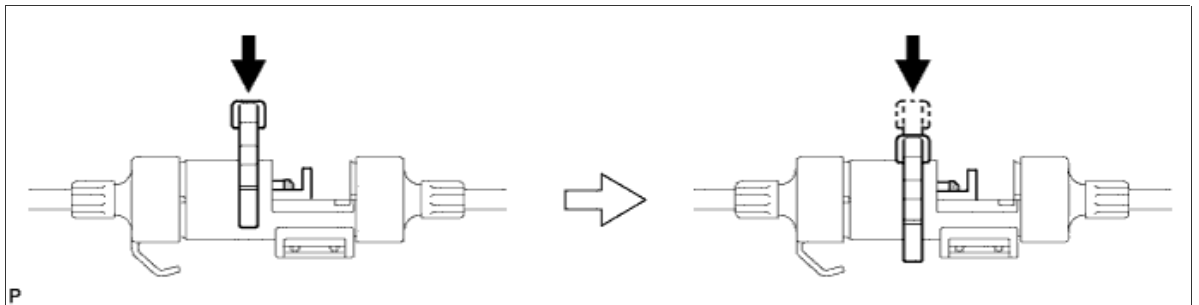

- c. В случае повторного использования троса управления наклоном заднего сиденья № 2, левого заднего сиденья в сборе и троса фиксации левого заднего сиденья в сборе:

- i. Подсоедините трос фиксации левого заднего сиденья в сборе, как показано на рисунке.

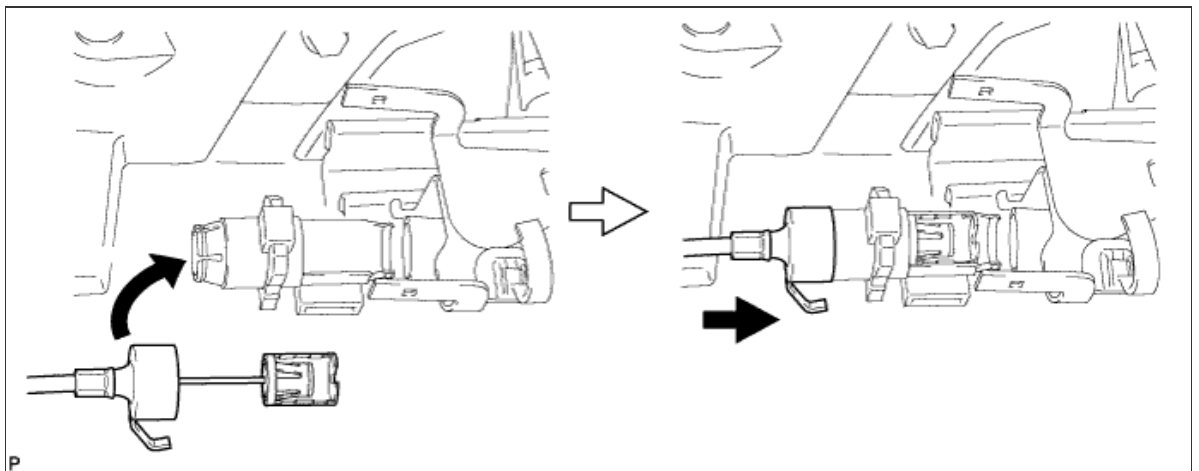

- ii. Подсоедините трос управления наклоном заднего сиденья № 2, как показано на рисунке.

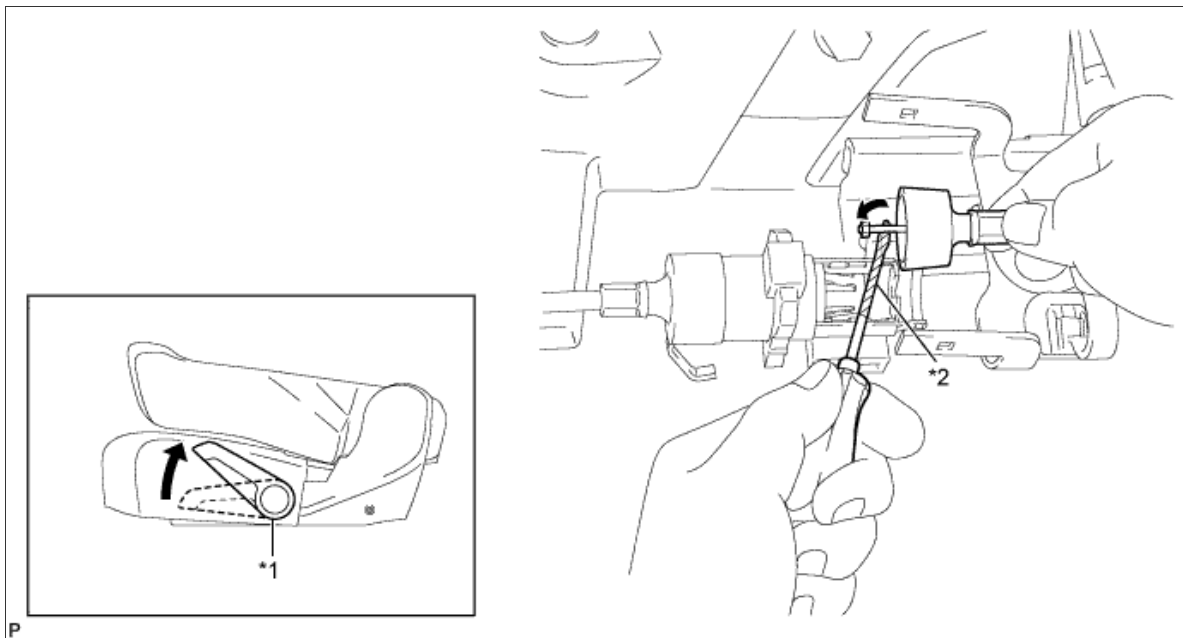

Обозначения на рисунке

*1	Ручка регулировки направляющих сиденья	*2	Защитная клейкая лента
----	--	----	------------------------

iii. Установите трос управления наклоном заднего сиденья на крышку, как показано на рисунке.

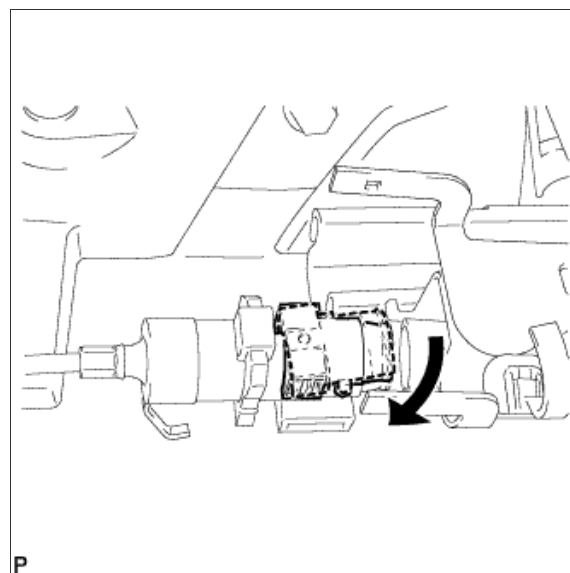

iv. Подсоедините трос управления наклоном заднего сиденья № 2, как показано на рисунке.

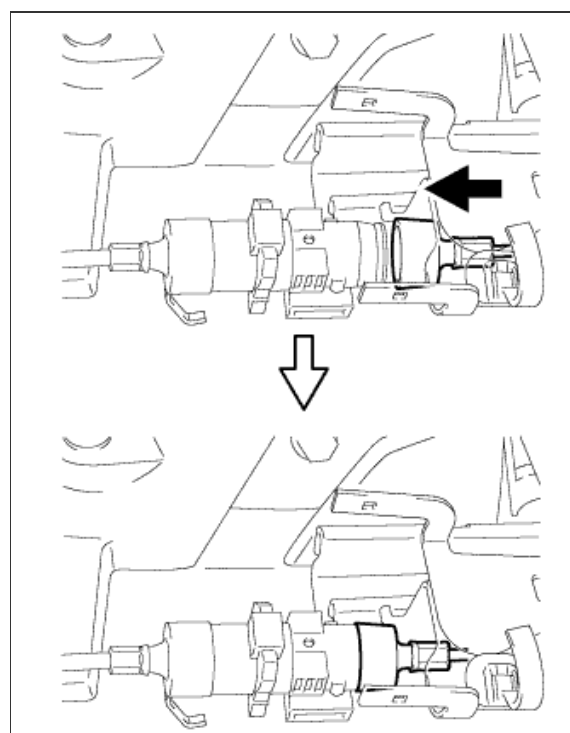

- d. Верните спинку сиденья в вертикальное положение.
 e. Вдавите фиксатор регулятора, чтобы закрепить его, как показано на рисунке.

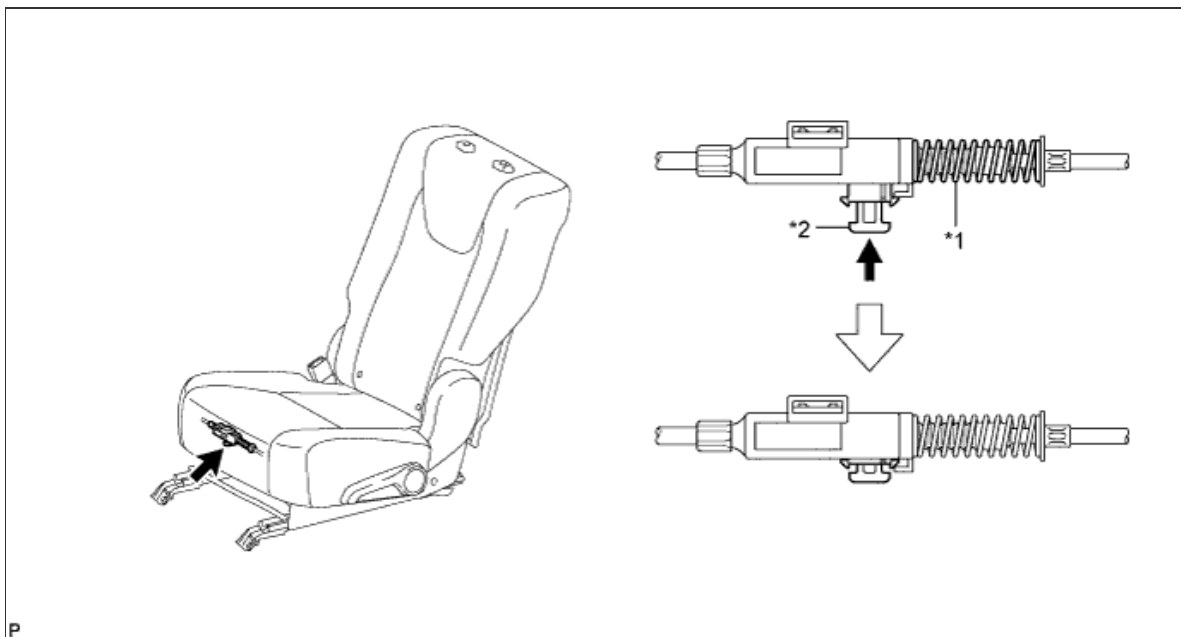

Обозначения на рисунке

*1	Пружина регулятора	*2	Фиксатор
----	--------------------	----	----------

Примечание

Нажимая на фиксатор, следите за тем, чтобы пружина регулятора не сжималась.

- f. Введите в зацепление направляющую.
 g. Подсоедините ограничитель складывания спинки сиденья № 2 в сборе и закрепите его болтом.

Момент затяжки:
 9,0 Н*м { 92 кгс*см, 80 фунт-сила-дюймов }

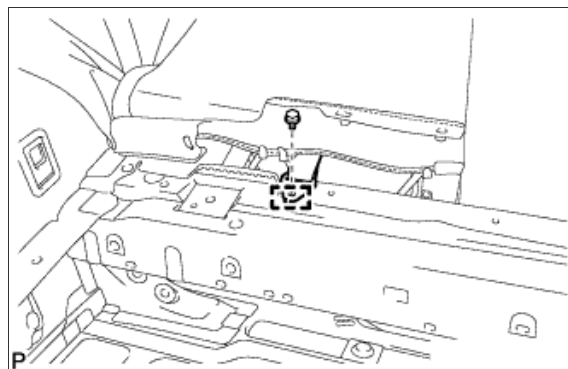

- h. Подсоедините панель покрытия спинки заднего сиденья в сборе и закрепите ее 4 фиксаторами.

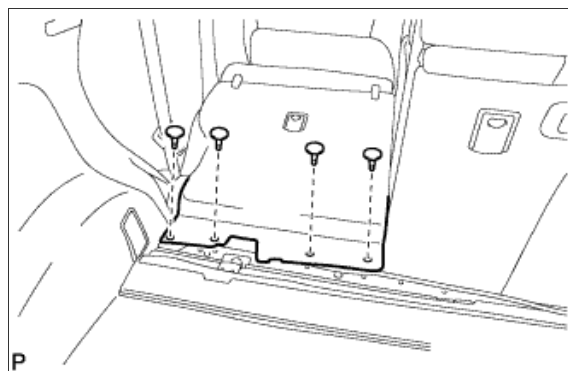

3. ПРОВЕРЬТЕ БЛОКИРОВКУ РЕГУЛЯТОРА НАПРАВЛЯЮЩИХ ЗАДНЕГО СИДЕНЬЯ

- a. Убедитесь, что при сдвиге сиденья левый и правый регуляторы фиксируются одновременно.
 b. Если левый и правый регуляторы фиксируются не одновременно, выполните регулировку, ослабив болты, крепящие сиденье.

4. УСТАНОВИТЕ ЛЕВЫЙ ЩИТОК КРОНШТЕЙНА НАПРАВЛЯЮЩЕЙ ЗАДНЕГО СИДЕНЬЯ

- a. Установите 2 левых щитка кронштейна направляющей

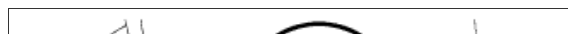

заднего сиденья и введите в зацепление 8 захватов.

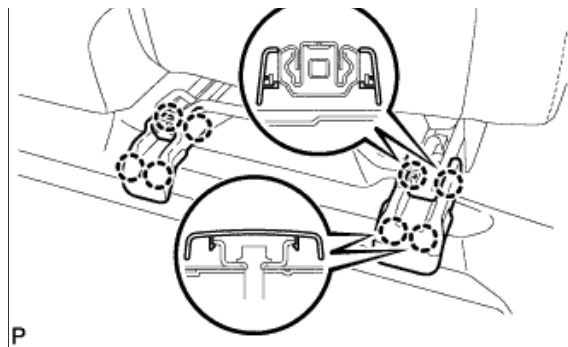

5. **УСТАНОВИТЕ ЛЕВЫЙ ПОДГОЛОВНИК ЗАДНЕГО СИДЕНЬЯ В СБОРЕ**

а. Установите подголовник заднего сиденья в сборе, как показано на рисунке.

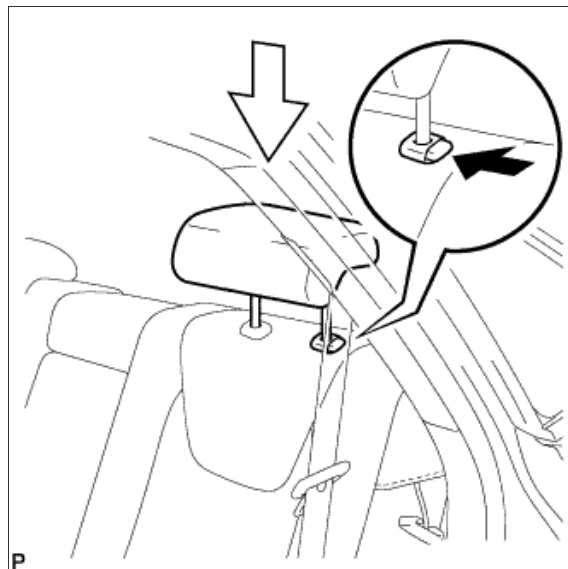

ЗАДНЕЕ СИДЕНЬЕ В СБОРЕ (с правой стороны) УЗЛЫ И ДЕТАЛИ

ИЛЛЮСТРАЦИЯ

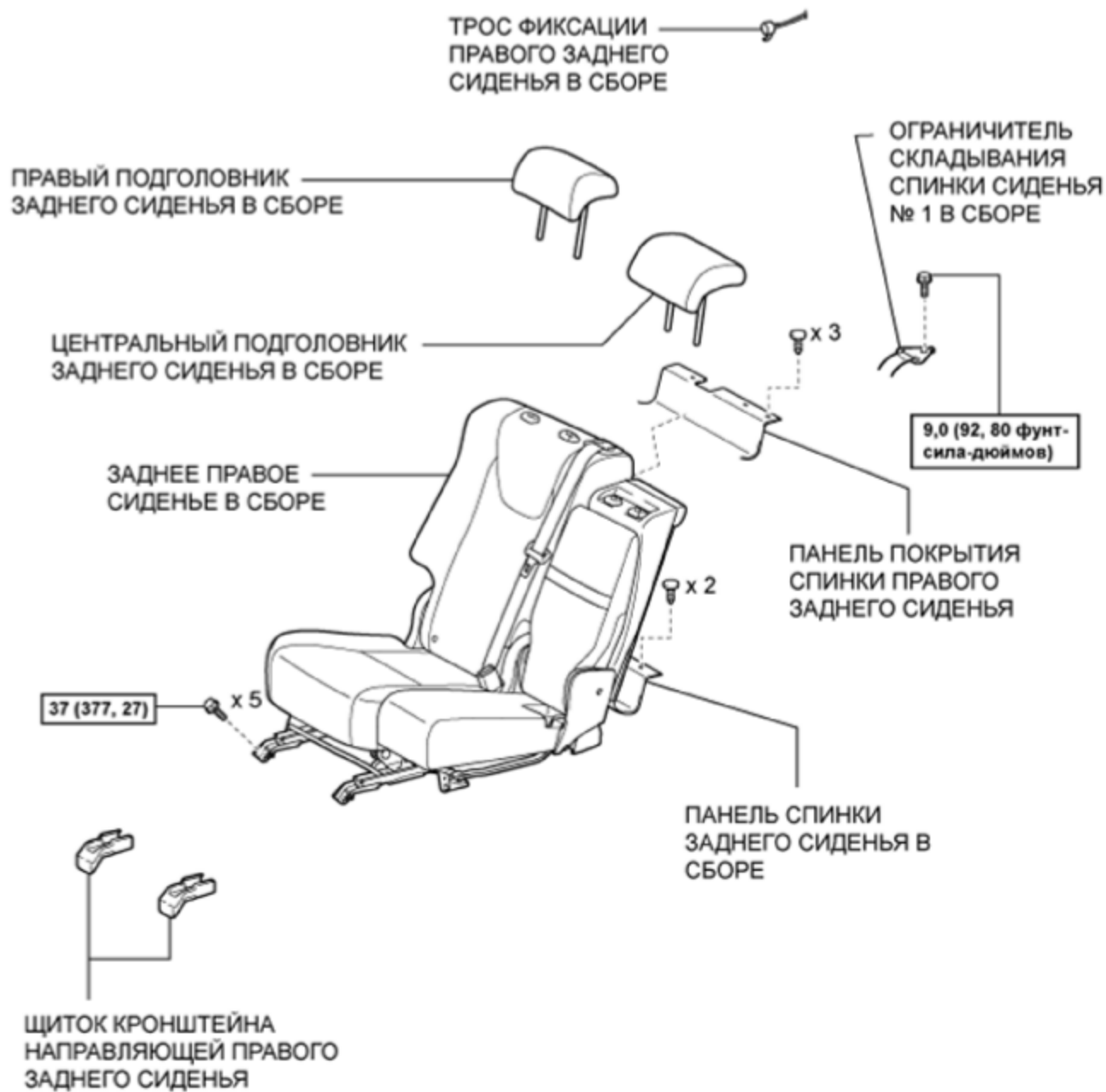

H*м (кгс*см, фунт-сила-фут) : номинальный момент затяжки

P

ИЛЛЮСТРАЦИЯ

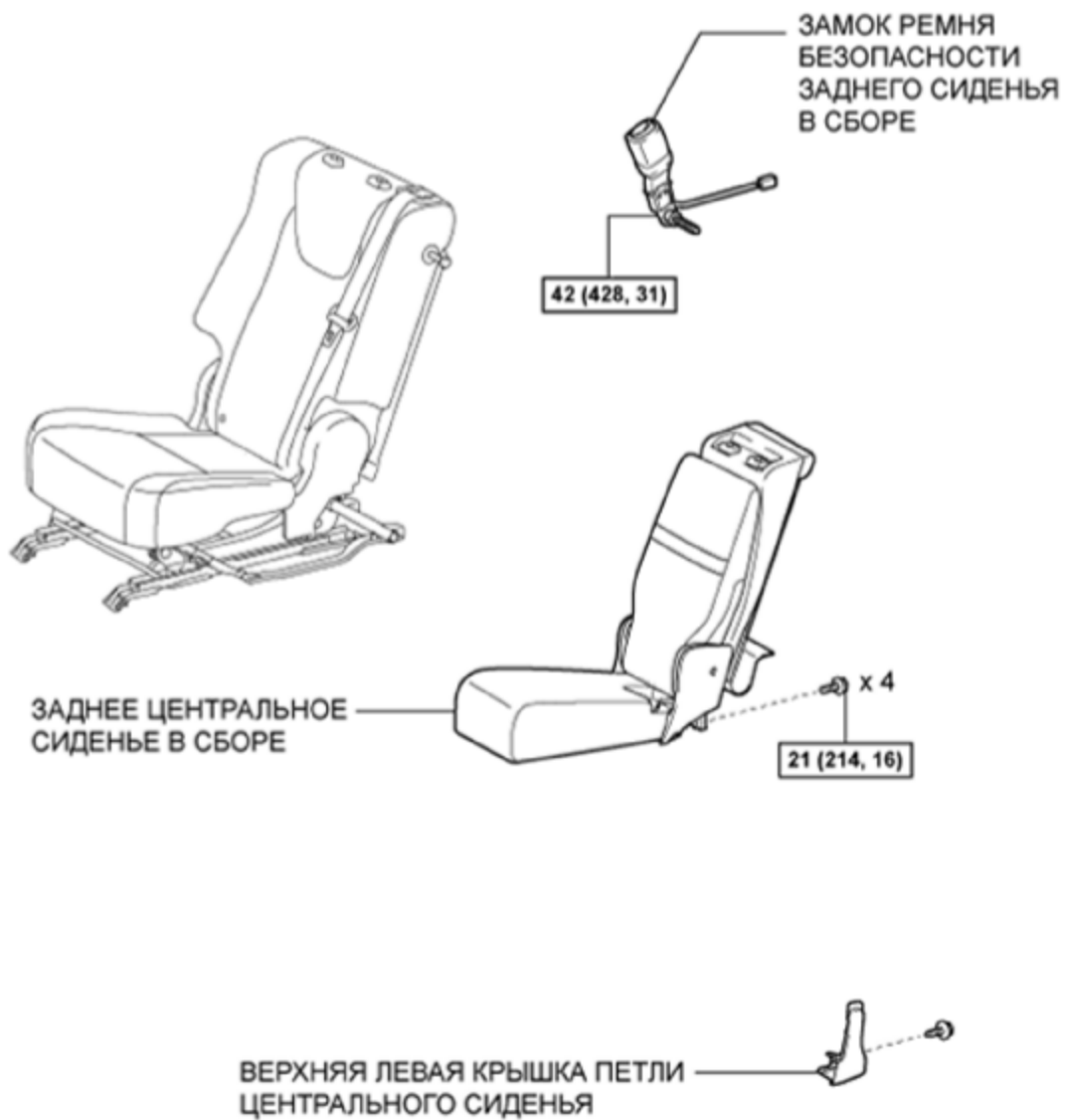

Н*м (кгс*см, фунт-сила-фут) : номинальный момент затяжки

P

ИЛЛЮСТРАЦИЯ

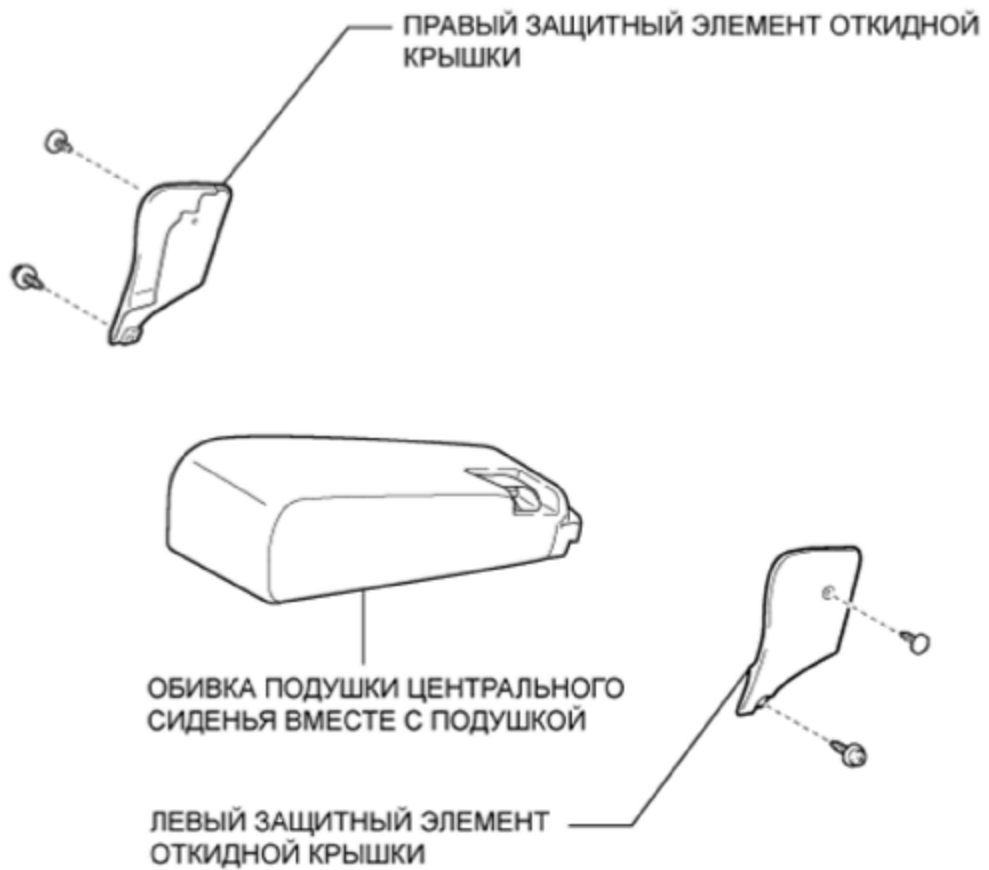
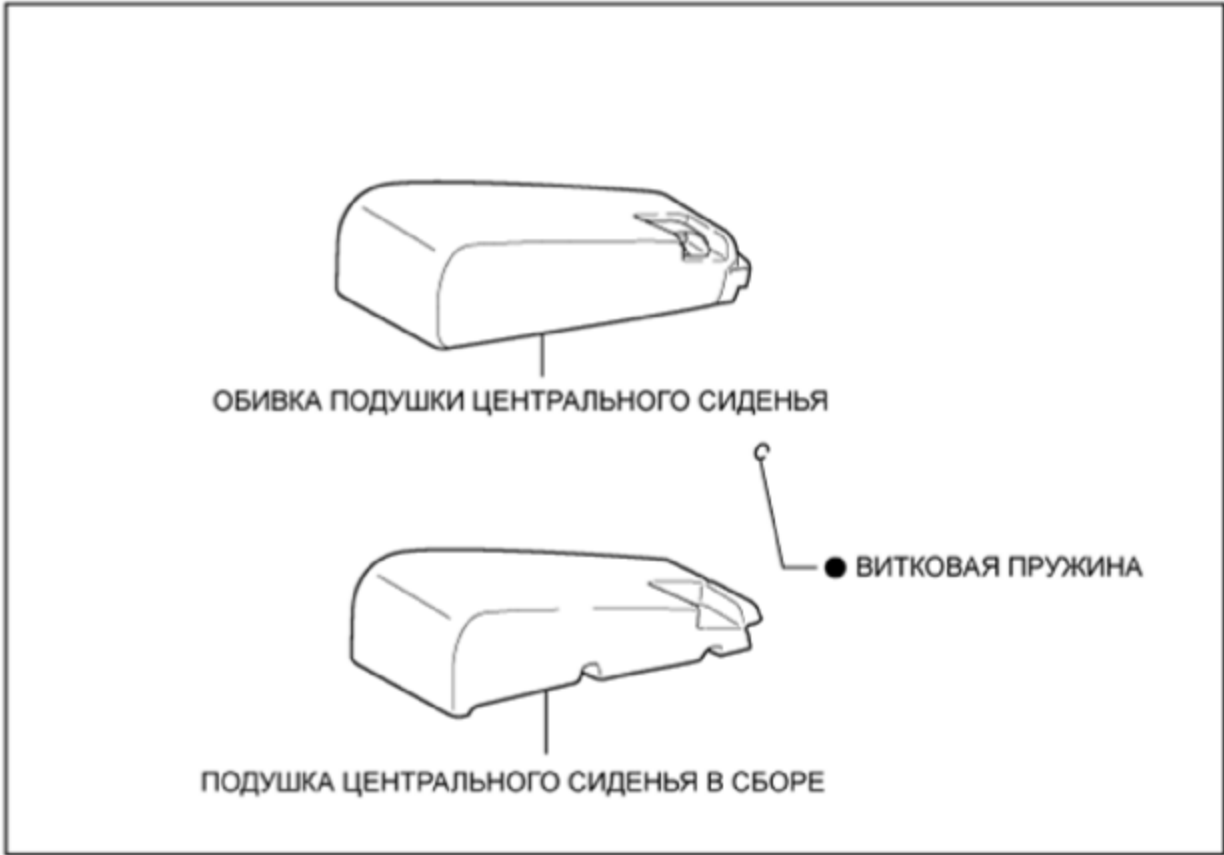

● Деталь однократного применения

P

ИЛЛЮСТРАЦИЯ

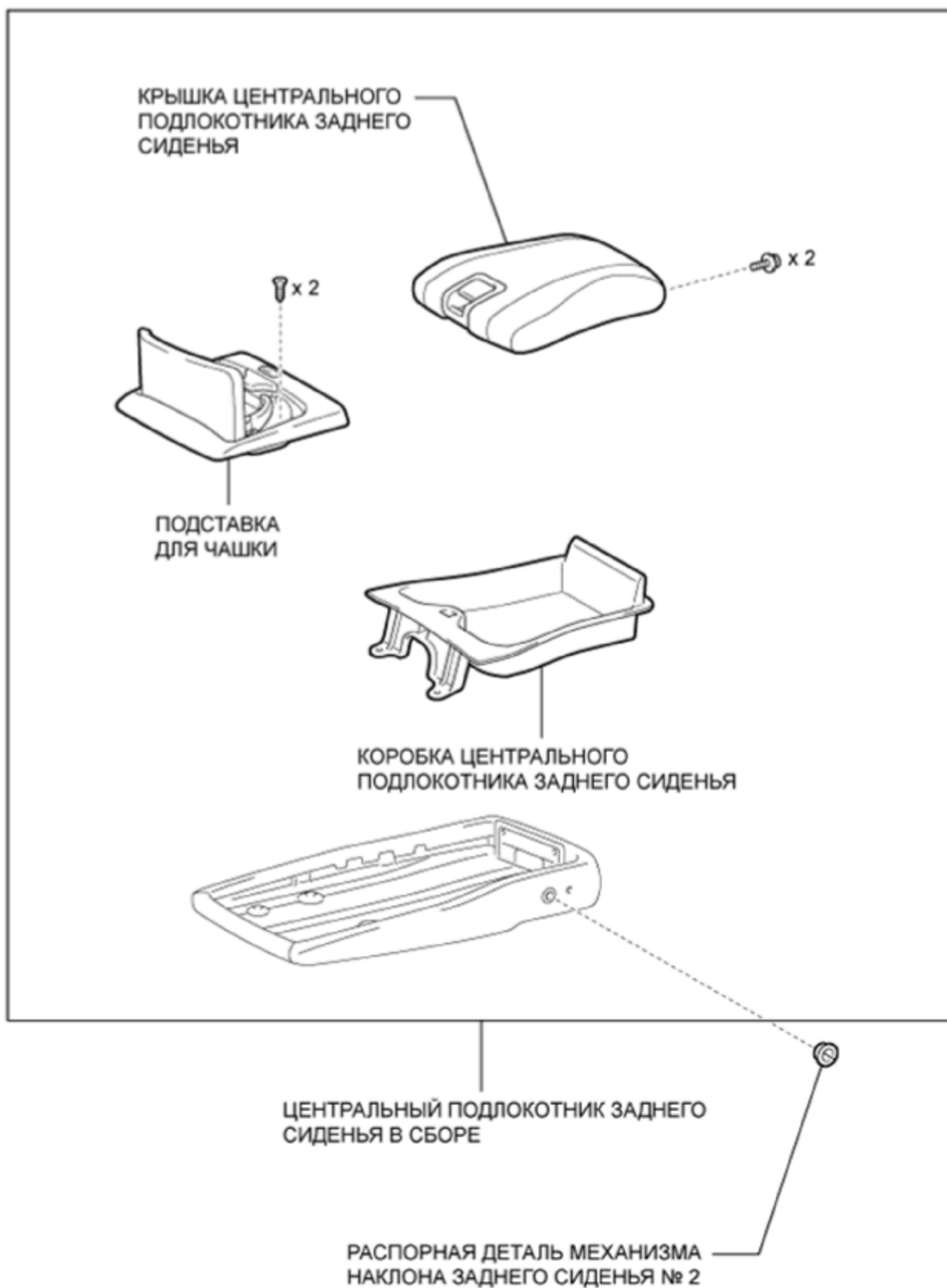

ИЛЛЮСТРАЦИЯ

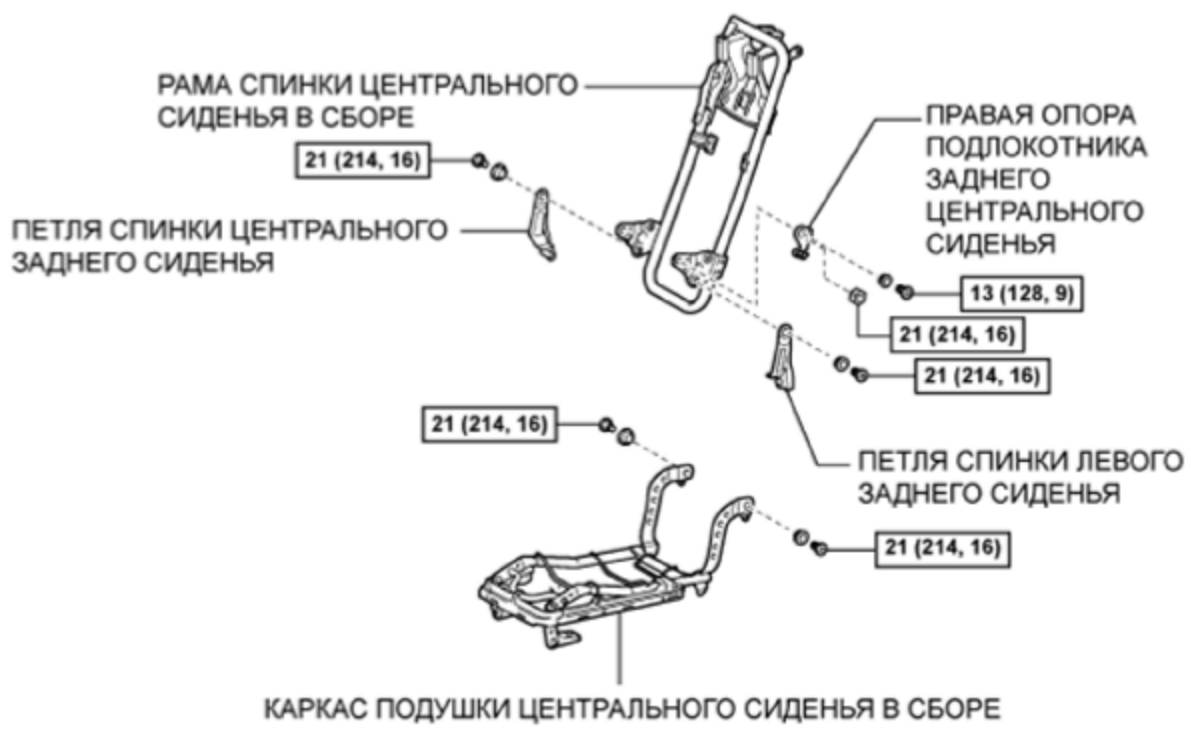
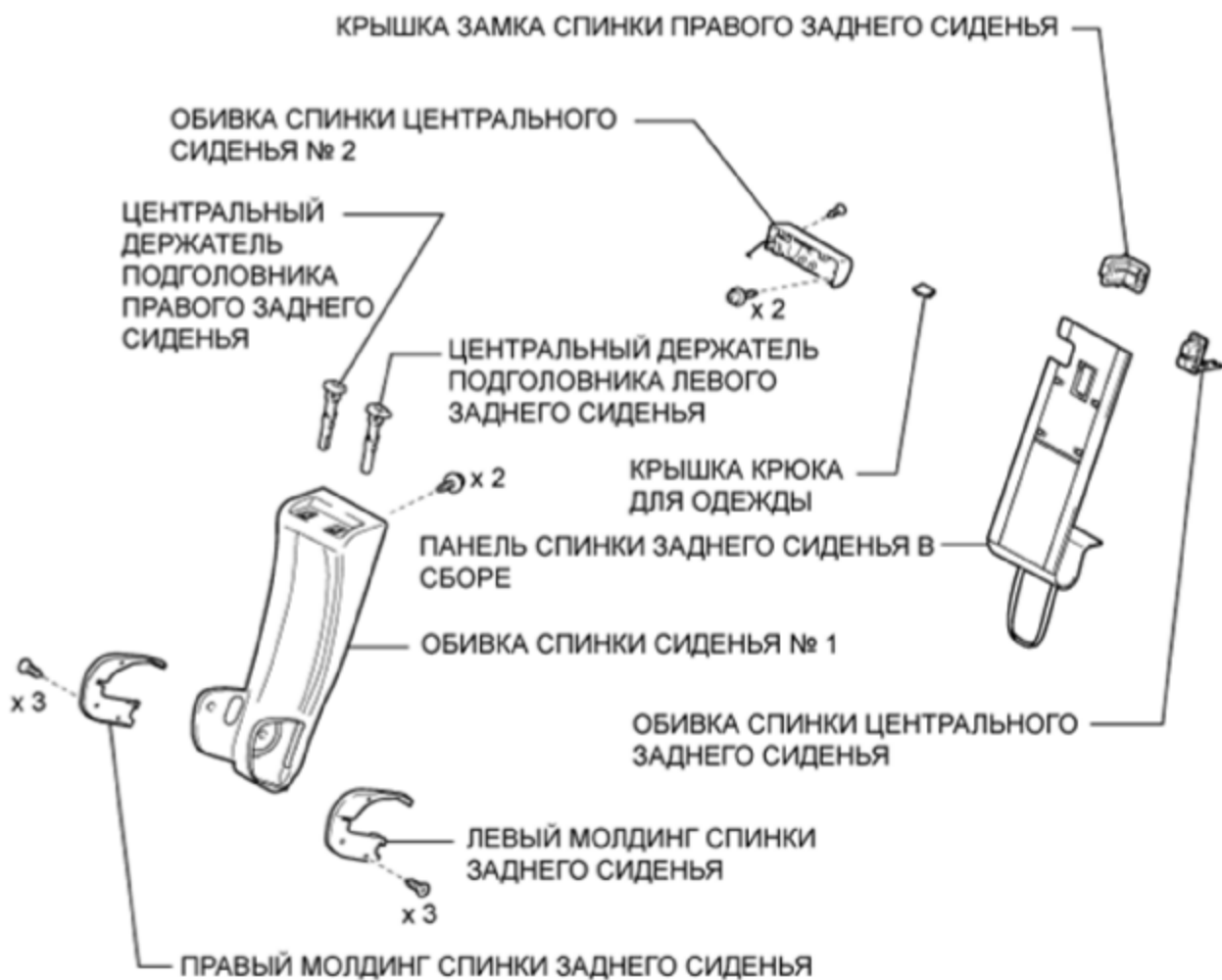

N*m (кгс*см, фунт-сила-фут) : номинальный момент затяжки

ИЛЛЮСТРАЦИЯ

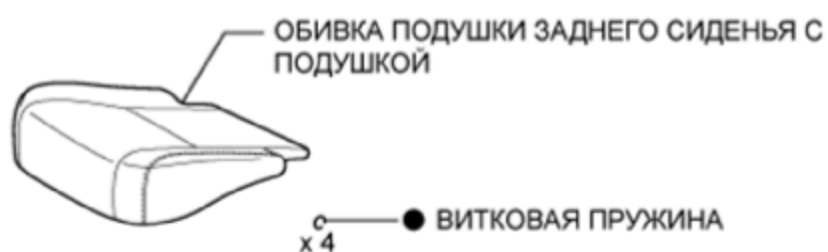
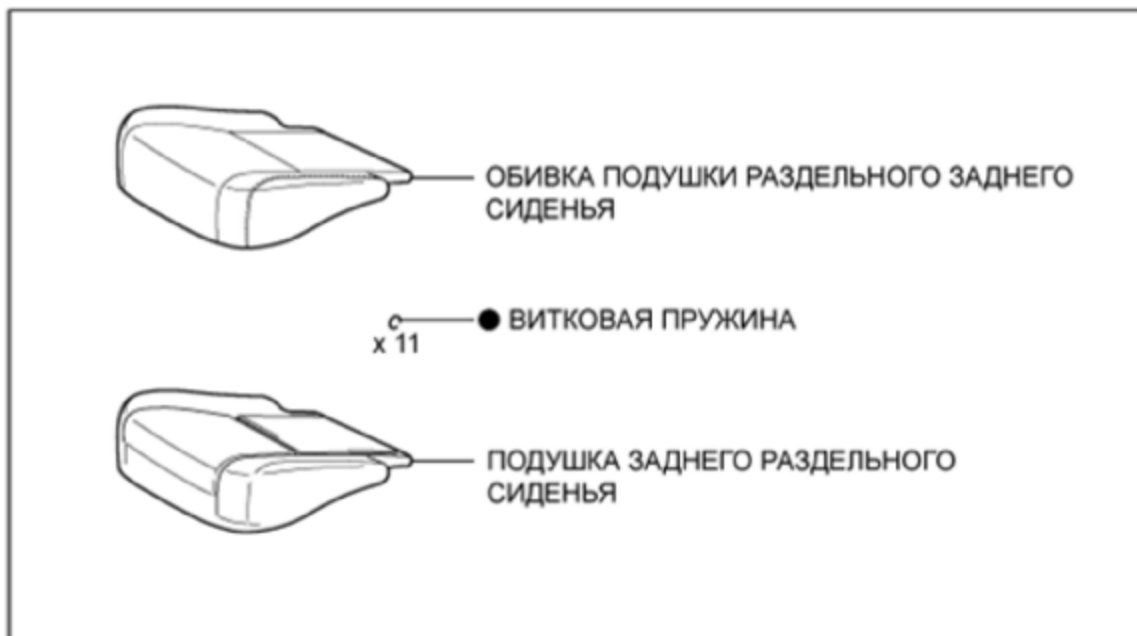

● Деталь однократного применения

P

ИЛЛЮСТРАЦИЯ

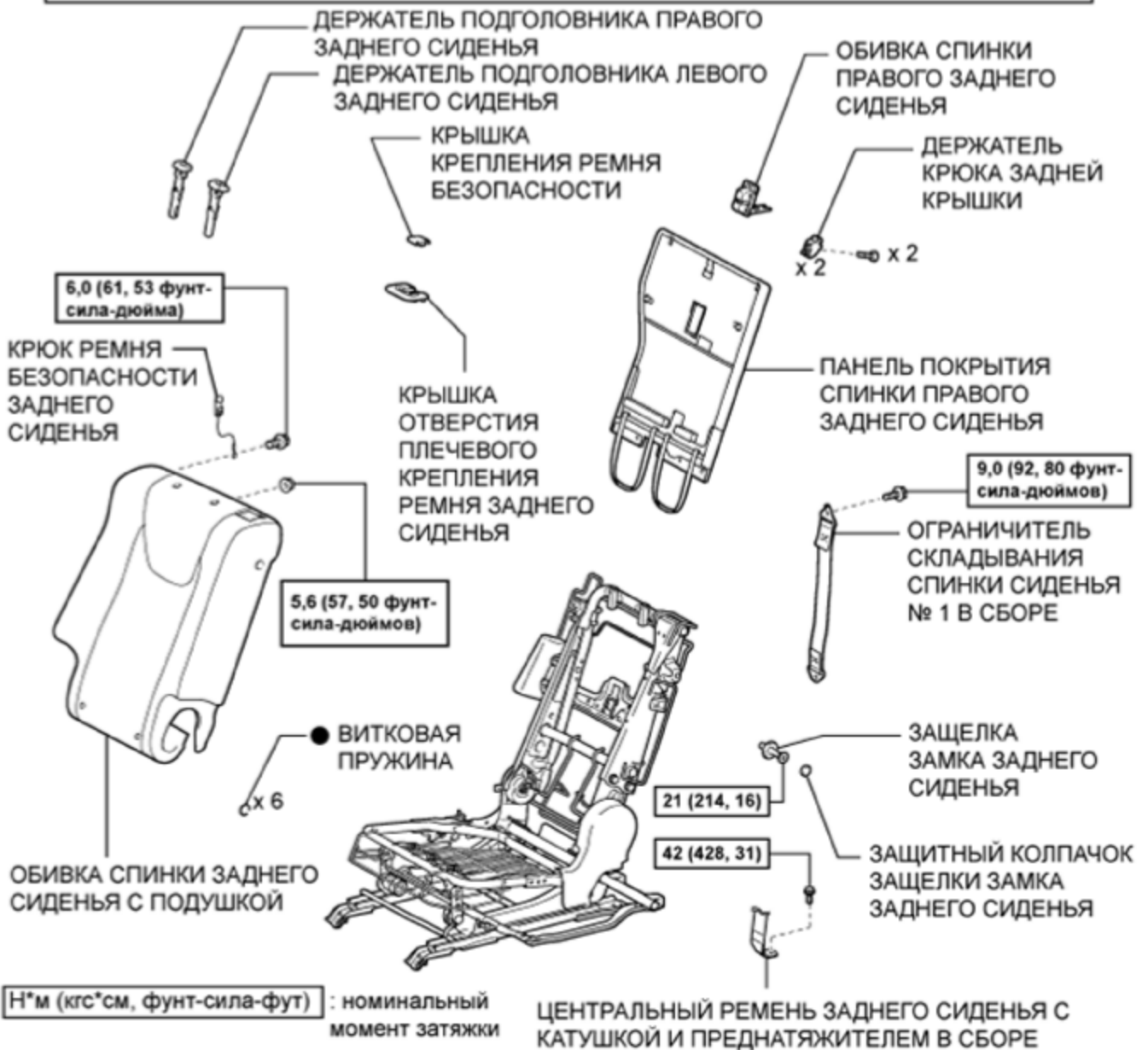
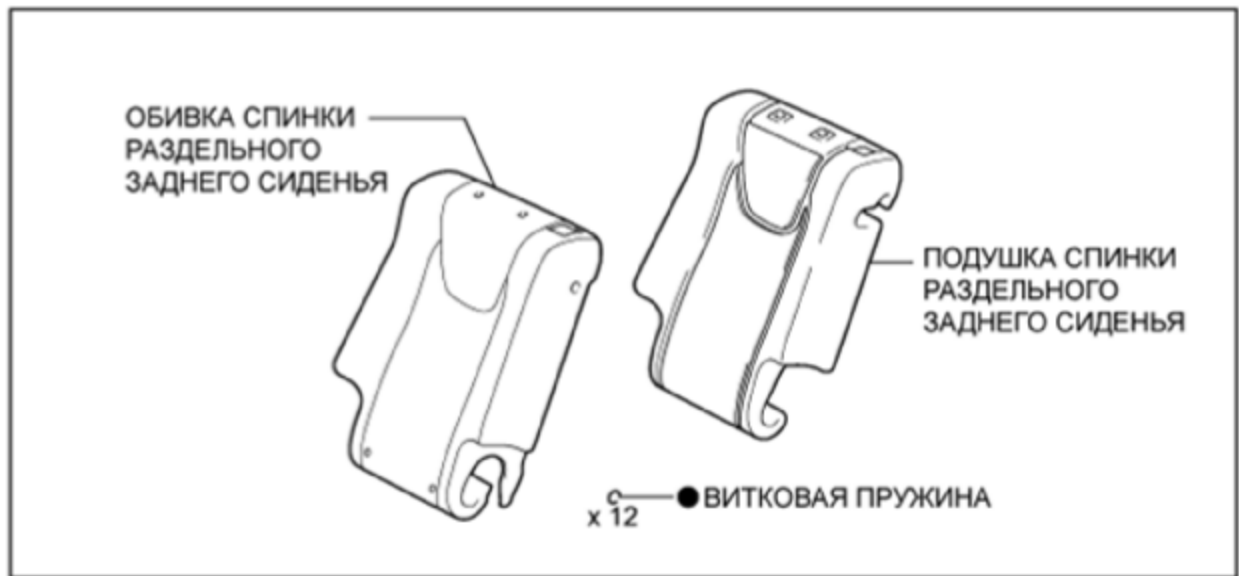

Н*м (кгс*см, фунт-сила-фут) : номинальный момент затяжки
 ● Деталь однократного применения

ЦЕНТРАЛЬНЫЙ РЕМЕНЬ ЗАДНЕГО СИДЕНЬЯ С КАТУШКОЙ И ПРЕДНАТЯЖИТЕЛЕМ В СБОРЕ

ИЛЛЮСТРАЦИЯ

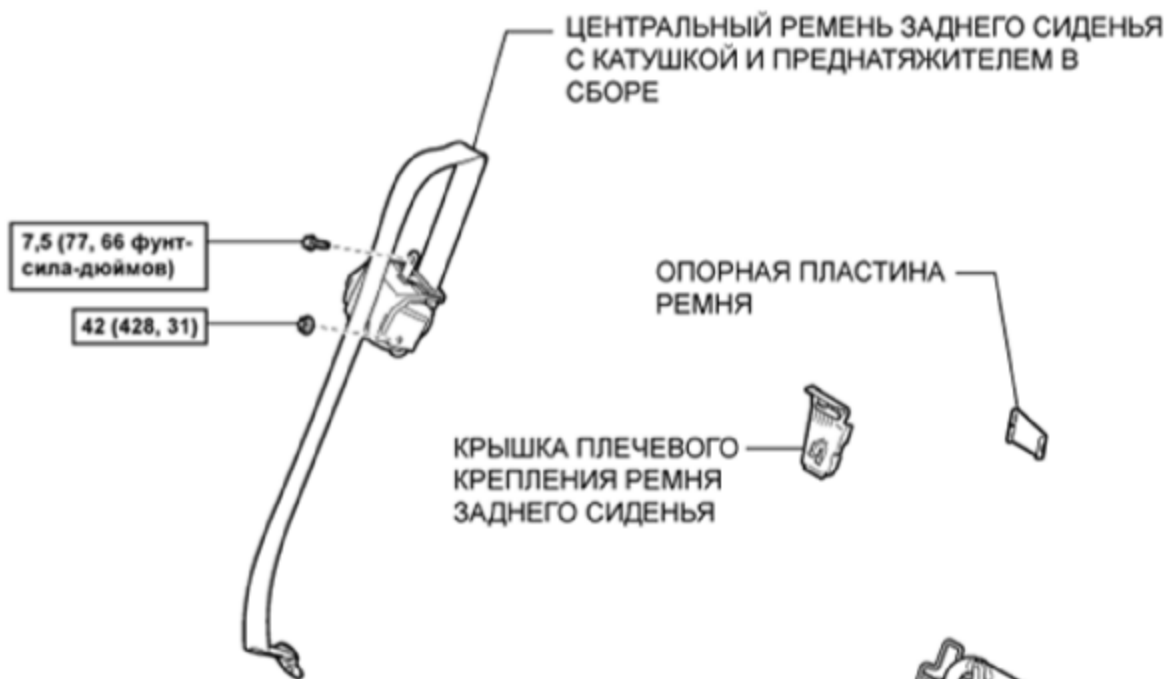

Н*м (кгс*см, фунт-сила-фут) : номинальный момент затяжки

ИЛЛЮСТРАЦИЯ

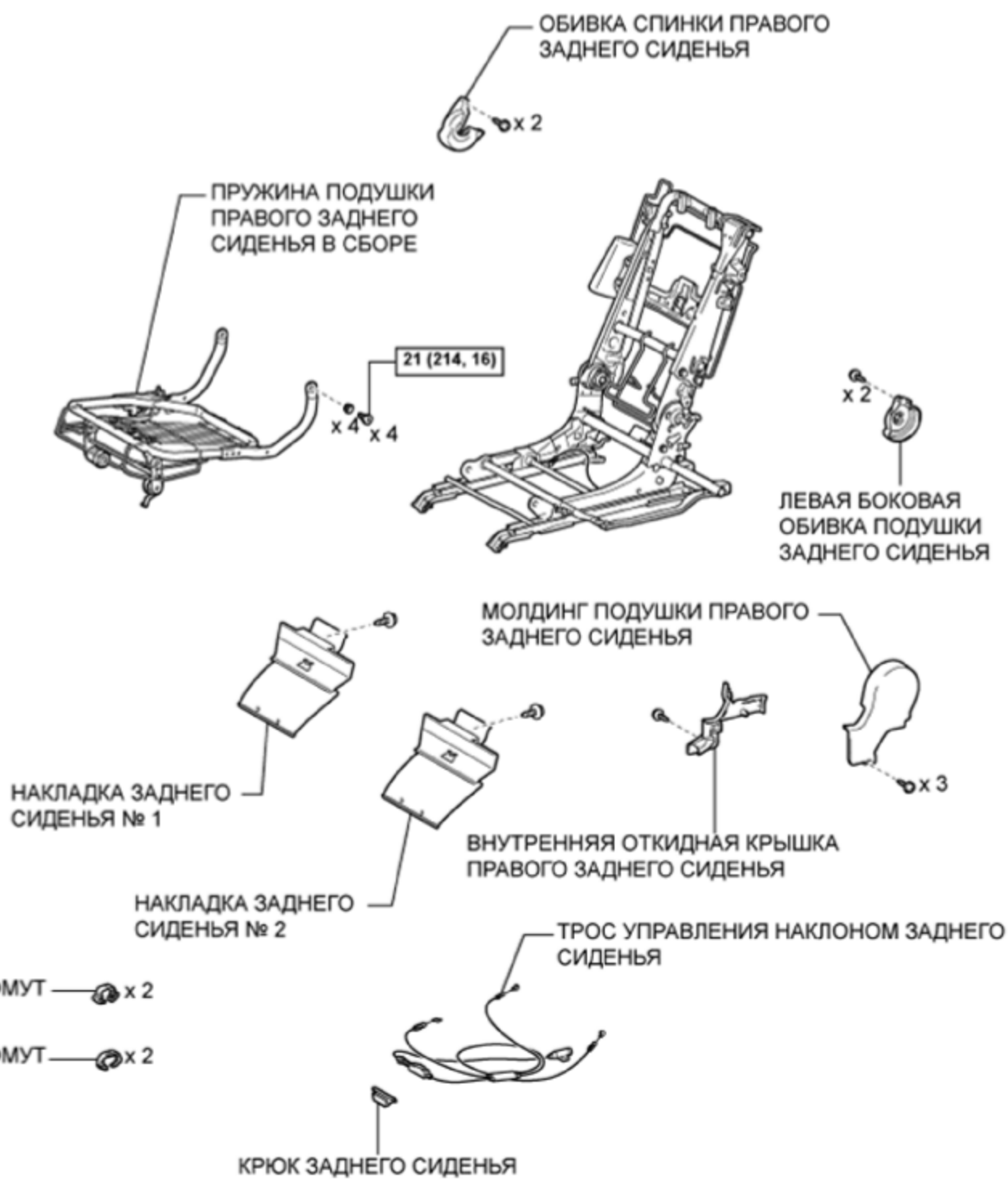

Н*м (кгс*см, фунт-сила-фут) : номинальный момент затяжки

ЗАДНЕЕ СИДЕНЬЕ В СБОРЕ (с правой стороны) СНЯТИЕ

1. СНИМИТЕ ПРАВЫЙ ПОДГОЛОВНИК ЗАДНЕГО СИДЕНЬЯ В СБОРЕ

- а. Нажмите кнопку на держателе подголовника и поднимите подголовник, как показано на рисунке.

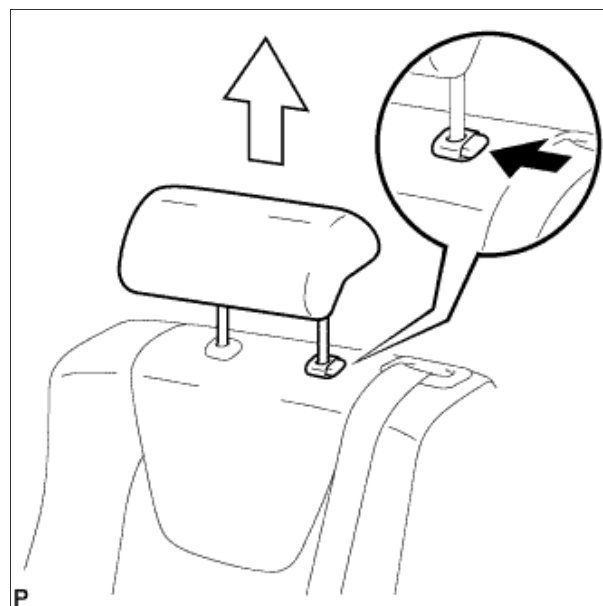

2. СНИМИТЕ ЦЕНТРАЛЬНЫЙ ПОДГОЛОВНИК ЗАДНЕГО СИДЕНЬЯ В СБОРЕ

- а. Нажмите кнопку на держателе подголовника и поднимите подголовник, как показано на рисунке.

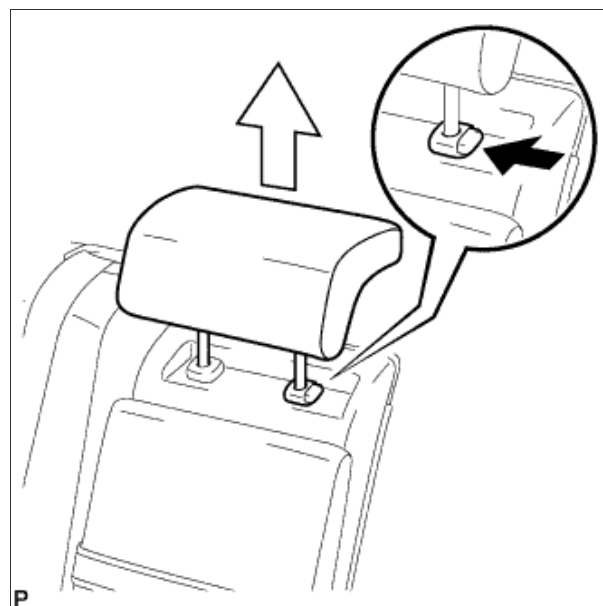

3. СНИМИТЕ ПРАВЫЙ ЩИТОК КРОНШТЕЙНА НАПРАВЛЯЮЩЕЙ ЗАДНЕГО СИДЕНЬЯ

- а. Отцепите 8 захватов и снимите 2 правых щитка кронштейна направляющей заднего сиденья.

4.

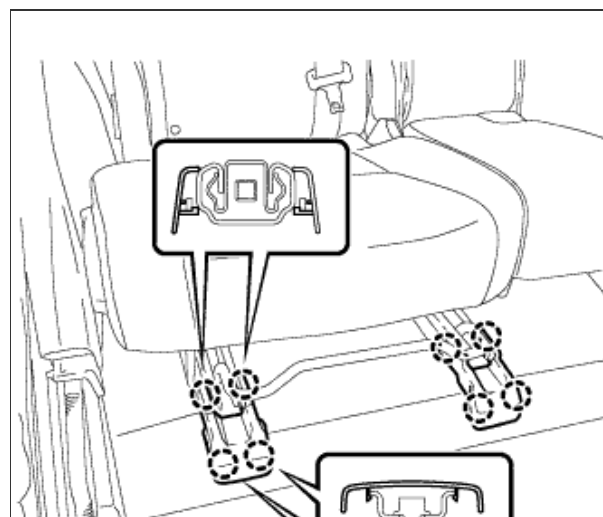



ОТСОЕДИНИТЕ ТРОС ФИКСАЦИИ ПРАВОГО ЗАДНЕГО СИДЕНЬЯ В СБОРЕ

- а. С помощью съемника фиксаторов снимите 2 фиксатора и отсоедините панель спинки заднего сиденья в сборе.

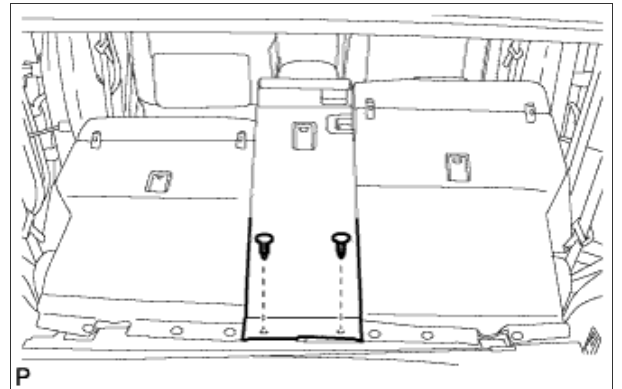

- б. С помощью съемника фиксаторов снимите 3 фиксатора и отсоедините панель покрытия спинки правого заднего сиденья в сборе.

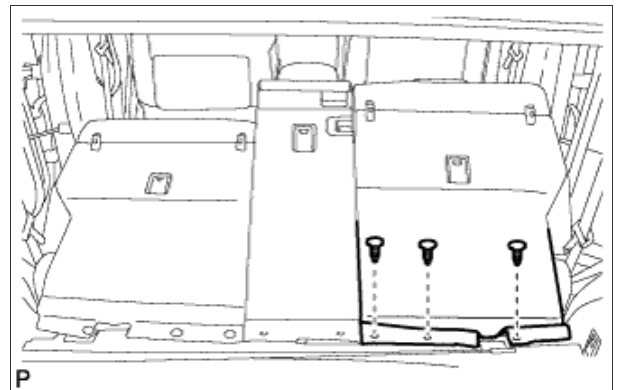

- с. Выверните болт.

- д. Освободите направляющую и отсоедините ограничитель складывания спинки сиденья № 1 в сборе.

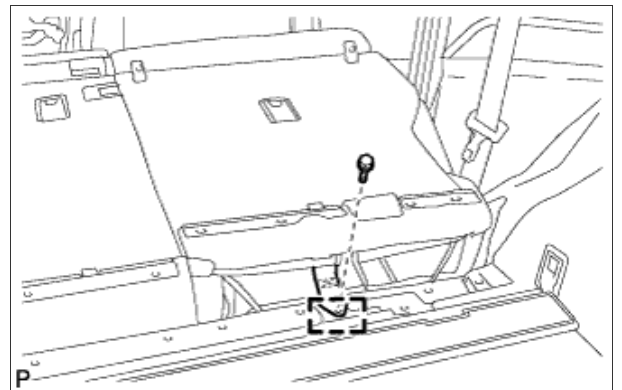

- е. Вытяните вниз фиксатор регулятора, чтобы расцепить замок, как показано на рисунке.

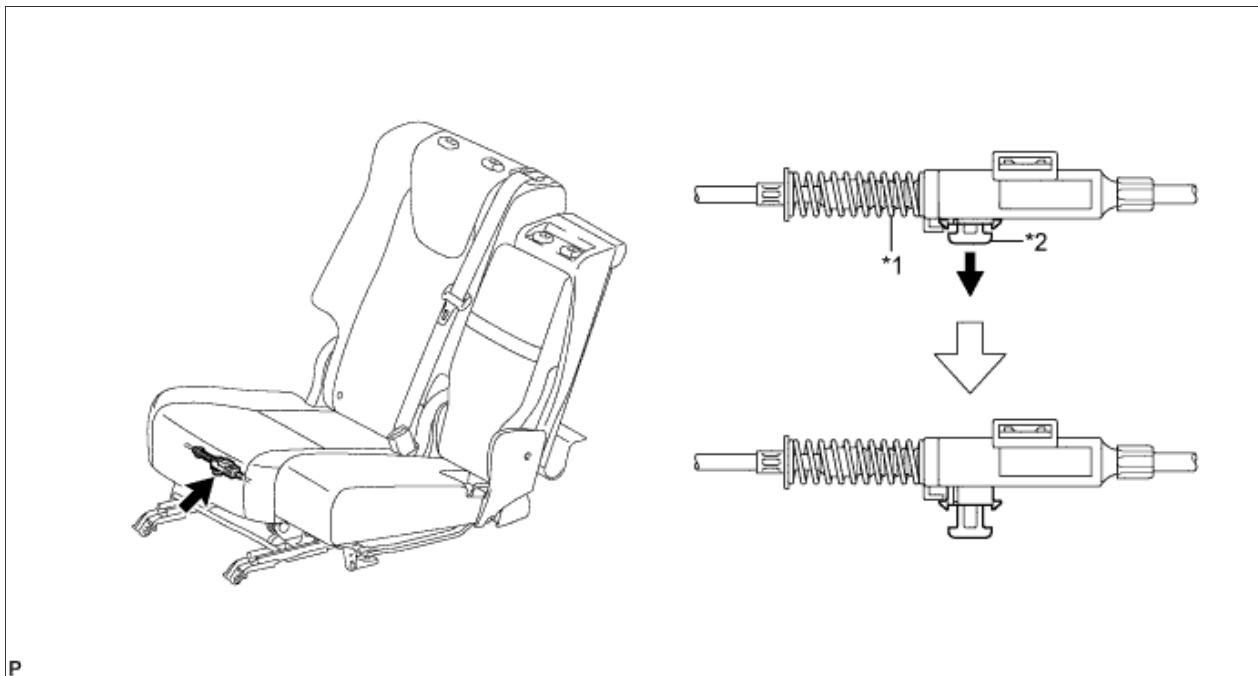

Обозначения на рисунке

*1	Пружина регулятора	*2	Фиксатор
----	--------------------	----	----------

f. С помощью отвертки, обернутой изолентой, отсоедините трос управления наклоном № 1, как показано на рисунке.

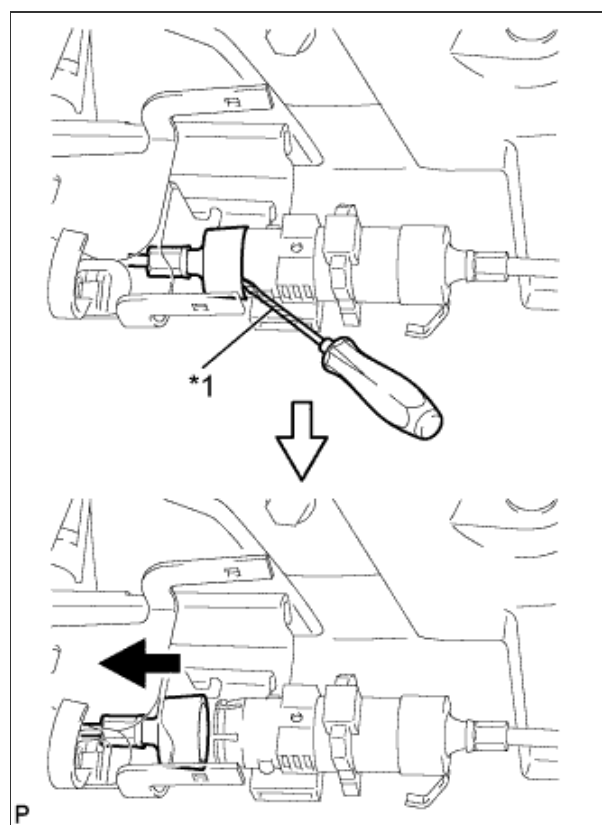

Обозначения на рисунке

*1	Защитная клейкая лента
----	------------------------

g. Снимите трос управления наклоном заднего сиденья с крышки, как показано на рисунке.



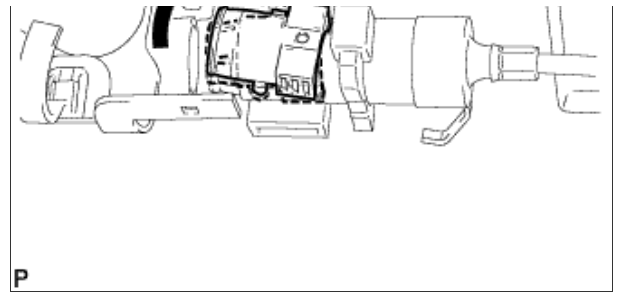

h. Поднимите ручку регулировки направляющих сиденья в крайнее верхнее положение и зафиксируйте ее в таком положении, как показано на рисунке.

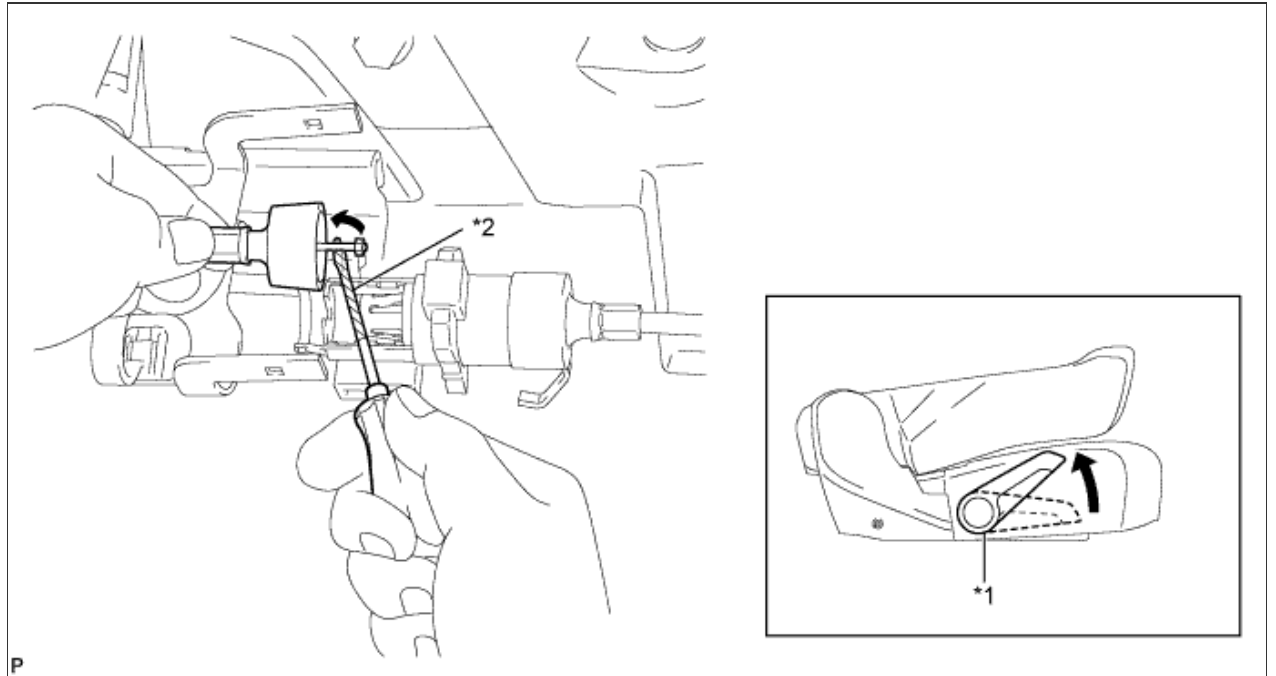

Обозначения на рисунке

*1	Регулировка направляющих сиденья	*2	Защитная клейкая лента
----	----------------------------------	----	------------------------

- i. С помощью отвертки, обернутой изолентой, отсоедините трос фиксации заднего сиденья № 1 в сборе, как показано на рисунке.
- j. С помощью отвертки, обернутой изолентой, отсоедините трос фиксации правого заднего сиденья в сборе, как показано на рисунке.

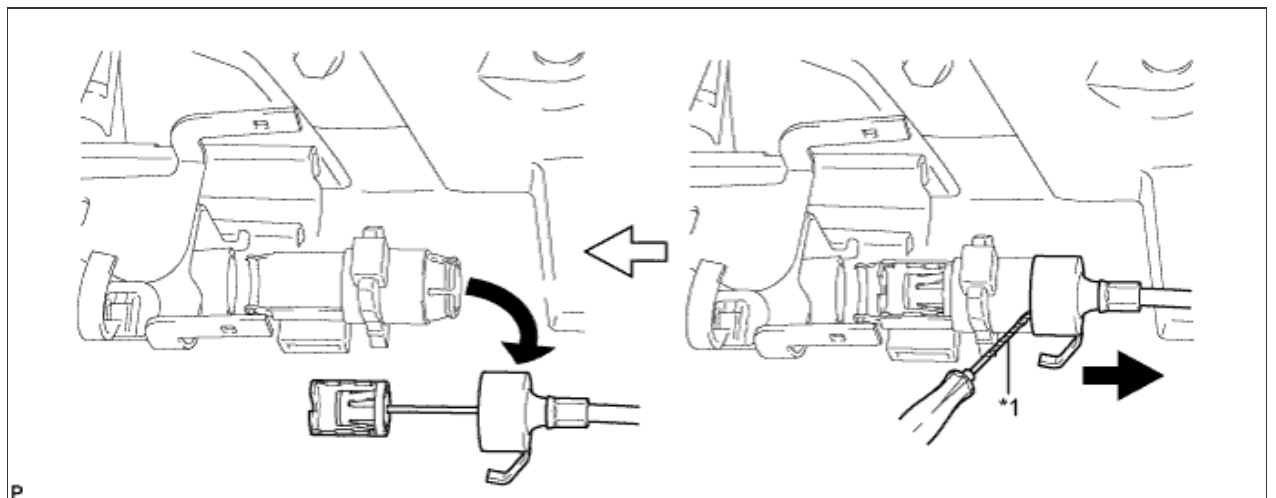

Обозначения на рисунке

*1	Защитная клейкая лента
----	------------------------

k. В случае замены троса управления наклоном заднего сиденья или правого заднего сиденья в сборе новым:

i.



Обрежьте часть А, показанную на рисунке, чтобы отсоединить трос управления наклоном заднего сиденья или правого заднего сиденья в сборе.

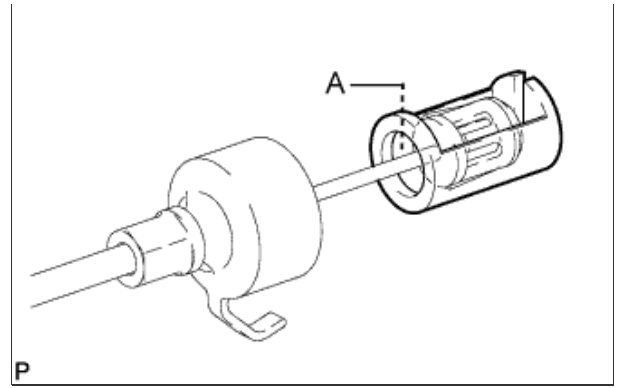

I. В случае замены троса фиксации правого заднего сиденья в сборе новым:

i. Обрежьте часть А, показанную на рисунке, чтобы отсоединить трос фиксации правого заднего сиденья в сборе.

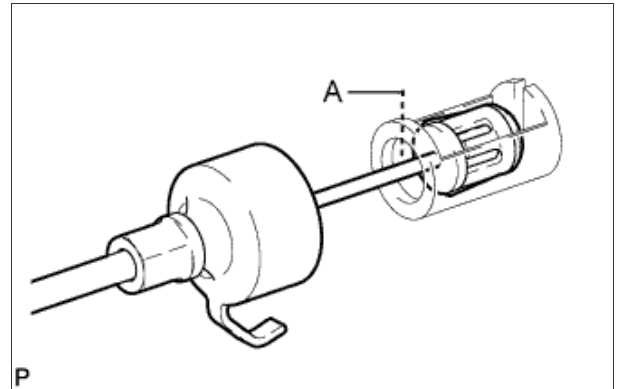

5. СНИМИТЕ ПРАВОЕ ЗАДНЕЕ СИДЕНЬЕ В СБОРЕ

a. Для моделей с боковой подушкой безопасности заднего сиденья:

i. Отсоедините разъем.

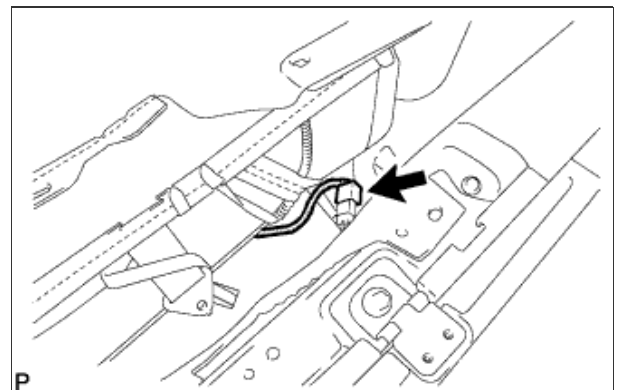

b. Выверните 3 болта с задней стороны сиденья.

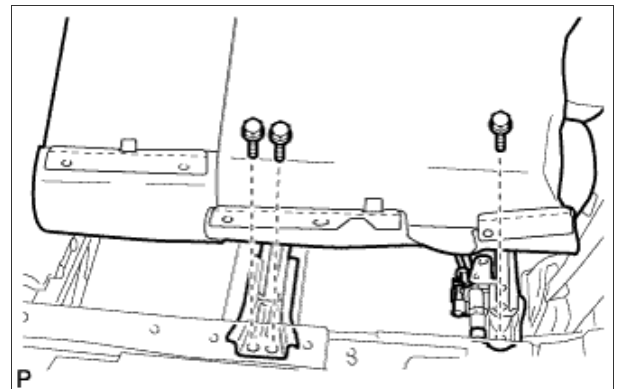

c. Выверните 2 болта с передней стороны сиденья и снимите правое заднее сиденье в сборе.

Примечание

Соблюдайте осторожность, чтобы не повредить кузов автомобиля.

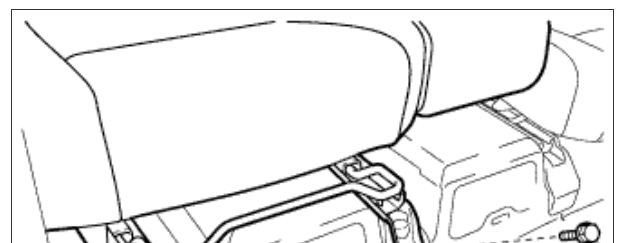

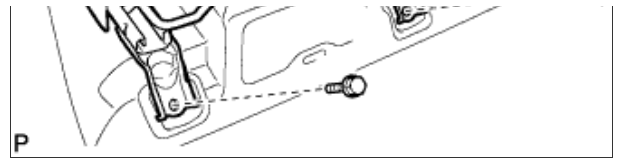

ЗАДНЕЕ СИДЕНЬЕ В СБОРЕ (с правой стороны) РАЗБОРКА

1. СНИМИТЕ ЗАМОК РЕМНЯ БЕЗОПАСНОСТИ ЗАДНЕГО СИДЕНЬЯ В СБОРЕ

- Потяните ручку отпущения регулятора наклона, чтобы отклонить спинку сиденья.
- Отсоедините разъем и расцепите все зажимы.
- Выверните болт и снимите замок ремня безопасности заднего сиденья в сборе.

Технические советы

Если болт вывернут, замок ремня безопасности заднего сиденья в сборе также снимается.

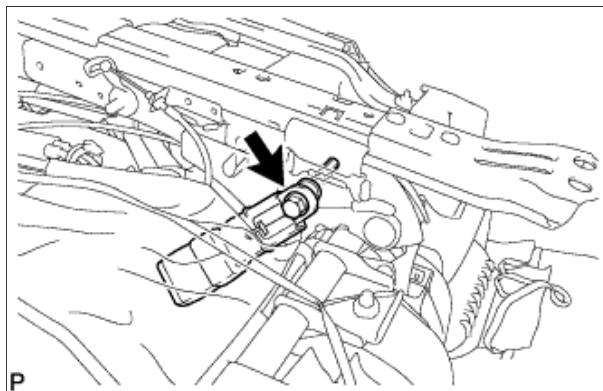

2. СНИМИТЕ ВЕРХнюю ЛЕВУЮ КРЫШКУ ПЕТЛИ ЦЕНТРАЛЬНОГО СИДЕНЬЯ

- Выверните винт и снимите верхнюю левую крышку петли центрального сиденья.

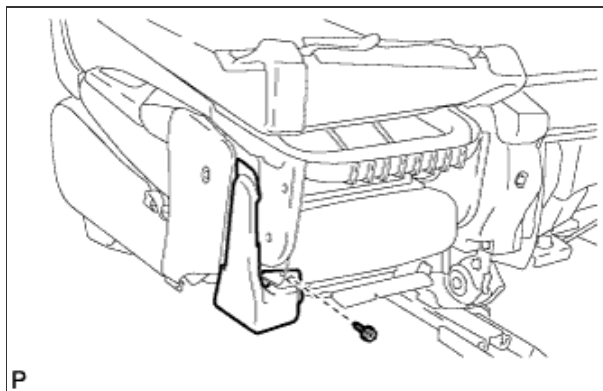

3. СНИМИТЕ ЦЕНТРАЛЬНОЕ ЗАДНЕЕ СИДЕНЬЕ В СБОРЕ

- Открепите эластичную ленту.

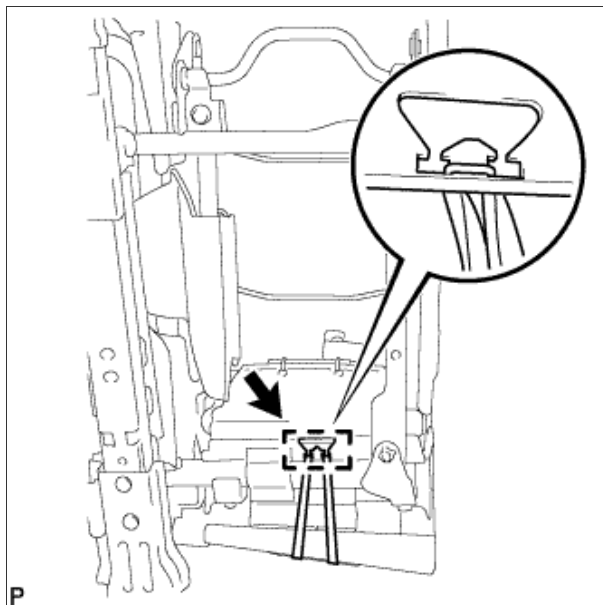

- Выверните 4 болта и снимите центральное заднее сиденье в сборе.

4.



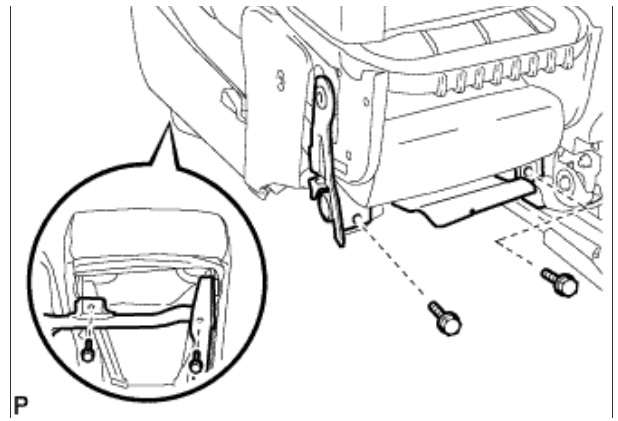

СНИМИТЕ ЛЕВЫЙ ЗАЩИТНЫЙ ЭЛЕМЕНТ ОТКИДНОЙ КРЫШКИ

a. Выверните винт и снимите фиксатор.

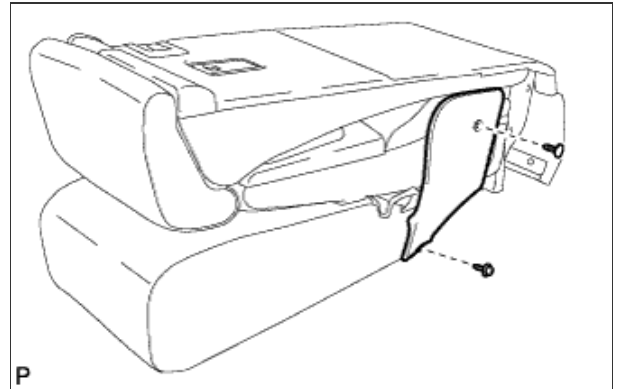

b. Снимите левый защитный элемент откидной крышки, как показано на рисунке.

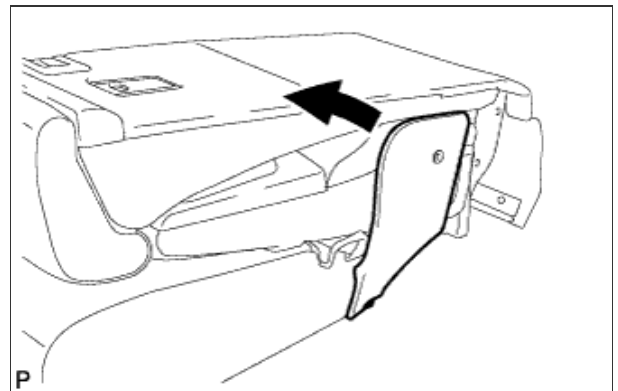

5. СНИМИТЕ ПРАВЫЙ ЗАЩИТНЫЙ ЭЛЕМЕНТ ОТКИДНОЙ КРЫШКИ

a. Выверните винт и снимите фиксатор.

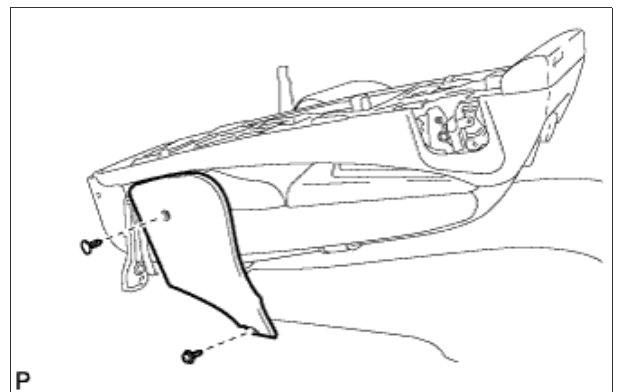

b. Снимите правый защитный элемент откидной крышки, как показано на рисунке.

6.

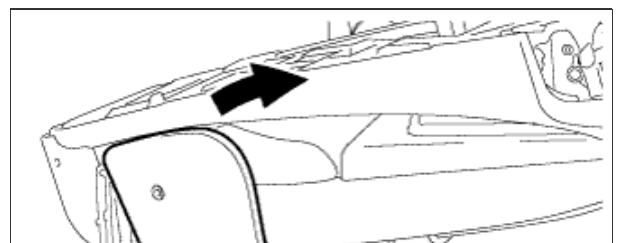



СНИМИТЕ ОБИВКУ ПОДУШКИ ЦЕНТРАЛЬНОГО СИДЕНЬЯ ВМЕСТЕ С ПОДУШКОЙ

a. Освободите 2 крепления.

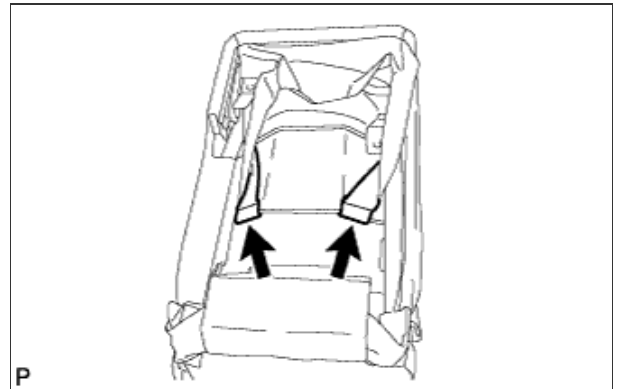

b. Освободите все крепления и снимите обивку подушки центрального сиденья вместе с подушкой, как показано на рисунке.

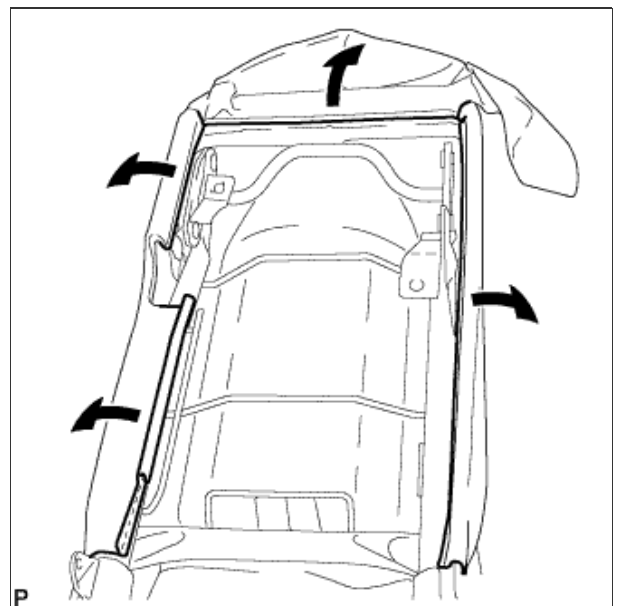

7. СНИМИТЕ ОБИВКУ ПОДУШКИ ЦЕНТРАЛЬНОГО СИДЕНЬЯ

a. Снимите обивку подушки центрального сиденья в сборе, как показано на рисунке.

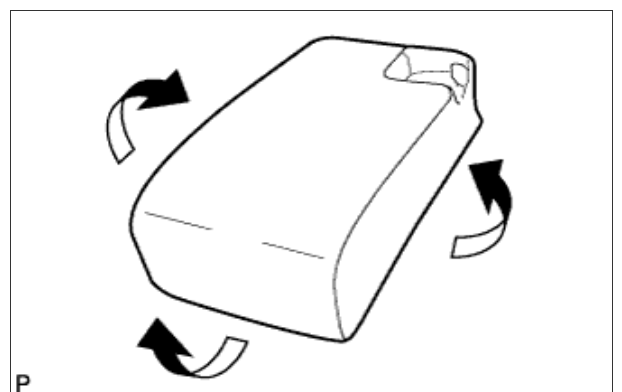

8. СНИМИТЕ ОБИВКУ СПИНКИ ЦЕНТРАЛЬНОГО ЗАДНЕГО СИДЕНЬЯ

a. Освободите 4 захвата и снимите обивку спинки центрального заднего сиденья.

9.



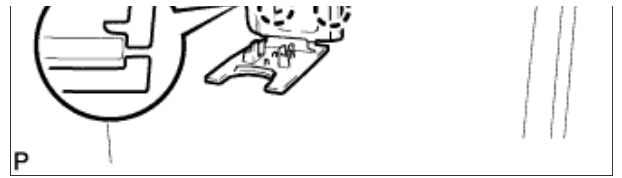

СНИМИТЕ КРЫШКУ ЗАМКА СПИНКИ ПРАВОГО ЗАДНЕГО СИДЕНЬЯ

- а. С помощью отвертки, обернутой изолентой, освободите захват и 4 направляющих, и снимите крышку замка спинки правого заднего сиденья.

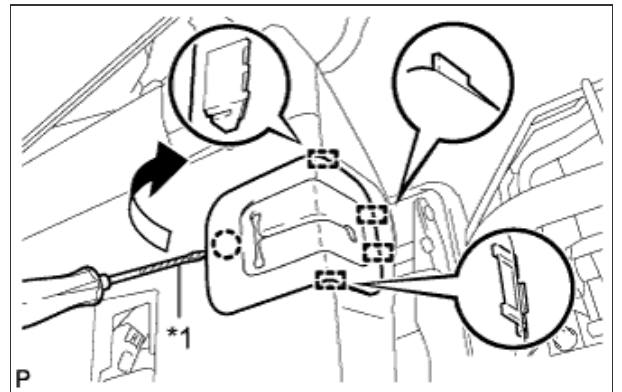

Обозначения на рисунке

*1 Защитная клейкая лента

10. СНИМИТЕ ПАНЕЛЬ СПИНКИ ЗАДНЕГО СИДЕНЬЯ В СБОРЕ

- а. Освободите 4 фиксатора и снимите панель спинки заднего сиденья в сборе.

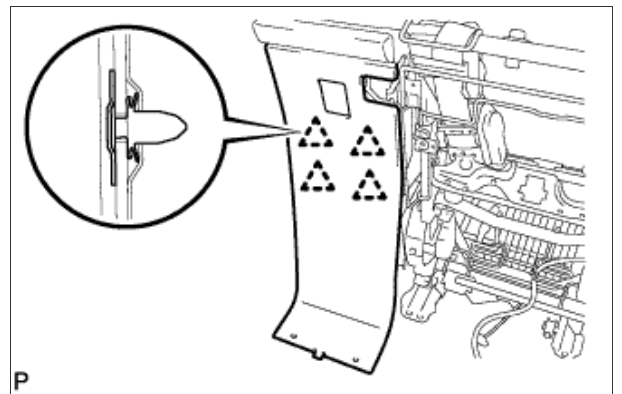

11. СНИМИТЕ ЛЕВЫЙ ДЕРЖАТЕЛЬ ПОДГОЛОВНИКА ЦЕНТРАЛЬНОГО ЗАДНЕГО СИДЕНЬЯ

- а. Освободите 2 захвата и снимите левый держатель подголовника центрального заднего сиденья.

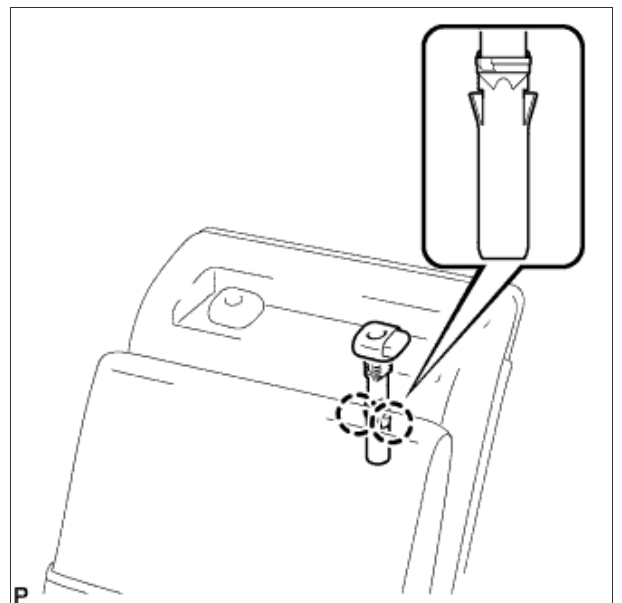

12. СНИМИТЕ ПРАВЫЙ ДЕРЖАТЕЛЬ ПОДГОЛОВНИКА ЦЕНТРАЛЬНОГО ЗАДНЕГО СИДЕНЬЯ

- а. Освободите 2 захвата и снимите правый держатель

подголовника центрального заднего сиденья.

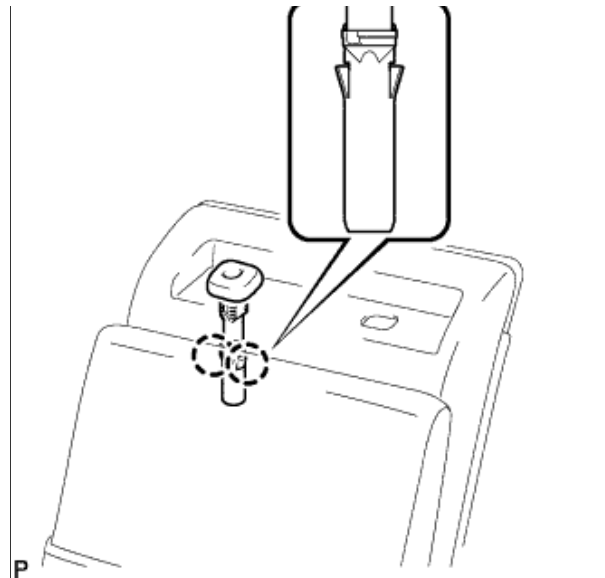

13. СНИМИТЕ КРЫШКУ КРЮКА ДЛЯ ОДЕЖДЫ

- а. Освободите 2 захвата и направляющую, и снимите крышку крюка для одежды, как показано на рисунке.



14. СНИМИТЕ ОБИВКУ СПИНКИ СИДЕНЬЯ № 1

- а. Выверните винт.
б. Отцепите 2 захвата и снимите обивку спинки сиденья № 1.

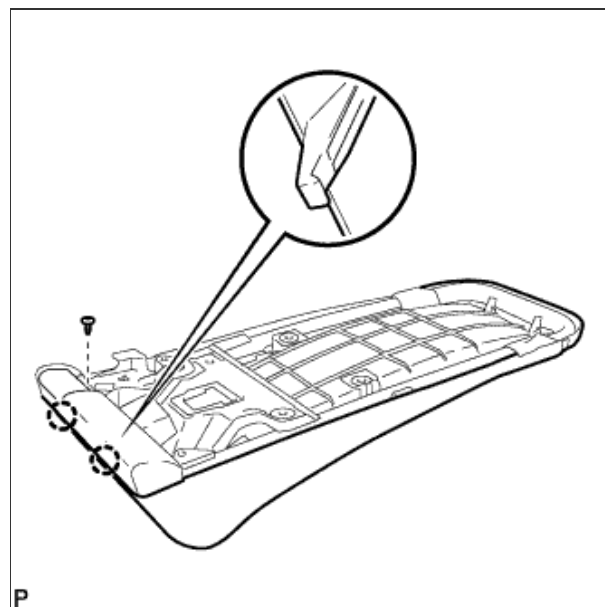

15. СНИМИТЕ ОБИВКУ СПИНКИ ЦЕНТРАЛЬНОГО СИДЕНЬЯ № 2

- а. Отсоедините штырь, как показано на рисунке.

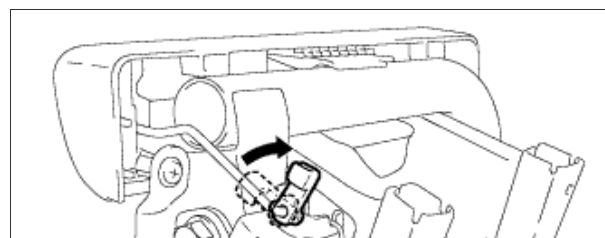

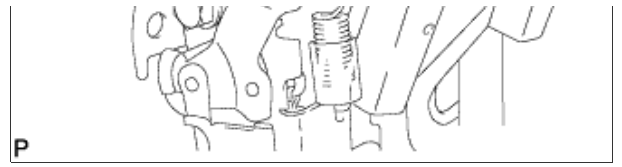

- b. Выверните 2 винта.
- c. Освободите направляющую и снимите обивку спинки центрального сиденья № 2.

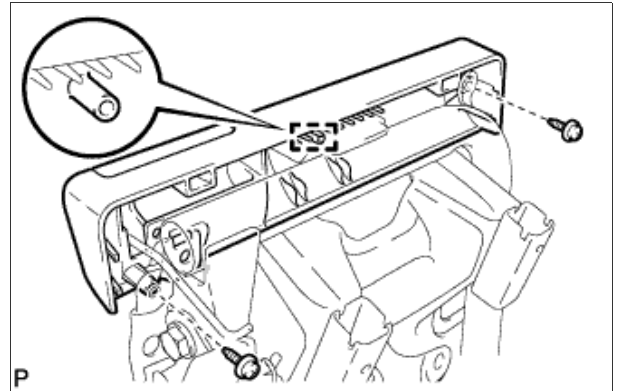

16. **СНИМИТЕ КАРКАС ПОДУШКИ ЦЕНТРАЛЬНОГО СИДЕНЬЯ В СБОРЕ**

- a. С помощью торцевого ключа с головкой "TORX" T45 выверните 2 болта "TORX" и снимите втулки и каркас подушки центрального сиденья в сборе.

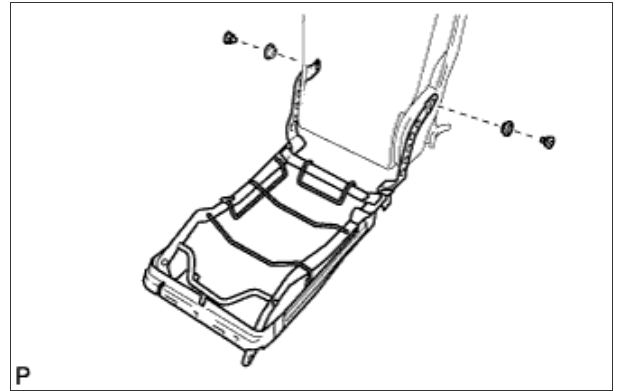

17. **СНИМИТЕ ПЕТЛЮ СПИНКИ ЛЕВОГО ЗАДНЕГО СИДЕНЬЯ**

- a. С помощью торцевого ключа с головкой "TORX" T45 выверните болты "TORX" и снимите втулки и петлю спинки левого заднего сиденья.

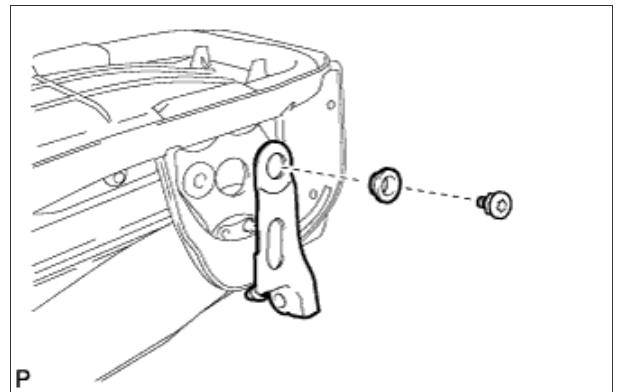

18. **СНИМИТЕ ПЕТЛЮ СПИНКИ ЦЕНТРАЛЬНОГО ЗАДНЕГО СИДЕНЬЯ**

- a. С помощью торцевого ключа с головкой "TORX" T45 выверните болты "TORX" и снимите втулки и петлю спинки центрального заднего сиденья.

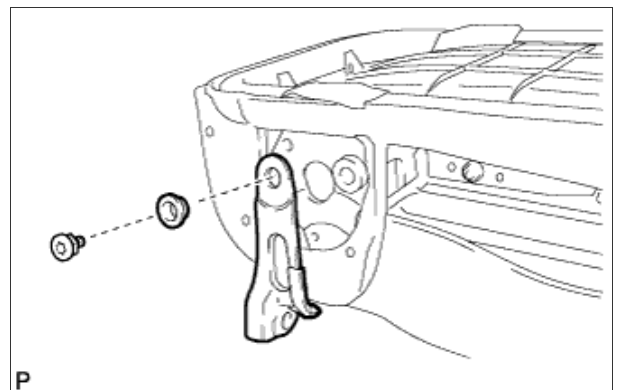

19. СНИМИТЕ ЛЕВЫЙ МОЛДИНГ СПИНКИ ЗАДНЕГО СИДЕНЬЯ

- a. Выверните 3 винта.
- b. Освободите 2 направляющие и снимите левый молдинг спинки заднего сиденья.

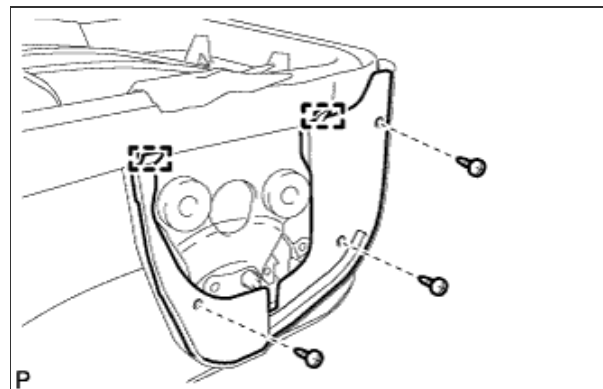

20. СНИМИТЕ ПРАВЫЙ МОЛДИНГ СПИНКИ ЗАДНЕГО СИДЕНЬЯ

- a. Выверните 3 винта.
- b. Освободите 2 направляющие и снимите правый молдинг спинки заднего сиденья.

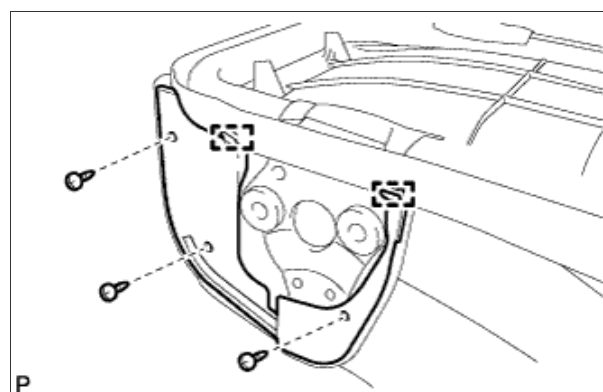

21. СНИМИТЕ ПРАВУЮ ОПОРУ ПОДЛОКОТНИКА ЦЕНТРАЛЬНОГО ЗАДНЕГО СИДЕНЬЯ

- a. С помощью торцевого ключа с головкой "TORX" T45 выверните болты "TORX" и снимите втулки.

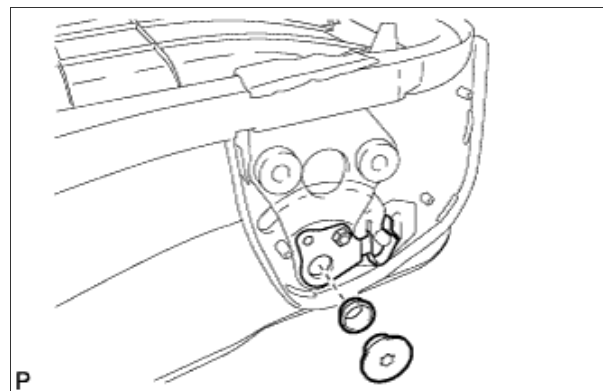

- b. Отверните гайку.
- c. Освободите направляющую и снимите правую опору подлокотника центрального заднего сиденья.

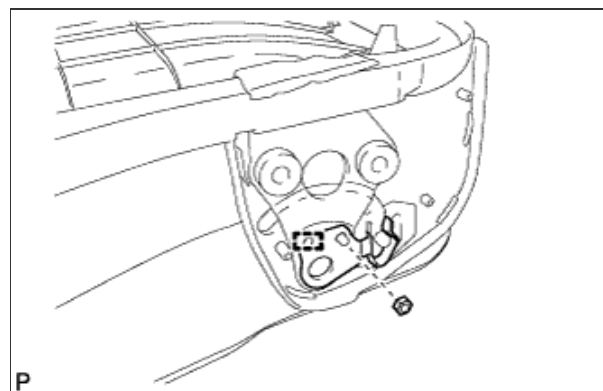

22. СНИМИТЕ РАСПОРНУЮ ДЕТАЛЬ МЕХАНИЗМА НАКЛОНА ЗАДНЕГО СИДЕНЬЯ № 2

- a. Снимите распорную деталь механизма наклона заднего сиденья № 2 с центрального подлокотника заднего сиденья в сборе.

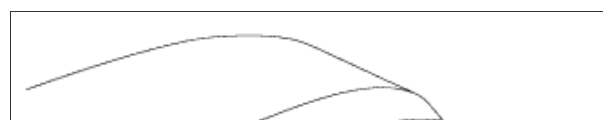

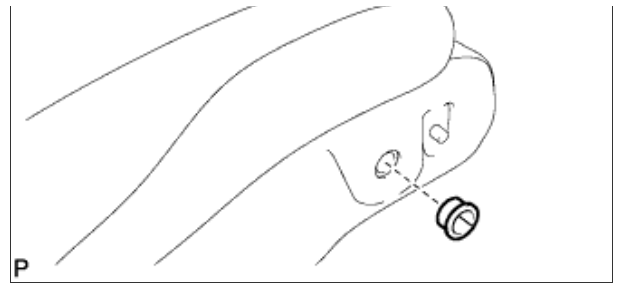

23. **СНИМИТЕ ЦЕНТРАЛЬНЫЙ ПОДЛОКОТНИК ЗАДНЕГО СИДЕНЬЯ В СБОРЕ**

24. **СНИМИТЕ ПОДСТАВКУ ДЛЯ ЧАШКИ**

- a. Выверните 2 винта.
- b. Освободите 2 фиксатора и снимите подставку для чашки.



25. **СНИМИТЕ КРЫШКУ ЦЕНТРАЛЬНОГО ПОДЛОКОТНИКА ЗАДНЕГО СИДЕНЬЯ В СБОРЕ**

- a. Выверните 2 винта и снимите крышку центрального подлокотника заднего сиденья в сборе.

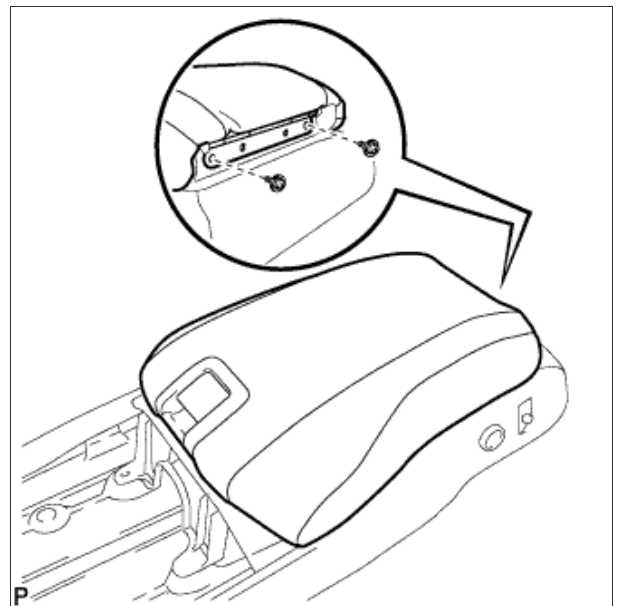

26. **СНИМИТЕ КОРОБКУ ЦЕНТРАЛЬНОГО ПОДЛОКОТНИКА ЗАДНЕГО СИДЕНЬЯ**

- a. Снимите коробку центрального подлокотника заднего сиденья.

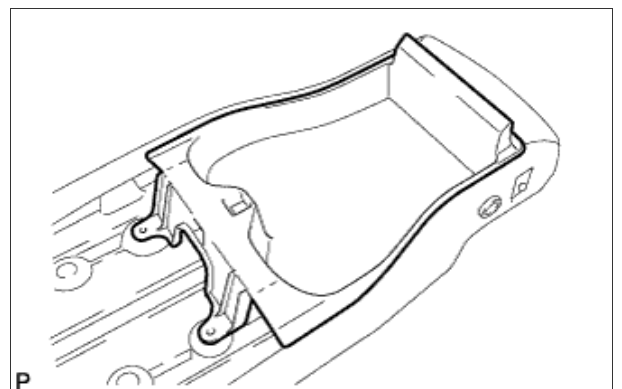

27. СНИМИТЕ КРЫШКУ ОБИВКИ ЗАДНЕГО СИДЕНЬЯ

- а. С помощью отвертки, обернутой изолентой, освободите 3 захвата и снимите крышку обивки заднего сиденья.

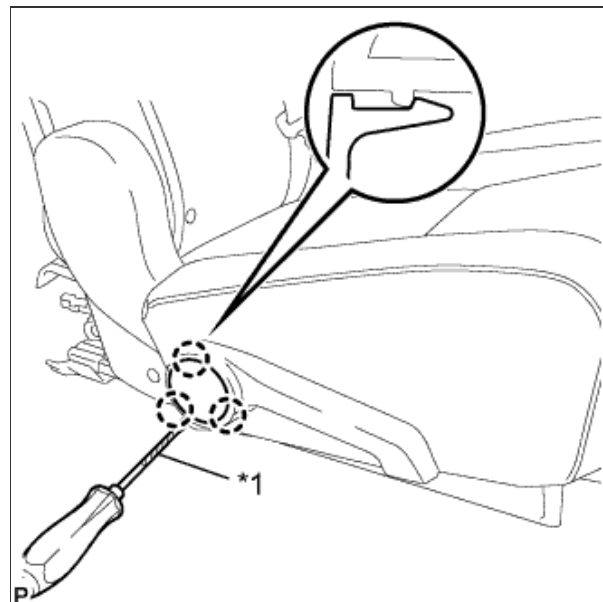

Обозначения на рисунке

*1	Защитная клейкая лента
----	------------------------

28. СНИМИТЕ РУЧКУ ОТПУСКАНИЯ ПРАВОГО РЕГУЛЯТОРА НАКЛОНА № 1

- а. Выверните 3 винта и снимите ручку отпущения правого регулятора наклона № 1.

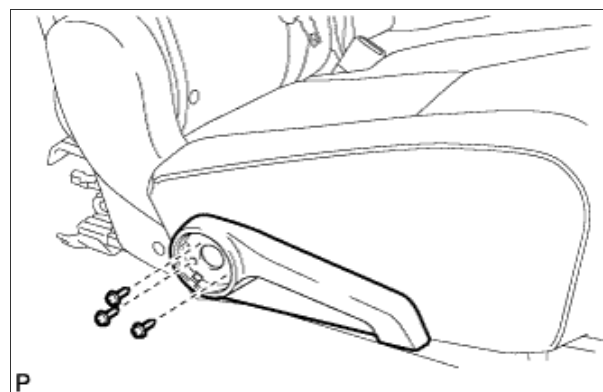

29. СНИМИТЕ МОЛДИНГ ПОДУШКИ ПРАВОГО ЗАДНЕГО СИДЕНЬЯ

- а. Выверните 2 винта.
б. Освободите 2 направляющие и снимите молдинг подушки правого заднего сиденья.

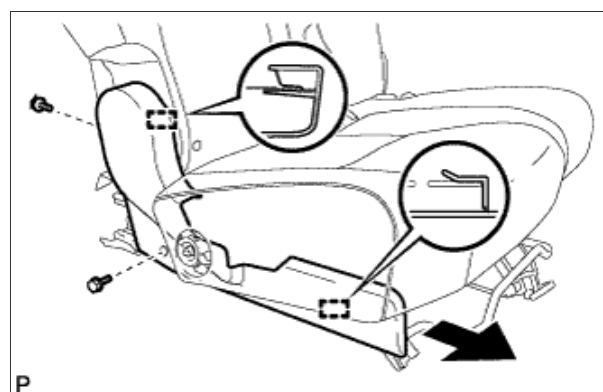

30. СНИМИТЕ ОБИВКУ ПОДУШКИ ЗАДНЕГО СИДЕНЬЯ ВМЕСТЕ С ПОДУШКОЙ

- а. Освободите 2 крепления.

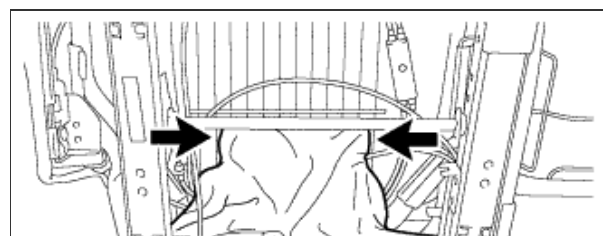

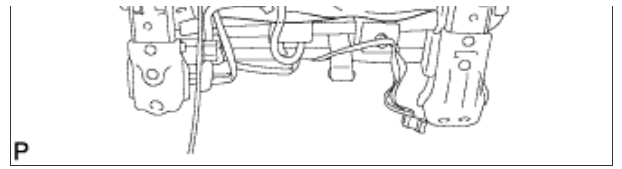

b. Освободите все крепления.

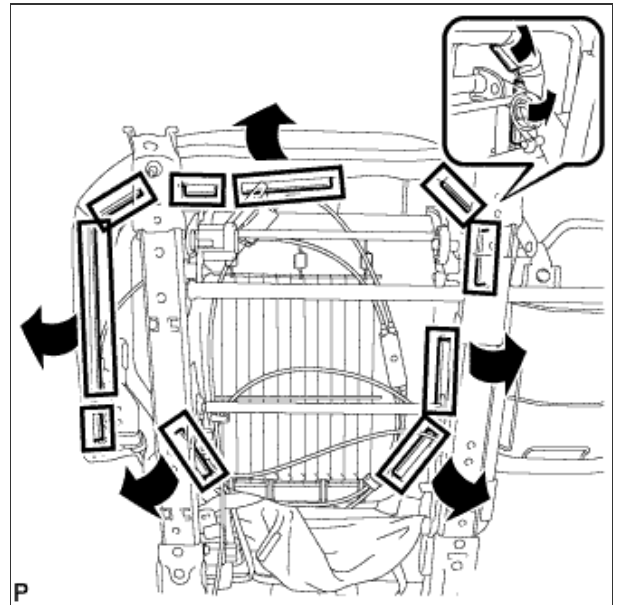

c. Снимите 2 витковых пружины.

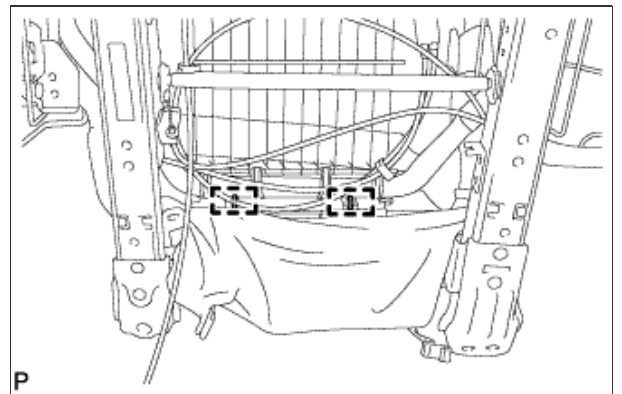

d. Снимите 2 витковых пружины и обивку подушки заднего сиденья вместе с подушкой.

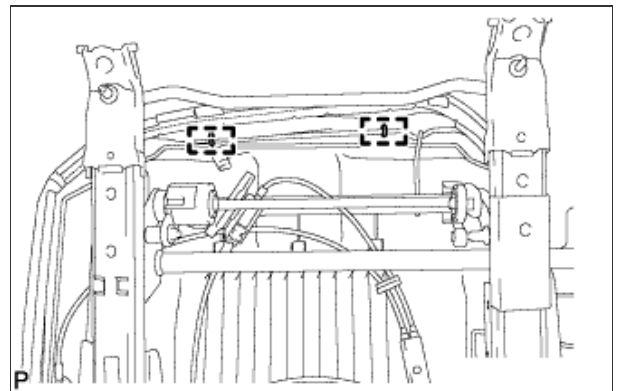

e. Открепите 2 эластичных ленты.

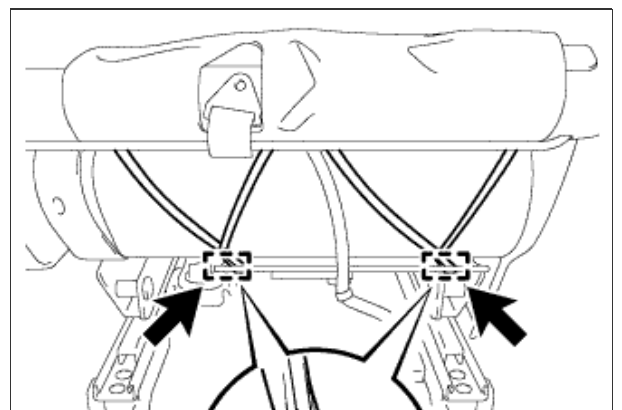

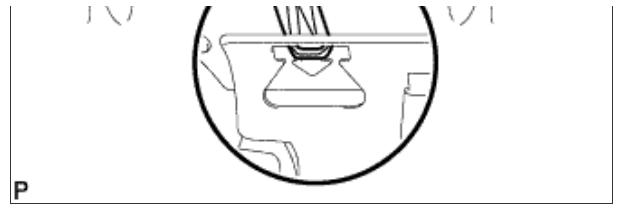

СНИМИТЕ ОБИВКУ ПОДУШКИ РАЗДЕЛЬНОГО ЗАДНЕГО СИДЕНЬЯ

- а. Снимите 11 витковых пружин и обивку подушки раздельного заднего сиденья.

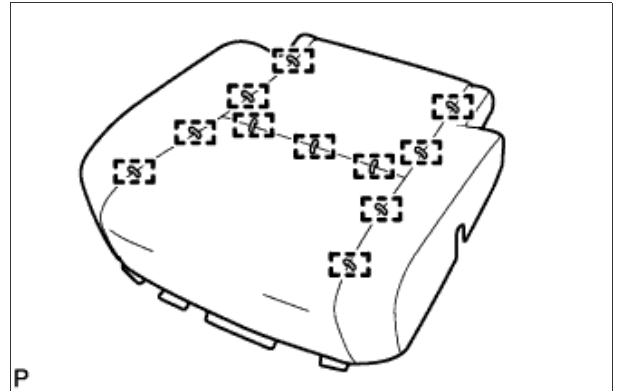

32. СНИМИТЕ КОЛПАЧОК ЗАЩЕЛКИ ЗАМКА СПИНКИ ЗАДНЕГО СИДЕНЬЯ

- а. Снимите колпачок защелки замка спинки заднего сиденья.

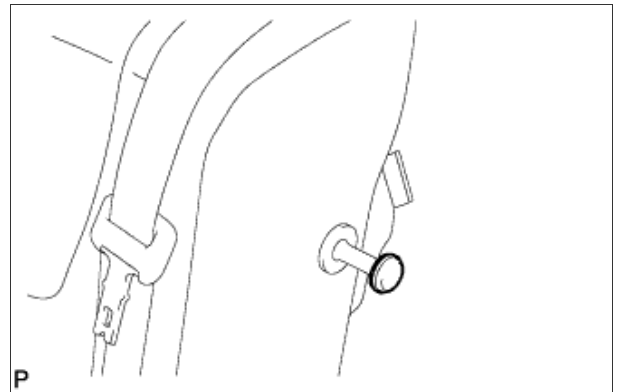

33. СНИМИТЕ ЗАЩЕЛКУ ЗАМКА ЗАДНЕГО СИДЕНЬЯ

- а. С помощью торцевого ключа с головкой "TORX" T45 снимите защелку замка заднего сиденья.

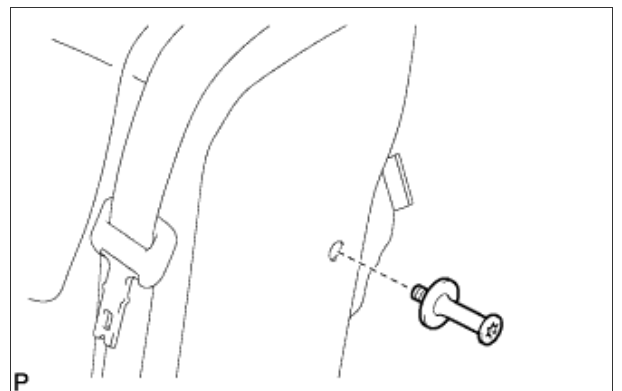

34. СНИМИТЕ ДЕРЖАТЕЛЬ КРЮКА ЗАДНЕЙ КРЫШКИ

- а. Выверните 2 винта и снимите 2 держателя крюков задней крышки.

35.

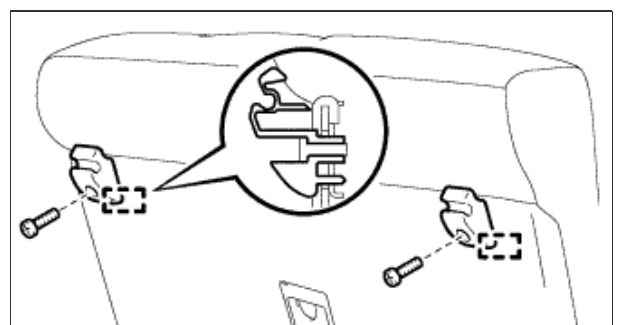



СНИМИТЕ ОБИВКУ СПИНКИ ПРАВОГО ЗАДНЕГО СИДЕНЬЯ

- a. Освободите 4 захвата и снимите обивку спинки правого заднего сиденья.

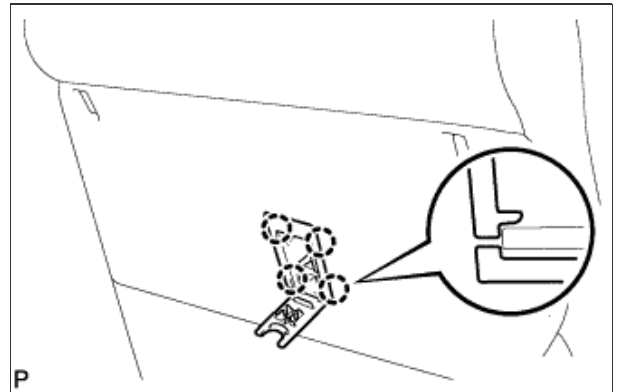

36. СНИМИТЕ ПАНЕЛЬ ПОКРЫТИЯ СПИНКИ ПРАВОГО ЗАДНЕГО СИДЕНЬЯ В СБОРЕ

- a. Освободите 2 фиксатора.
- b. Освободите направляющую и снимите панель покрытия спинки правого заднего сиденья в сборе.

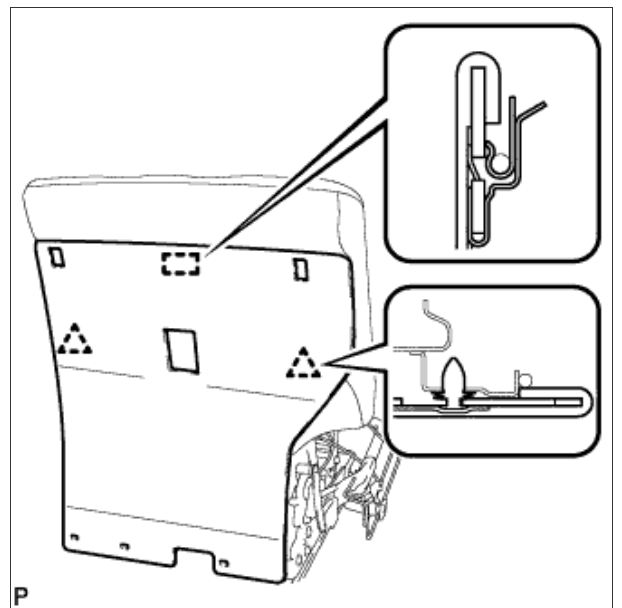

37. СНИМИТЕ ОГРАНИЧИТЕЛЬ СКЛАДЫВАНИЯ СПИНКИ СИДЕНЬЯ № 1 В СБОРЕ

- a. Выверните болт.
- b. Освободите направляющую и снимите ограничитель складывания спинки сиденья № 1 в сборе.

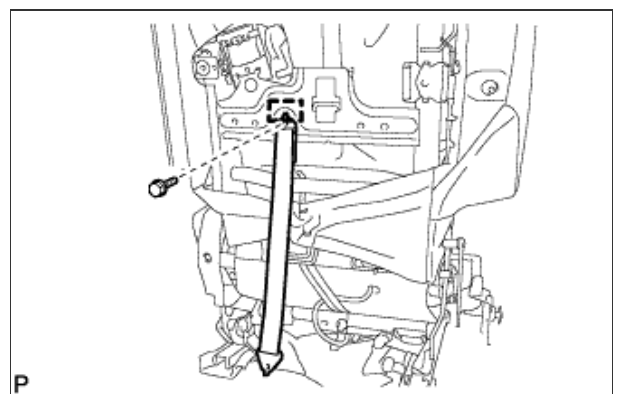

38. СНИМИТЕ КРЫШКУ КРЕПЛЕНИЯ РЕМНЯ БЕЗОПАСНОСТИ

- a. Освободите 2 захвата и снимите крышку крепления ремня безопасности.

39.

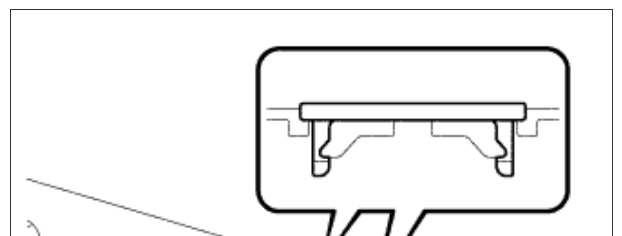

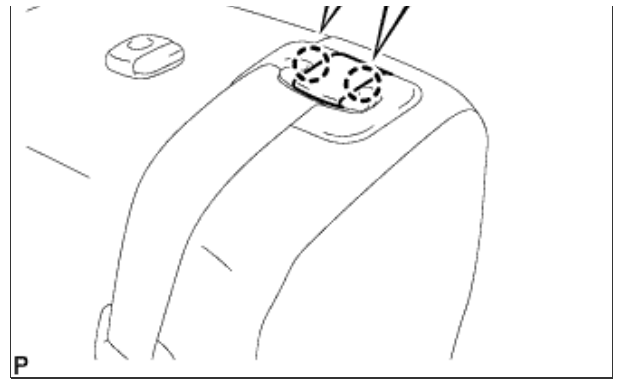

СНИМИТЕ КРЫШКУ ОТВЕРСТИЯ ПЛЕЧЕВОГО КРЕПЛЕНИЯ РЕМНЯ ЗАДНЕГО СИДЕНЬЯ

- a. Сдвиньте крышку отверстия плечевого крепления ремня заднего сиденья в направлении, указанном стрелкой на рисунке, чтобы освободить 2 захвата (A).
- b. Сдвиньте крышку отверстия плечевого крепления ремня заднего сиденья в направлении, указанном стрелкой на рисунке, чтобы освободить 2 захвата (B), и снимите крышку.

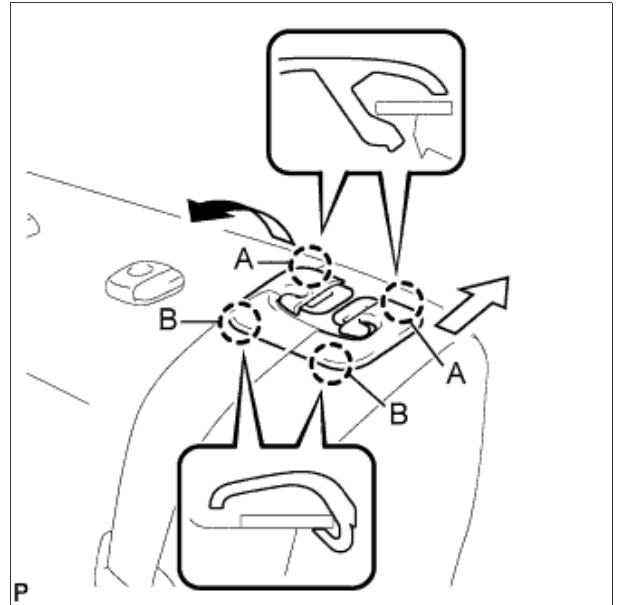

40. ОТСОЕДИНИТЕ ЦЕНТРАЛЬНЫЙ РЕМЕНЬ ЗАДНЕГО СИДЕНЬЯ С КАТУШКОЙ И ПРЕДНАТЯЖИТЕЛЕМ В СБОРЕ

- a. Выверните болт и отсоедините центральный ремень безопасности заднего сиденья в сборе.

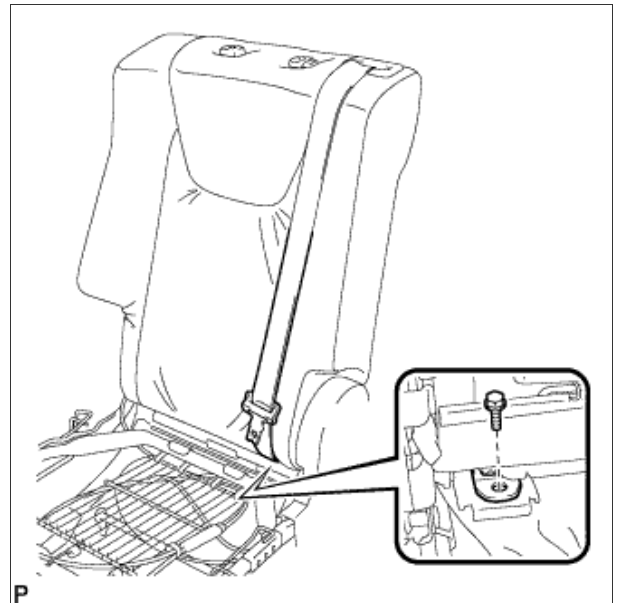

41. СНИМИТЕ ДЕРЖАТЕЛЬ ПОДГОЛОВНИКА ЛЕВОГО ЗАДНЕГО СИДЕНЬЯ

- a. Освободите 2 захвата и снимите левый держатель подголовника заднего сиденья.

42.



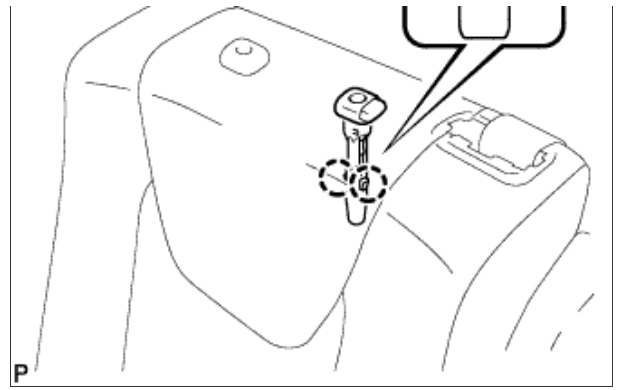

СНИМИТЕ ДЕРЖАТЕЛЬ ПОДГОЛОВНИКА ПРАВОГО ЗАДНЕГО СИДЕНЬЯ

а. Освободите 2 захвата и снимите правый держатель подголовника заднего сиденья.

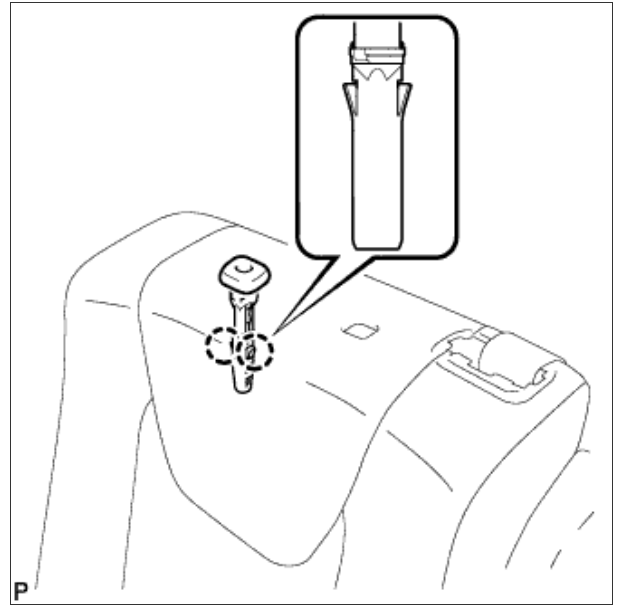

43. СНИМИТЕ ОБИВКУ СПИНКИ ЗАДНЕГО СИДЕНЬЯ С ПОДУШКОЙ

а. Отсоедините 2 фиксатора.

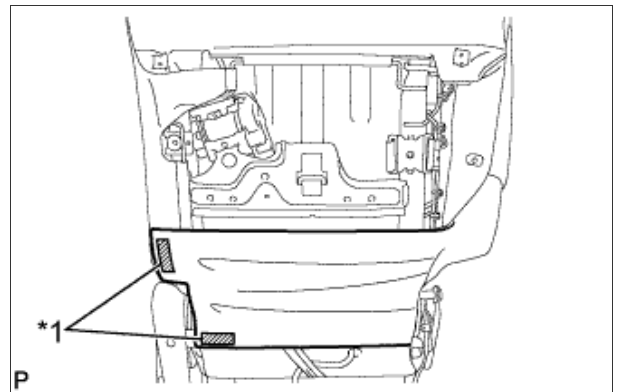

Обозначения на рисунке

*1	Фиксатор
----	----------

б. Освободите 5 креплений.

с. Снимите 6 витковых пружин.

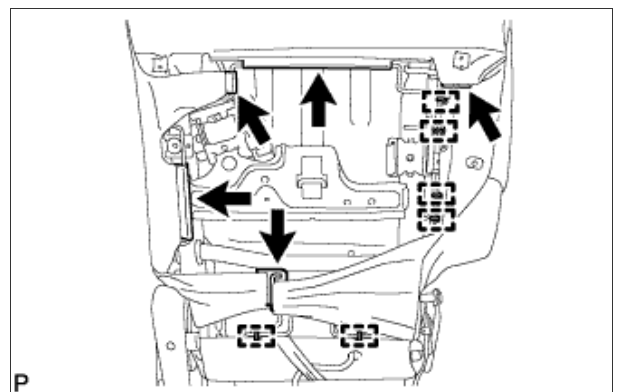

d. Отогните обивку спинки раздельного заднего сиденья, чтобы отвернуть гайку, и отсоедините держатель обивки спинки раздельного заднего сиденья.

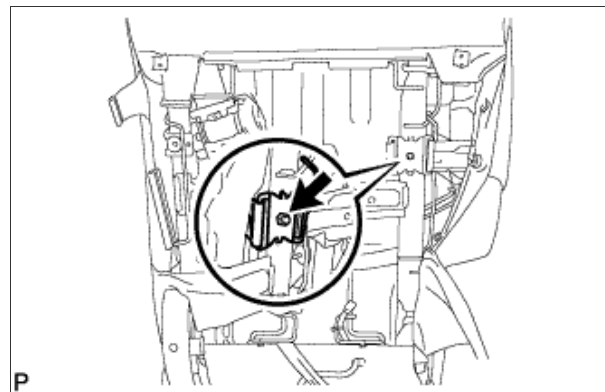

e. Выверните болт и снимите крюк ремня заднего сиденья.

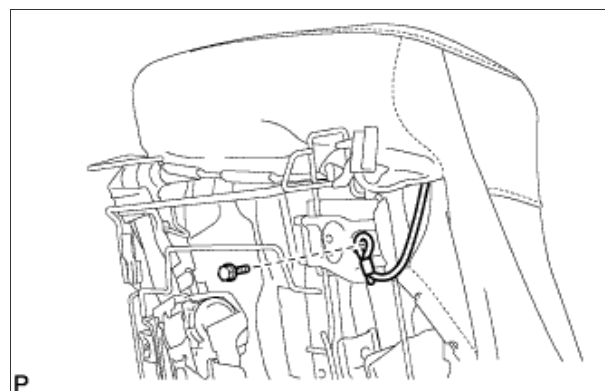

f. Освободите крюк.

g. Снимите витковую пружину и обивку спинки заднего сиденья вместе с подушкой.

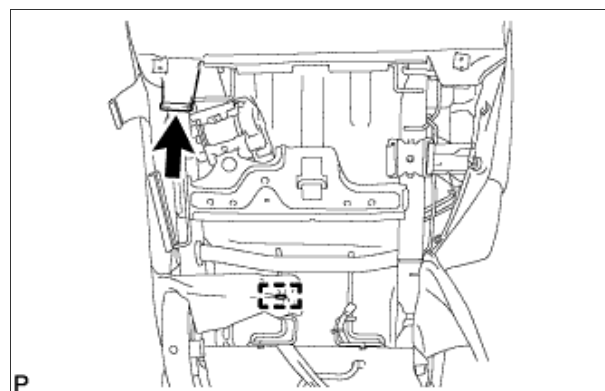

44. СНИМИТЕ КРЫШКУ ПЛЕЧЕВОГО КРЕПЛЕНИЯ РЕМНЯ ЗАДНЕГО СИДЕНЬЯ

a. Разъедините 3 захвата и снимите опорную пластину ремня безопасности.

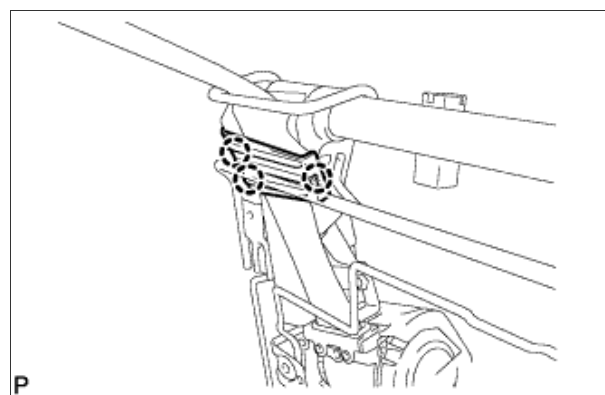

b. Расцепите захват и направляющую и снимите крышку плечевого крепления ремня безопасности заднего сиденья, как показано на рисунке.

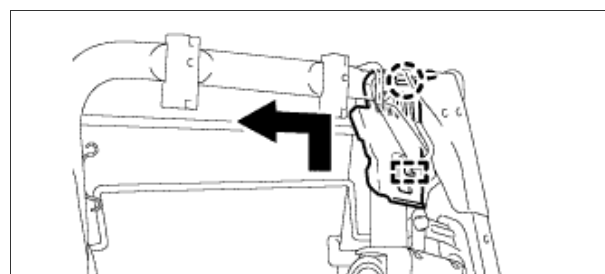

45.

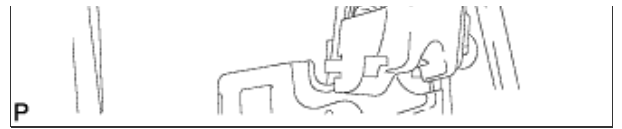

СНИМИТЕ ЦЕНТРАЛЬНЫЙ ЗАДНИЙ РЕМЕНЬ В СБОРЕ

- a. Выверните болт, отверните гайку и снимите центральный ремень безопасности заднего сиденья в сборе.

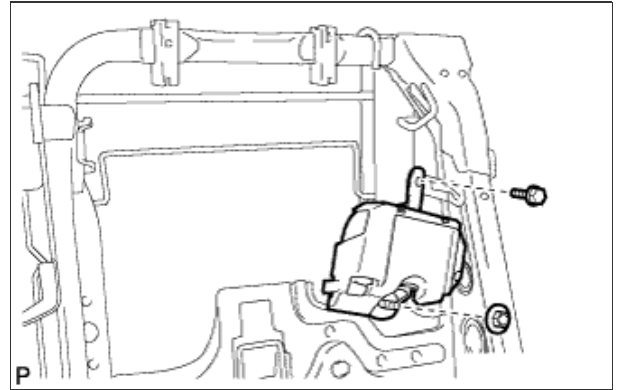

46. СНИМИТЕ ОБИВКУ СПИНКИ РАЗДЕЛЬНОГО ЗАДНЕГО СИДЕНЬЯ

- a. Снимите 12 витковых пружин и обивку спинки раздельного заднего сиденья.

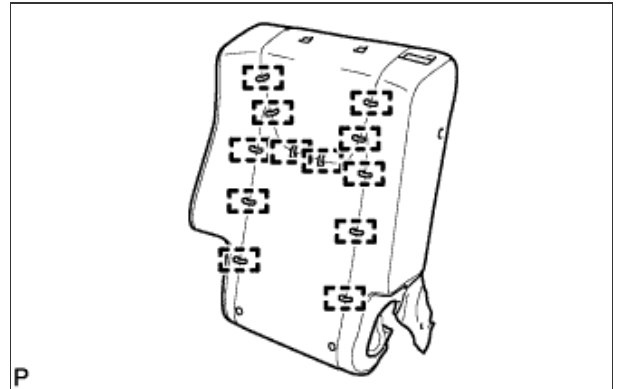

47. СНИМИТЕ ОБИВКУ СПИНКИ ПРАВОГО ЗАДНЕГО СИДЕНЬЯ

- a. Выверните 2 винта.
- b. Освободите захват и снимите обивку спинки правого заднего сиденья.

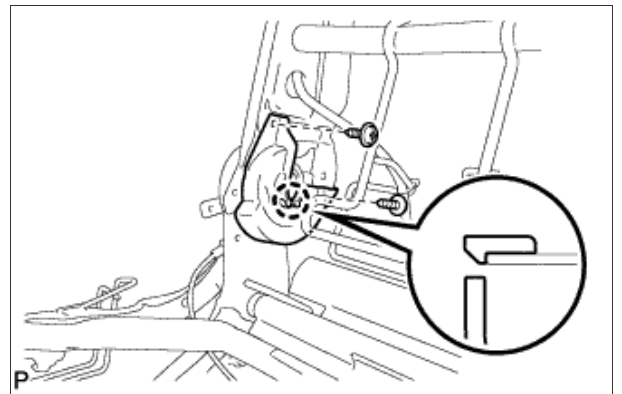

48. СНИМИТЕ МОЛДИНГ ПОДУШКИ ПРАВОГО ЗАДНЕГО СИДЕНЬЯ

- a. Выверните 3 винта.
- b. Освободите 3 захвата и снимите молдинг подушки правого заднего сиденья.

49.

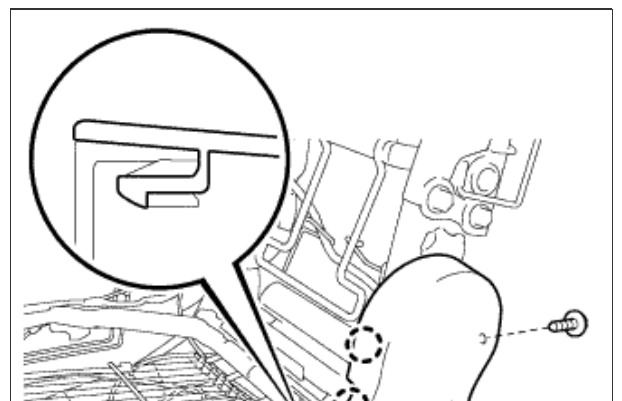

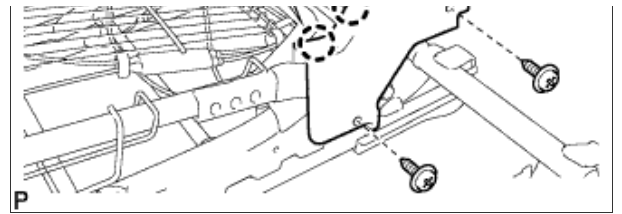

СНИМИТЕ ЛЕВУЮ БОКОВУЮ НАКЛАДКУ ПОДУШКИ ЗАДНЕГО СИДЕНЬЯ

- a. Выверните 2 винта.
- b. Освободите захват и снимите левую боковую накладку подушки заднего сиденья.

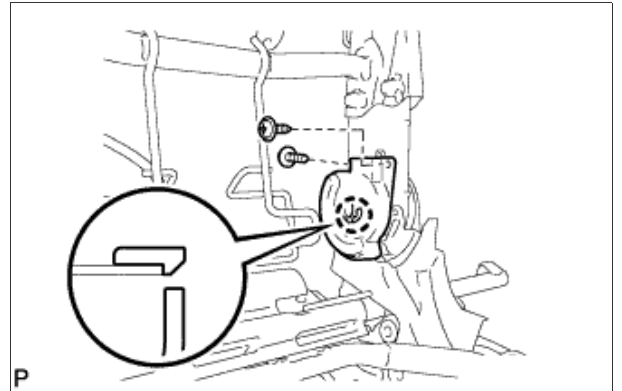

50. **СНИМИТЕ ВНУТРЕННЮЮ ОТКИДНУЮ КРЫШКУ ПРАВОГО ЗАДНЕГО СИДЕНЬЯ**

- a. Выверните винт.
- b. Освободите 2 направляющие и снимите внутреннюю откидную крышку правого заднего сиденья.

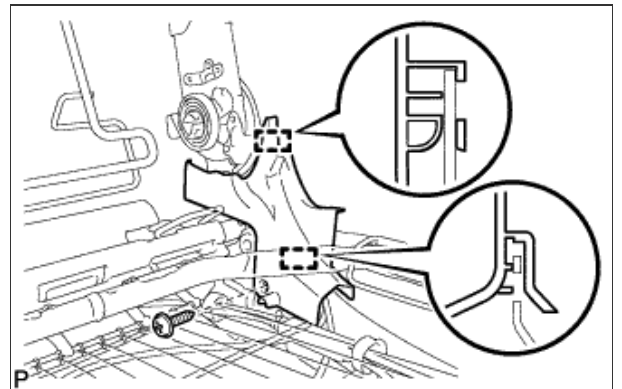

51. **СНИМИТЕ НАКЛАДКУ ЗАДНЕГО СИДЕНЬЯ № 1**

- a. Выверните винт.
- b. Снимите накладку заднего сиденья № 1.

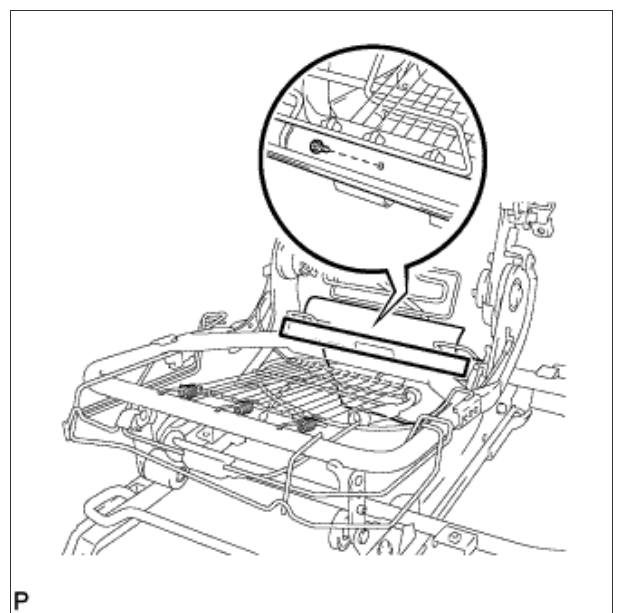

52. **СНИМИТЕ НАКЛАДКУ ЗАДНЕГО СИДЕНЬЯ № 2**

- a. Выверните винт.
- b. Снимите накладку заднего сиденья № 2.



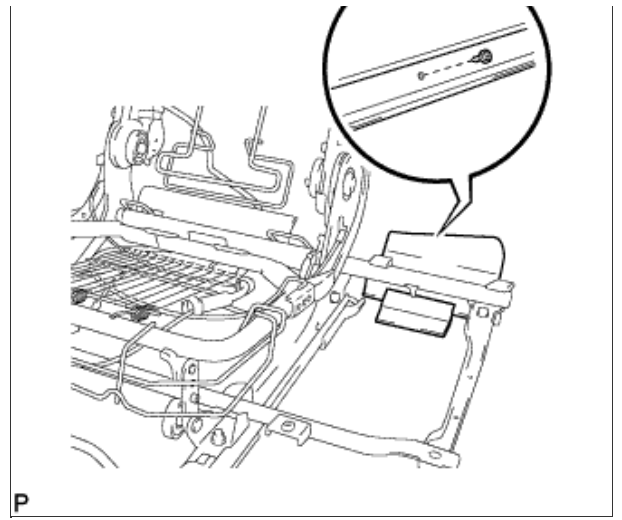

P

53. СНИМИТЕ ТРОС УПРАВЛЕНИЯ НАКЛОНОМ ЗАДНЕГО СИДЕНЬЯ

- a. Освободите 6 зажимов троса управления.
- b. Отцепите 4 крепления заднего сиденья и снимите трос управления наклоном заднего сиденья.

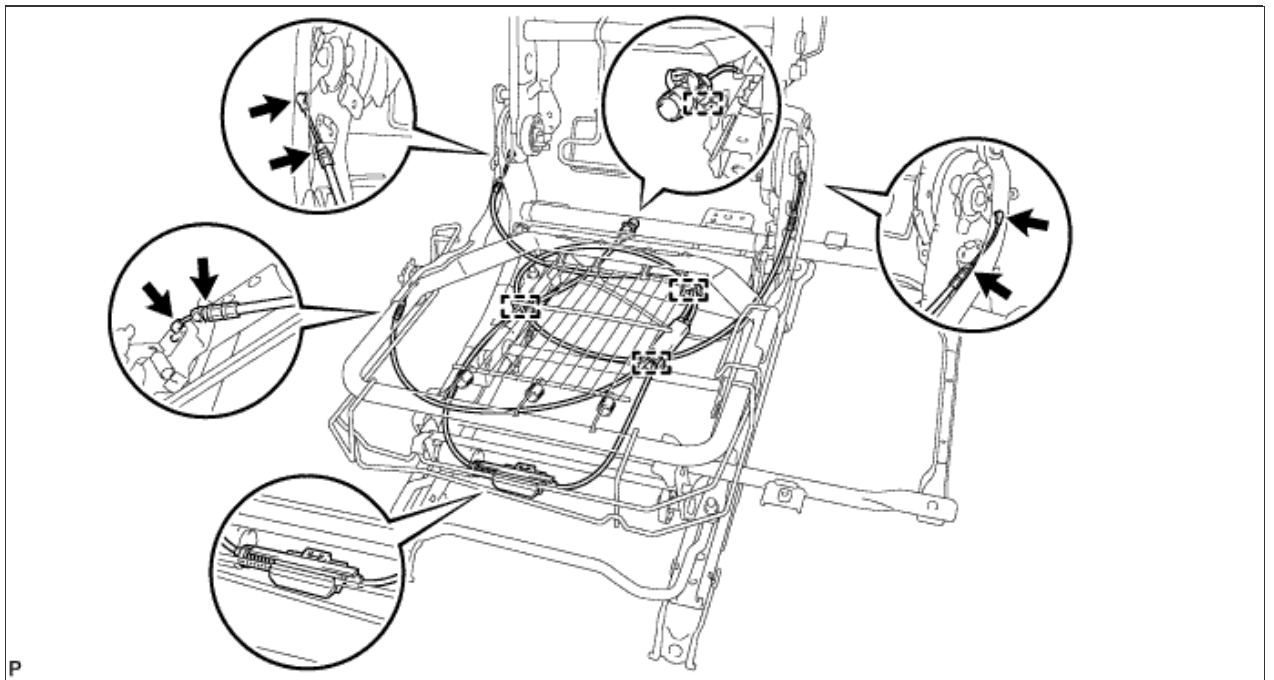

P

- c. Освободите захват и снимите крепление заднего сиденья с троса управления наклоном заднего сиденья.

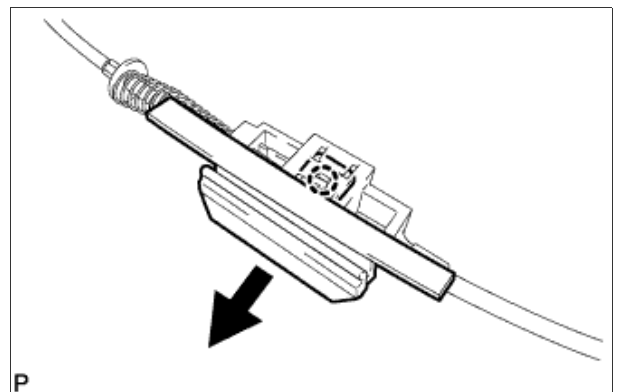

P

54. СНИМИТЕ ПРУЖИНУ ПОДУШКИ ПРАВОГО ЗАДНЕГО СИДЕНЬЯ В СБОРЕ

- a. С помощью торцевого ключа с головкой "TORX" T45 выверните 4 болта "TORX" и снимите втулки и пружину подушки правого заднего сиденья в сборе.

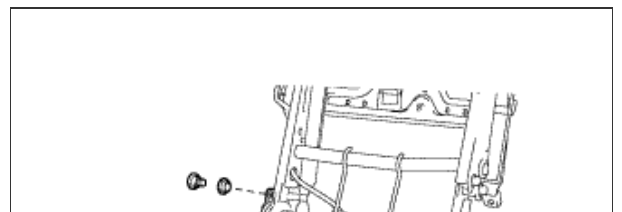

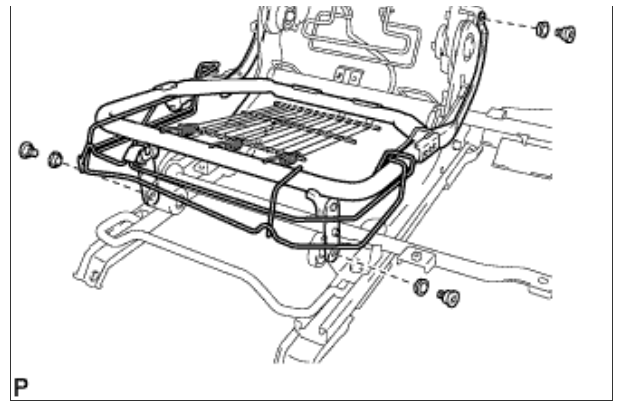

ЗАДНЕЕ СИДЕНЬЕ В СБОРЕ (с правой стороны) ПОВТОРНАЯ СБОРКА

1. УСТАНОВИТЕ ПРУЖИНУ ПОДУШКИ ПРАВОГО ЗАДНЕГО СИДЕНЬЯ В СБОРЕ

- а. Установите пружину подушки заднего сиденья в сборе и закрепите ее 4 втулками и 4 болтами с помощью торцевого ключа с головкой "TORX" T45.

Момент затяжки:

21 Н*м { 214 кгс*см, 16 фунт-сила-футов }

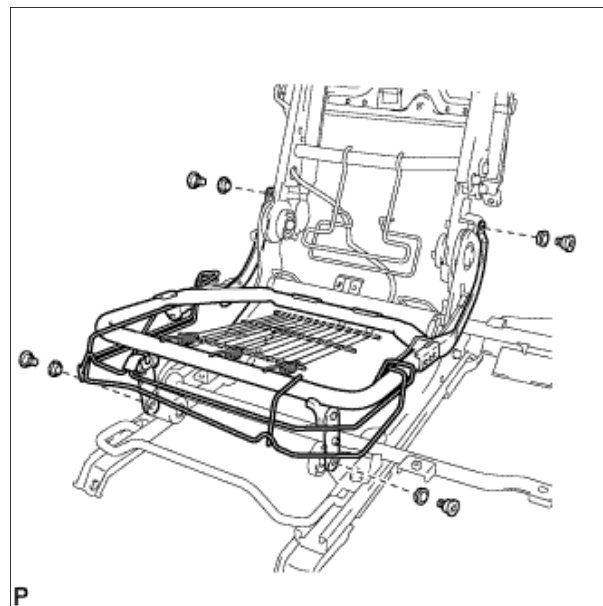

2. ТРОС УПРАВЛЕНИЯ НАКЛОНОМ ЗАДНЕГО СИДЕНЬЯ

- а. Установите крепление заднего сиденья и закрепите его захватом.
- б. Введите в зацепление 4 крепления заднего сиденья.

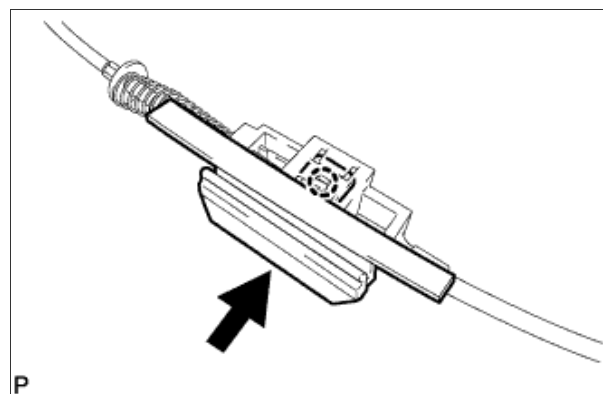

- с. Установите трос управления наклоном заднего сиденья и введите в зацепление 6 зажимов троса.

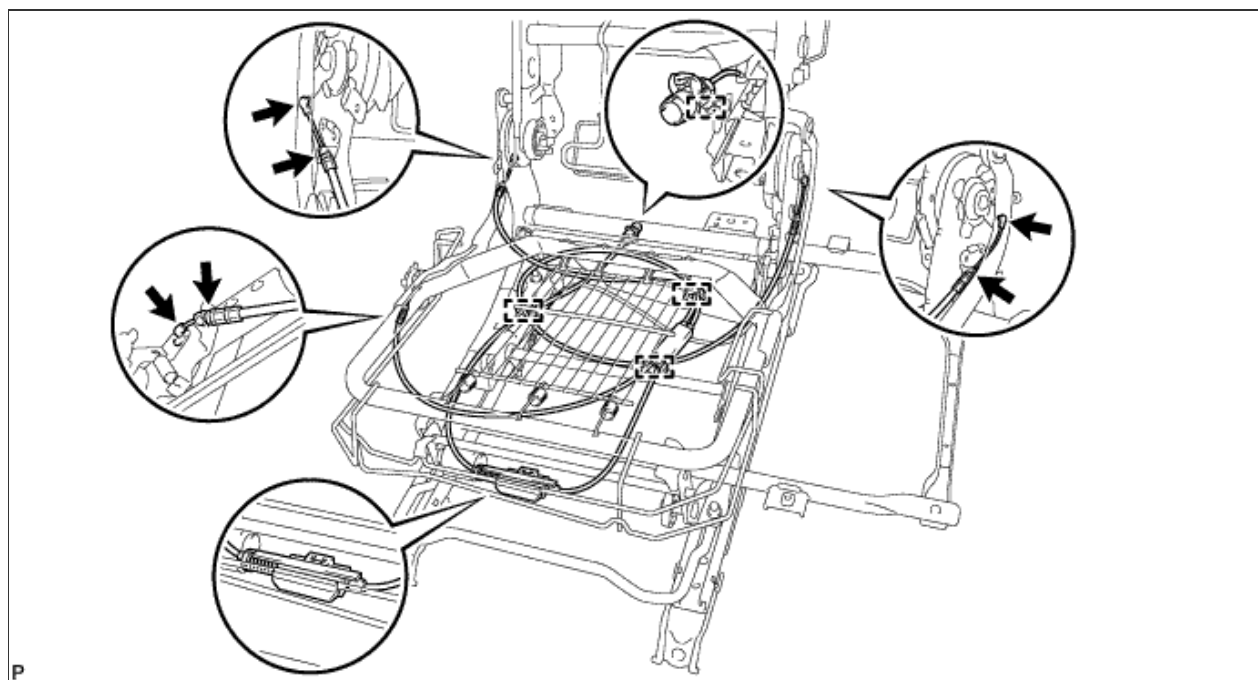

3. УСТАНОВИТЕ НАКЛАДКУ ЗАДНЕГО СИДЕНЬЯ № 2

- a. Установите накладку заднего сиденья № 2 и закрепите ее винтом.

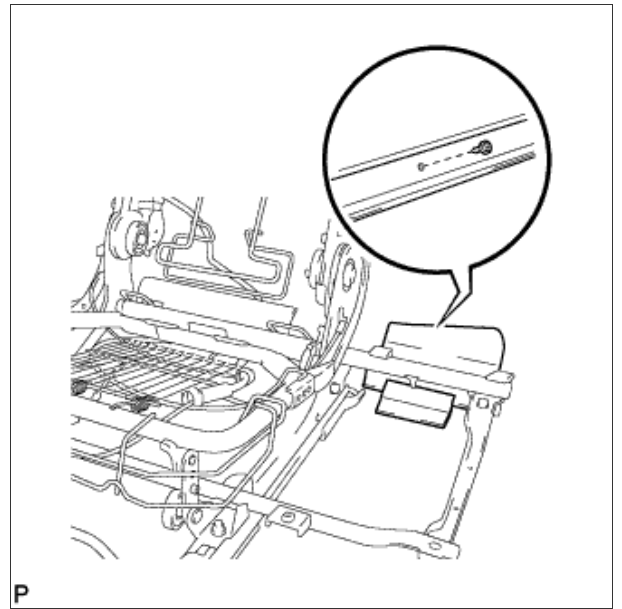

P

4. **УСТАНОВИТЕ НАКЛАДКУ ЗАДНЕГО СИДЕНЬЯ № 1**

- a. Установите накладку заднего сиденья № 1 и закрепите ее винтом.

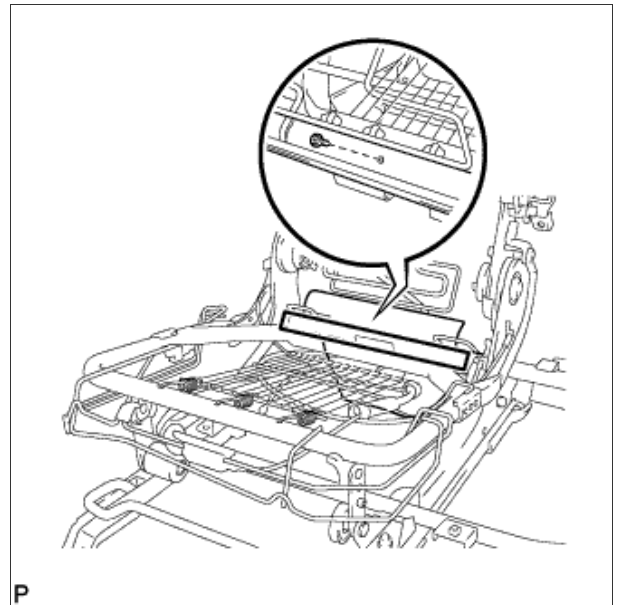

P

5. **УСТАНОВИТЕ ВНУТРЕННЮЮ ОТКИДНУЮ КРЫШКУ ПРАВОГО ЗАДНЕГО СИДЕНЬЯ**

- a. Введите в зацепление 2 направляющие.
b. Установите внутреннюю откидную крышку правого заднего сиденья и закрепите ее винтом.

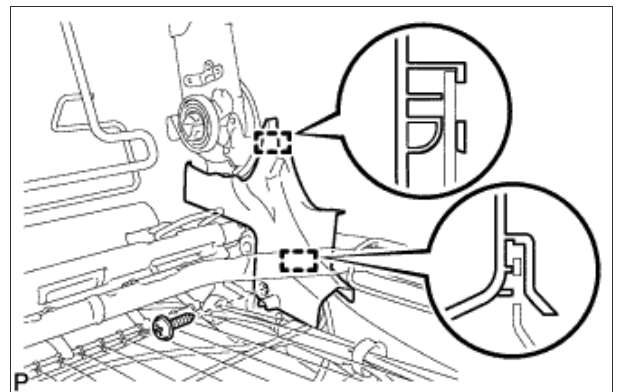

P

6. **УСТАНОВИТЕ ЛЕВУЮ БОКОВУЮ НАКЛАДКУ ПОДУШКИ ЗАДНЕГО СИДЕНЬЯ**

- a. Введите в зацепление захват.
b. Установите левую боковую накладку подушки заднего сиденья и закрепите ее 2 винтами.

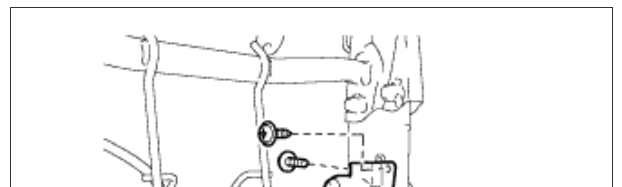

7.

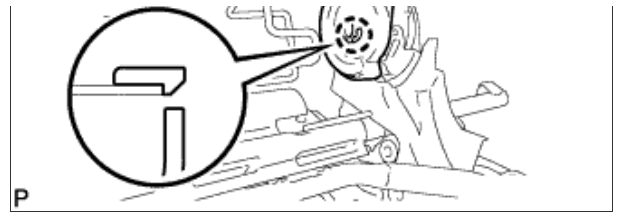

УСТАНОВИТЕ МОЛДИНГ ПОДУШКИ ПРАВОГО ЗАДНЕГО СИДЕНЬЯ

- a. Введите в зацепление 3 захвата.
- b. Установите молдинг подушки правого заднего сиденья и закрепите его 3 винтами.

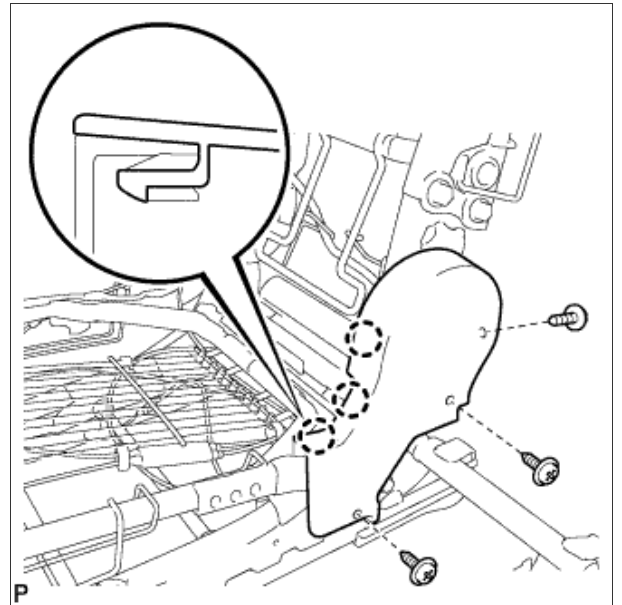

8. УСТАНОВИТЕ ОБИВКУ СПИНКИ ПРАВОГО ЗАДНЕГО СИДЕНЬЯ

- a. Введите в зацепление захват.
- b. Установите обивку спинки правого заднего сиденья и закрепите ее 2 винтами.

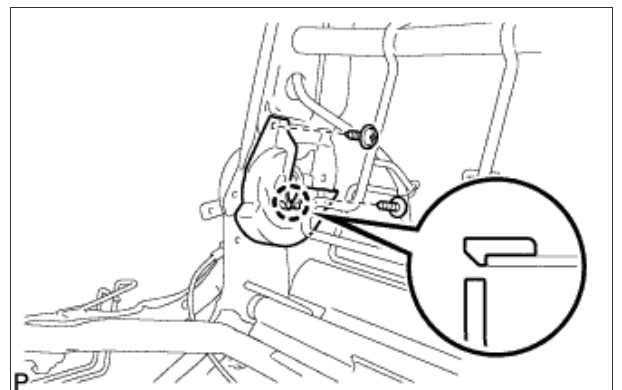

9. УСТАНОВИТЕ ОБИВКУ СПИНКИ РАЗДЕЛЬНОГО ЗАДНЕГО СИДЕНЬЯ

- a. Установите обивку спинки раздельного заднего сиденья и закрепите ее 12 новыми витковыми пружинами, используя щипцы для витковых пружин.

Примечание

- Соблюдайте осторожность, чтобы не повредить обивку.
- При установке витковых пружин постарайтесь минимизировать образование складок.

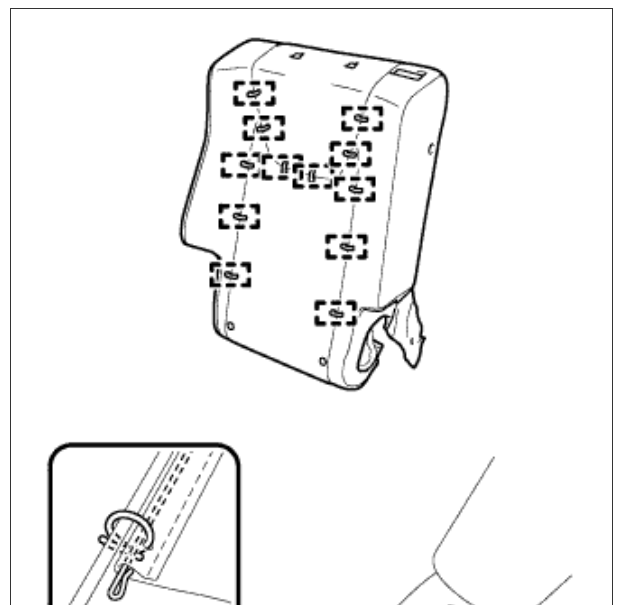

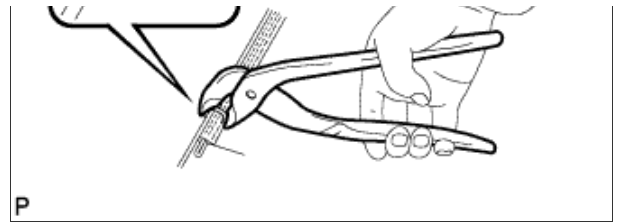

- b. Пропустите кронштейн обивки спинки раздельного заднего сиденья через подушку спинки раздельного заднего сиденья.

Примечание

После установки кронштейна убедитесь, что лента не перекручена.



10. УСТАНОВИТЕ РЕМЕНЬ БЕЗОПАСНОСТИ ЦЕНТРАЛЬНОГО ЗАДНЕГО СИДЕНЬЯ В СБОРЕ

- a. Закрепите центральный задний ремень в сборе болтом и гайкой.

Момент затяжки:

Болт

7,5 Н*м { 77 кгс*см, 66 фунт-сила-дюймов }

Гайка

42 Н*м { 428 кгс*см, 31 фунт-сила-фут }

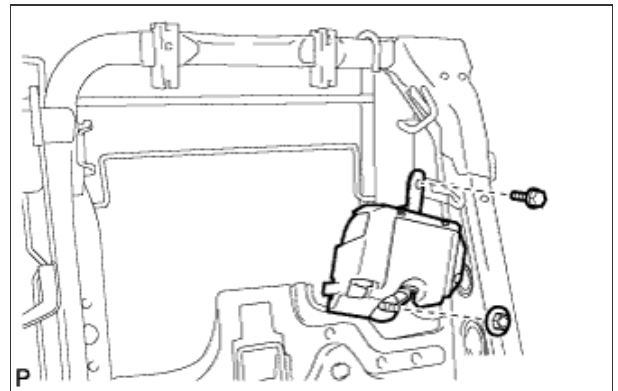

11. УСТАНОВИТЕ КРЫШКУ ПЛЕЧЕВОГО КРЕПЛЕНИЯ РЕМНЯ ЗАДНЕГО СИДЕНЬЯ

- a. Введите в зацепление захват и направляющую и установите крышку плечевого крепления ремня безопасности заднего сиденья, как показано на рисунке.

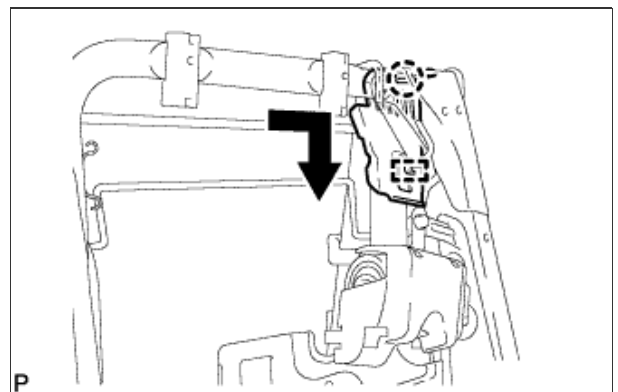

- b. Установите опорную пластину ремня безопасности и закрепите ее 3 захватами.

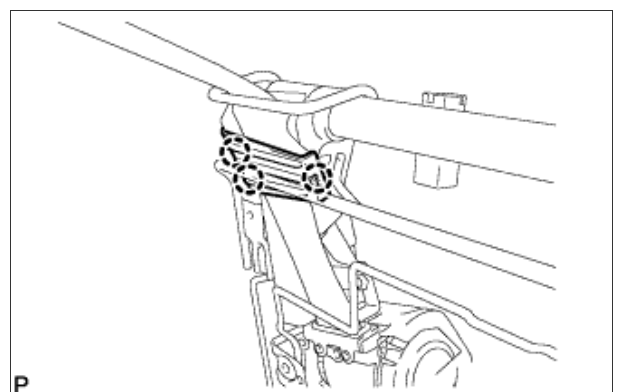

12. УСТАНОВИТЕ ОБИВКУ СПИНКИ ЗАДНЕГО СИДЕНЬЯ С ПОДУШКОЙ

- а. Временно установите боковую подушку безопасности так, чтобы она находилась под обивкой спинки заднего сиденья с подушкой.

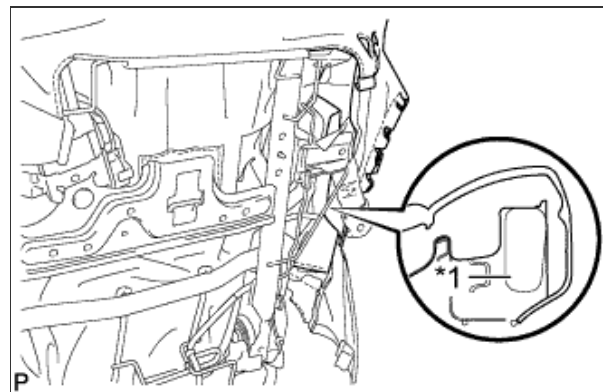

Обозначения на рисунке

*1	Боковая подушка безопасности
----	------------------------------

- б. Установите кронштейн А, закрепите его болтом и вставьте направляющую.

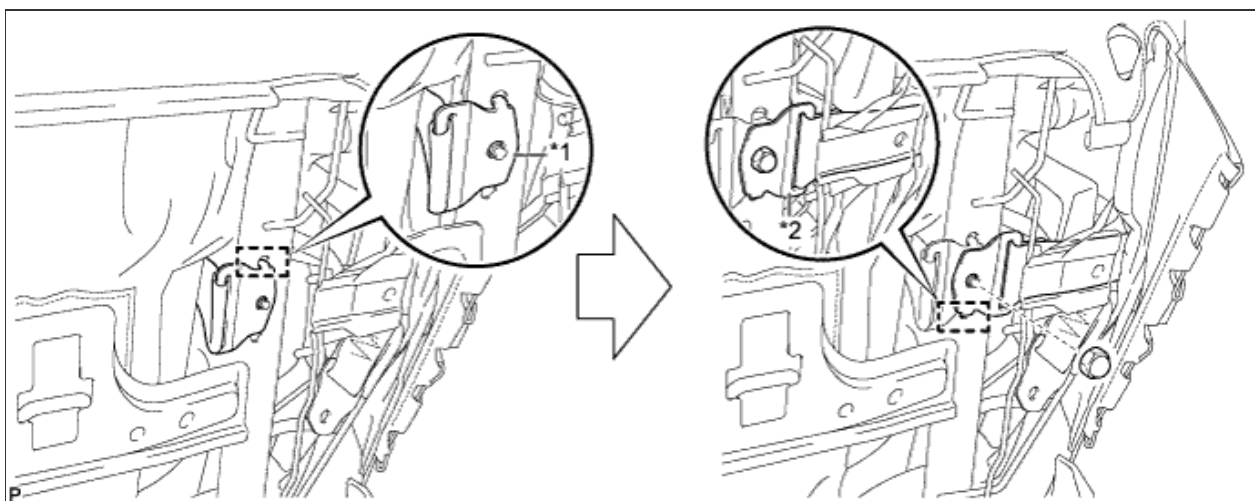

Обозначения на рисунке

*1	Кронштейн А	*2	Кронштейн В
----	-------------	----	-------------

- с. Установите кронштейн В, закрепите его болтом и вставьте направляющую.
д. Установите держатель обивки спинки заднего сиденья и закрепите его гайкой.

Момент затяжки:
5,6 Н*м { 57 кгс*см, 50 фунт-сила-дюймов }

Примечание

- На автомобилях, оснащенных боковыми подушками безопасности, необходимо правильно устанавливать обивку спинки заднего сиденья, иначе эти подушки могут не сработать надлежащим образом.
- После установки держателя убедитесь, что ремень не перекручен.
- Закрепляйте держатель надежно.

- е. С помощью щипцов для витковых пружин установите новую витковую пружину.

Примечание

- Соблюдайте осторожность, чтобы не повредить обивку.
- При установке витковой пружины постарайтесь минимизировать образование складок.

- ф. Введите в зацепление крепление.

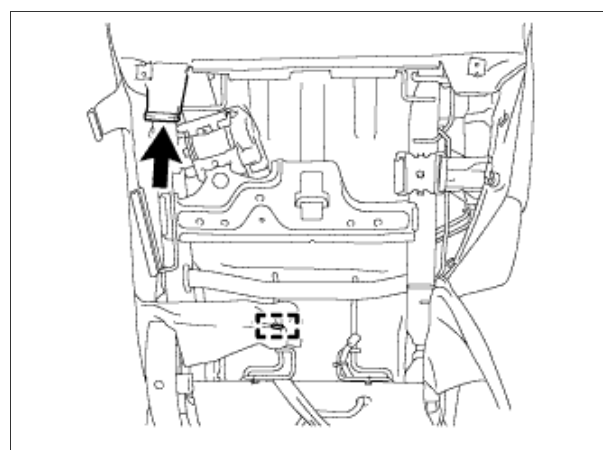

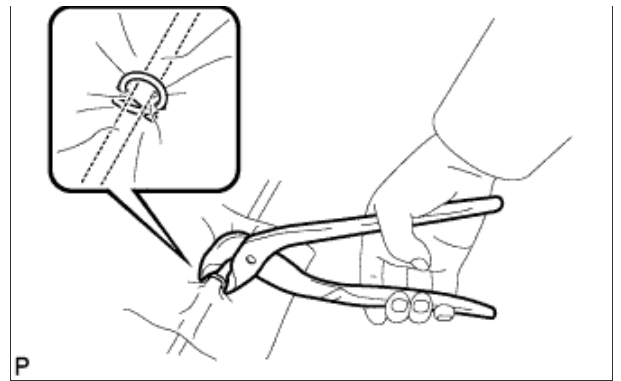

g. Закрепите крюк ремня заднего сиденья болтом.

Момент затяжки:

6,0 Н*м { 61 кгс*см, 53 фунт-сила-дюйма }

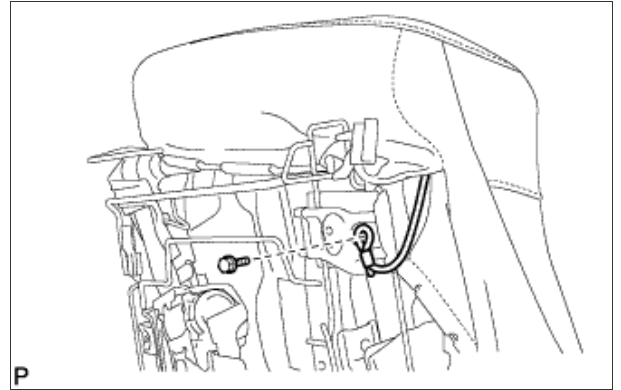

h. С помощью съемника витковых пружин наденьте 6 новых витковых пружин.

Примечание

- Соблюдайте осторожность, чтобы не повредить обивку.
- При установке витковых пружин постарайтесь минимизировать образование складок.

i. Введите в зацепление 5 креплений.

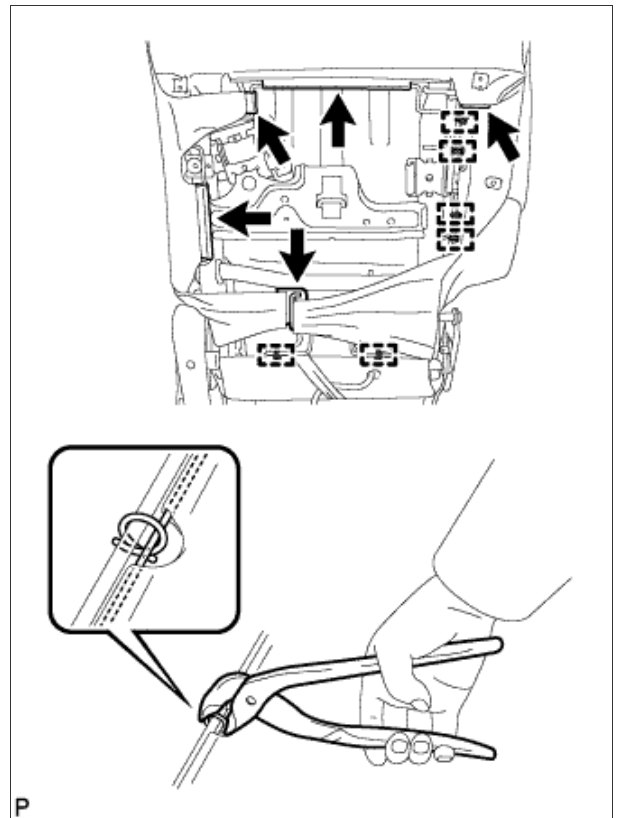

j. Установите обивку спинки заднего сиденья вместе с подушкой и введите в зацепление 2 крепления.

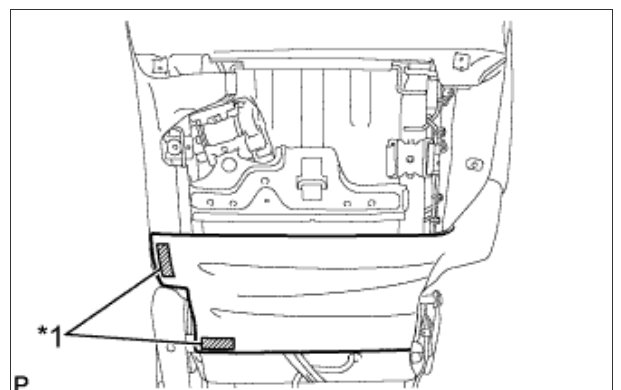

УСТАНОВИТЕ ДЕРЖАТЕЛЬ ПОДГОЛОВНИКА ПРАВОГО ЗАДНЕГО СИДЕНЬЯ

- а. Установите правый держатель подголовника заднего сиденья и введите в зацепление 2 захвата.

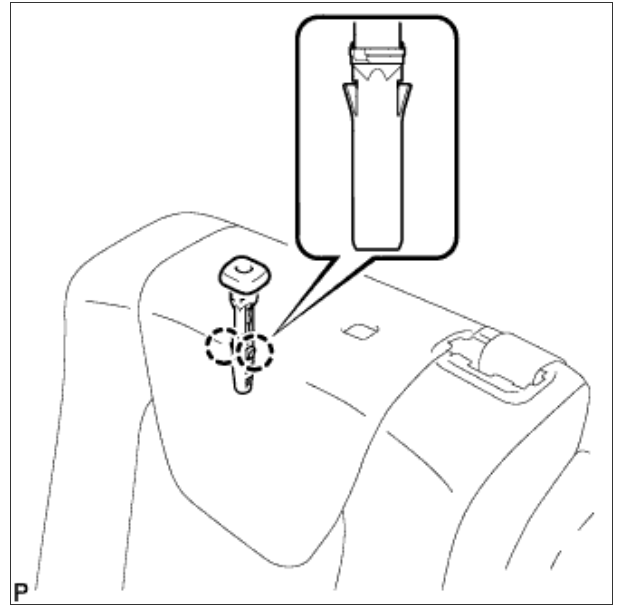

14. **УСТАНОВИТЕ ДЕРЖАТЕЛЬ ПОДГОЛОВНИКА ЛЕВОГО ЗАДНЕГО СИДЕНЬЯ**

- а. Установите левый держатель подголовника заднего сиденья и введите в зацепление 2 захвата.

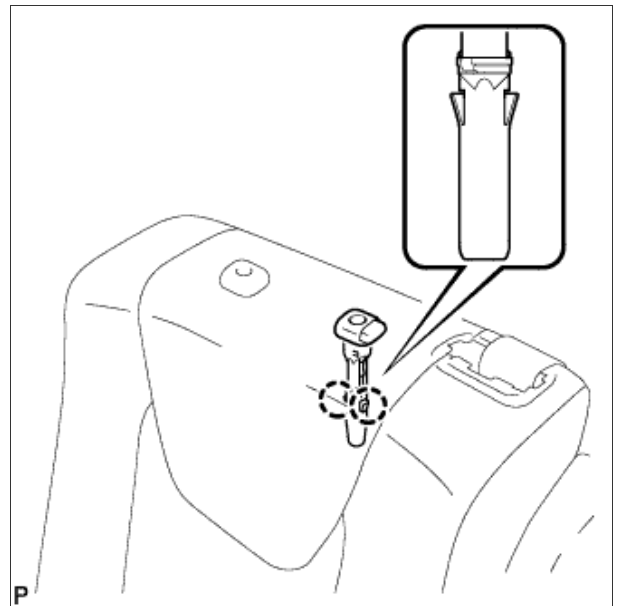

15. **ПОДСОЕДИНИТЕ ЦЕНТРАЛЬНЫЙ РЕМЕНЬ ЗАДНЕГО СИДЕНЬЯ С КАТУШКОЙ И ПРЕДНАТЯЖИТЕЛЕМ В СБОРЕ**

- а. Закрепите болтом центральный ремень безопасности заднего сиденья в сборе.

Момент затяжки:
 42 Н*м { 428 кгс*см, 31 фунт-сила-фут }

16.

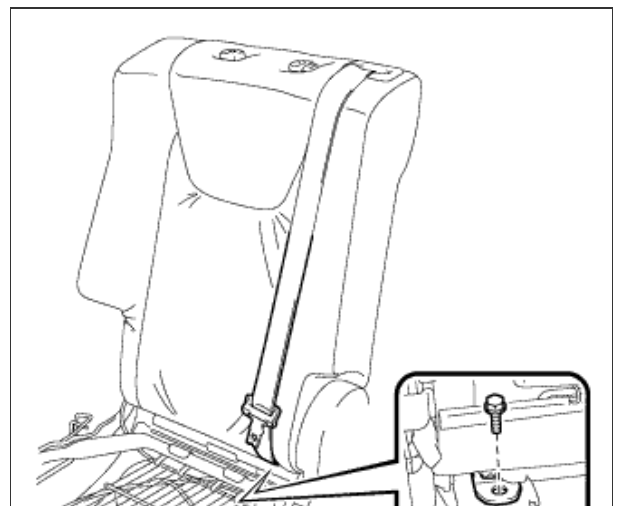

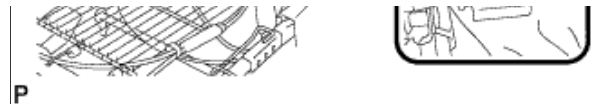

УСТАНОВИТЕ КРЫШКУ ОТВЕРСТИЯ ПЛЕЧЕВОГО КРЕПЛЕНИЯ РЕМНЯ ЗАДНЕГО СИДЕНЬЯ

- a. Сдвиньте крышку отверстия плечевого крепления ремня заднего сиденья в направлении, указанном стрелкой на рисунке, чтобы ввести в зацепление 2 направляющие.
- b. Сдвиньте крышку отверстия плечевого крепления ремня заднего сиденья в направлении, указанном стрелкой на рисунке, чтобы ввести в зацепление 2 захвата и установить крышку.

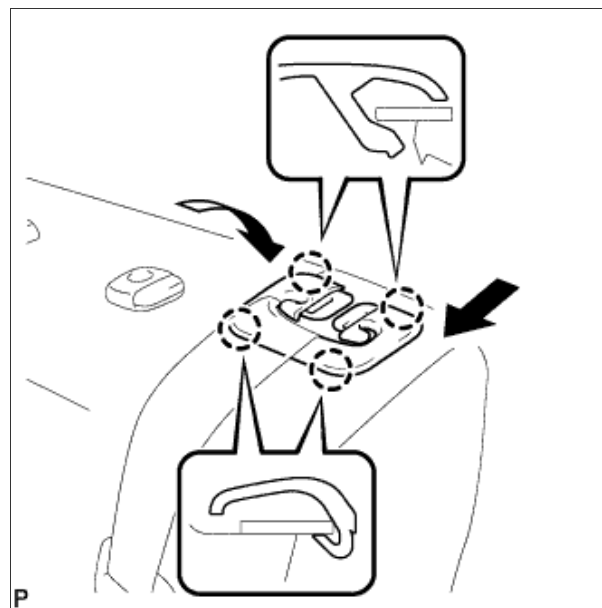

17. УСТАНОВИТЕ КРЫШКУ КРЕПЛЕНИЯ РЕМНЯ БЕЗОПАСНОСТИ

- a. Установите крышку крепления ремня безопасности и закрепите ее 2 захватами.

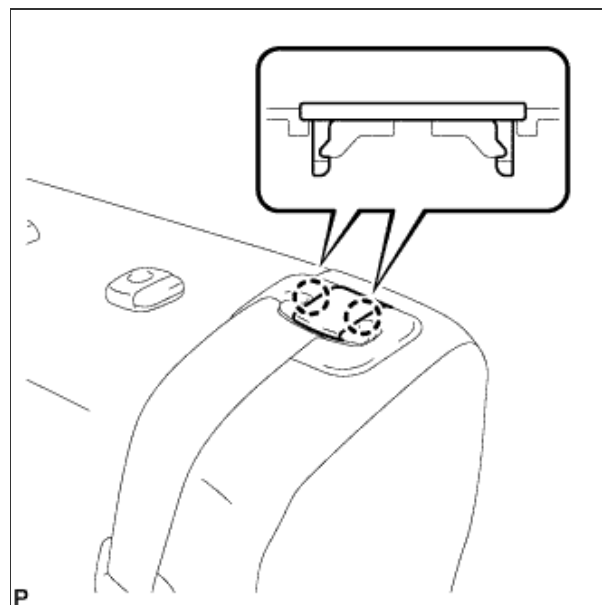

18. УСТАНОВИТЕ ОГРАНИЧИТЕЛЬ СКЛАДЫВАНИЯ СПИНКИ СИДЕНЬЯ № 1 В СБОРЕ

- a. Введите в зацепление направляющую.
- b. Установите ограничитель складывания спинки сиденья № 1 в сборе и закрепите его болтом.

Момент затяжки:
9,0 Н*м { 92 кгс*см, 80 фунт-сила-дюймов }

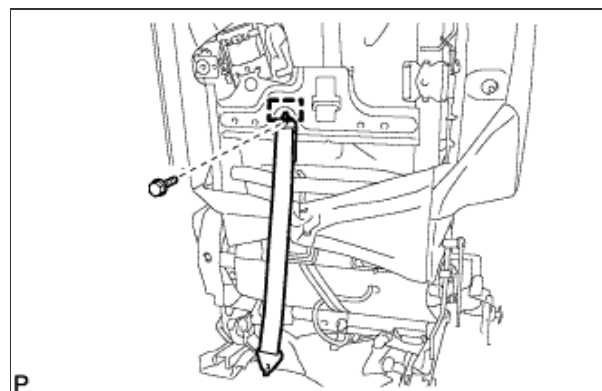

19. УСТАНОВИТЕ ПАНЕЛЬ ПОКРЫТИЯ СПИНКИ ПРАВОГО ЗАДНЕГО СИДЕНЬЯ В СБОРЕ

- a. Введите в зацепление направляющую.
- b. Введите в зацепление 2 фиксатора и установите панель покрытия спинки правого заднего сиденья в сборе.

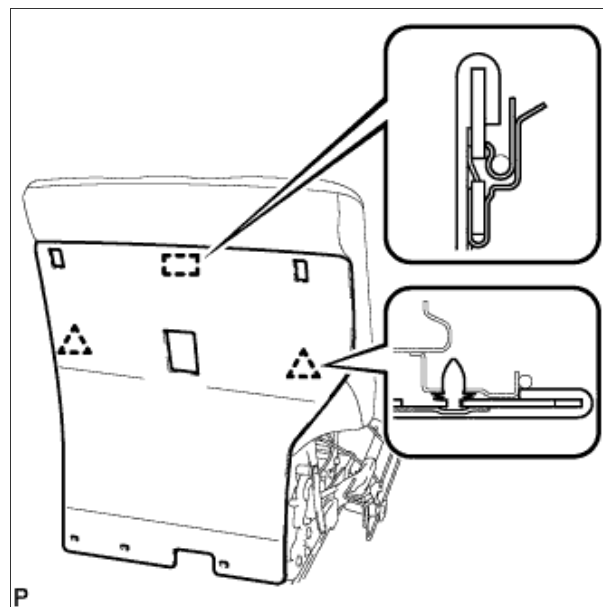

20. **УСТАНОВИТЕ ОБИВКУ СПИНКИ ПРАВОГО ЗАДНЕГО СИДЕНЬЯ**

- a. Установите обивку спинки правого заднего сиденья и введите в зацепление 4 захвата.

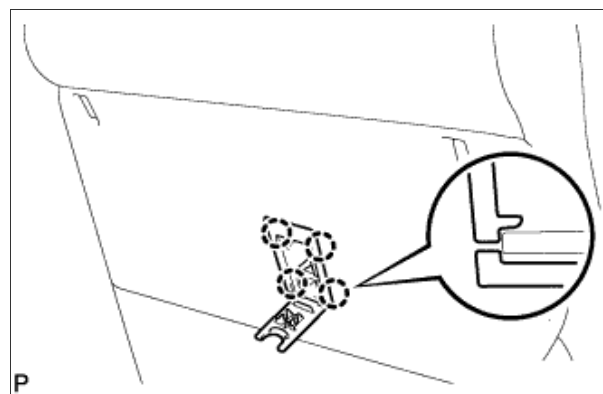

21. **УСТАНОВИТЕ ДЕРЖАТЕЛЬ КРЮКА ЗАДНЕЙ КРЫШКИ**

- a. Введите в зацепление 2 направляющие.
- b. Установите 2 держателя крюков задней крышки и закрепите их 2 винтами.

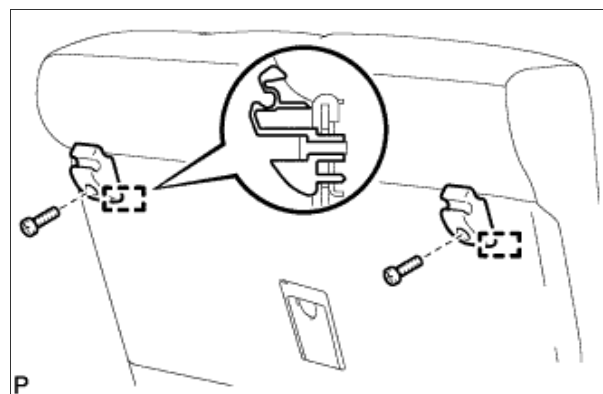

22. **УСТАНОВИТЕ ЗАЩЕЛКУ ЗАМКА ЗАДНЕГО СИДЕНЬЯ**

- a. С помощью торцевого ключа с головкой "TORX" T45 вверните болт "TORX" в защелку замка заднего сиденья.

Момент затяжки:
 21 Н*м { 214 кгс*см, 16 фунт-сила-футов }

23.

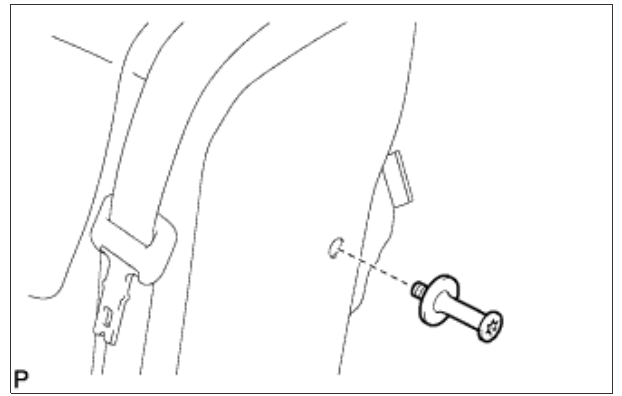

УСТАНОВИТЕ КОЛПАЧОК ЗАЩЕЛКИ ЗАМКА СПИНКИ ЗАДНЕГО СИДЕНЬЯ

- а. Установите защитный колпачок защелки замка спинки заднего сиденья.

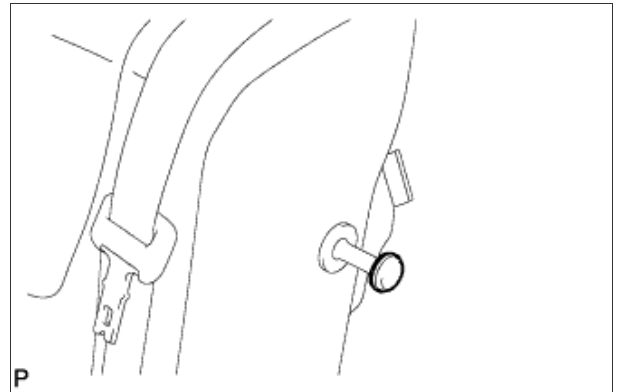

24. УСТАНОВИТЕ ОБИВКУ ПОДУШКИ РАЗДЕЛЬНОГО ЗАДНЕГО СИДЕНЬЯ

- а. С помощью щипцов для витковых пружин закрепите обивку подушки раздельного заднего сиденья 11 новыми витковыми пружинами.

Примечание

- Соблюдайте осторожность, чтобы не повредить обивку.
- При установке витковых пружин постарайтесь минимизировать образование складок.

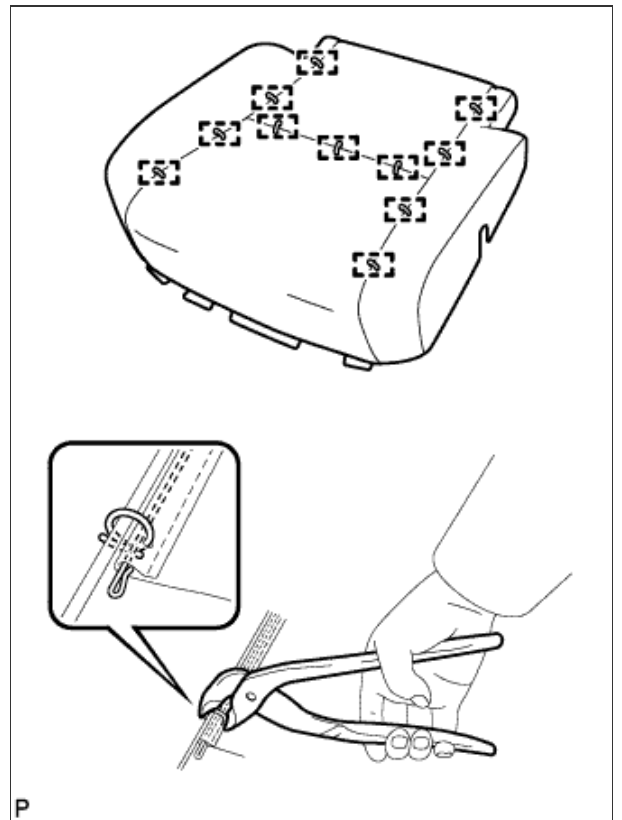

25. УСТАНОВИТЕ ОБИВКУ ПОДУШКИ ЗАДНЕГО СИДЕНЬЯ С ПОДУШКОЙ

- а. С помощью съемника витковых пружин наденьте 2 новые витковые пружины.

Примечание

- Соблюдайте осторожность, чтобы не повредить обивку.

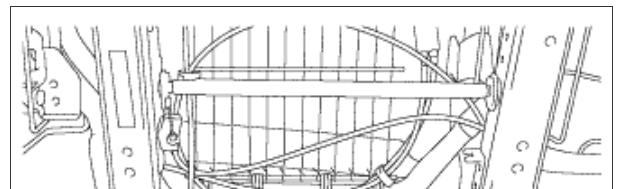

- При установке витковых пружин постарайтесь минимизировать образование складок.

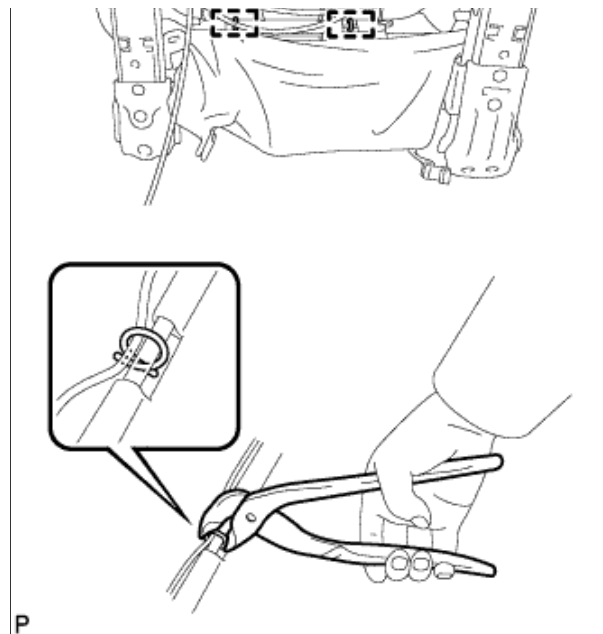

в. С помощью съемника витковых пружин наденьте 2 новые витковые пружины.

Примечание

- Соблюдайте осторожность, чтобы не повредить обивку.
- При установке витковых пружин постарайтесь минимизировать образование складок.

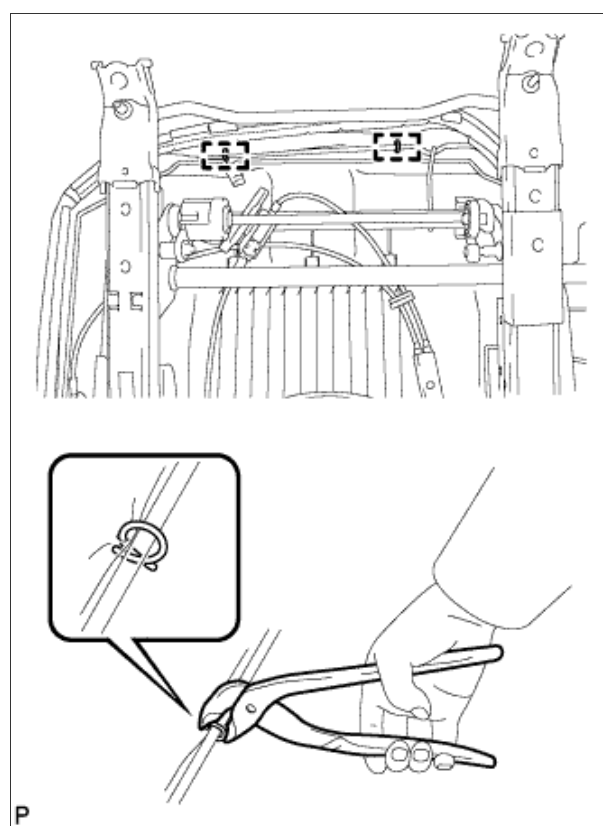

с. Закрепите 2 эластичные ленты.

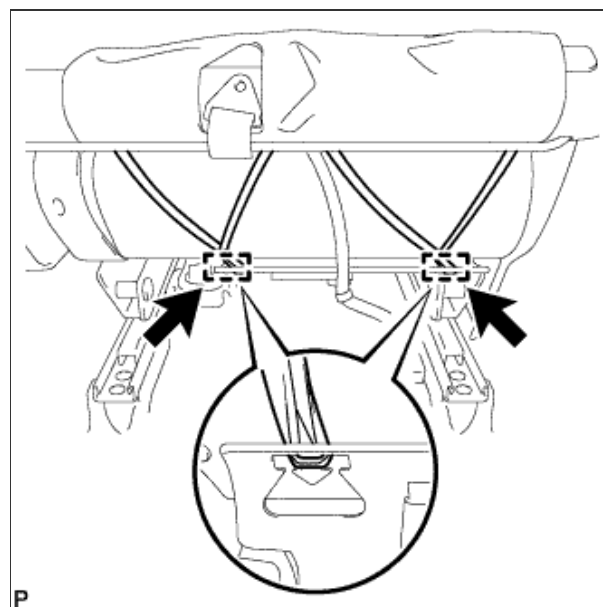

d. Введите в зацепление все крепления.

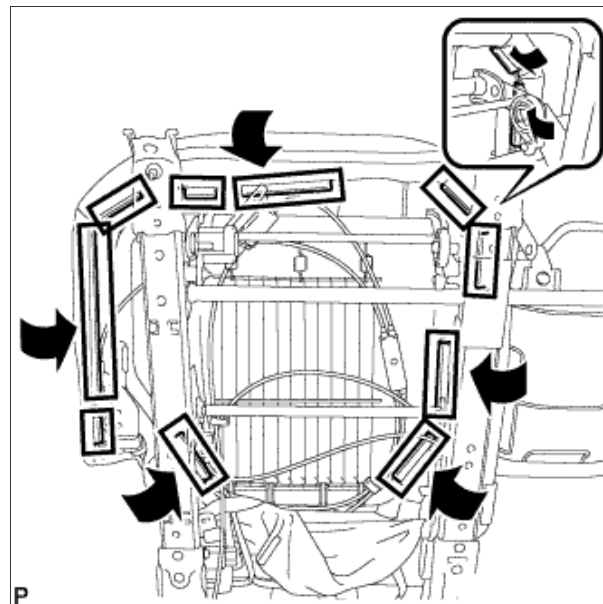

e. Установите обивку подушки заднего сиденья вместе с подушкой и введите в зацепление 2 крепления.

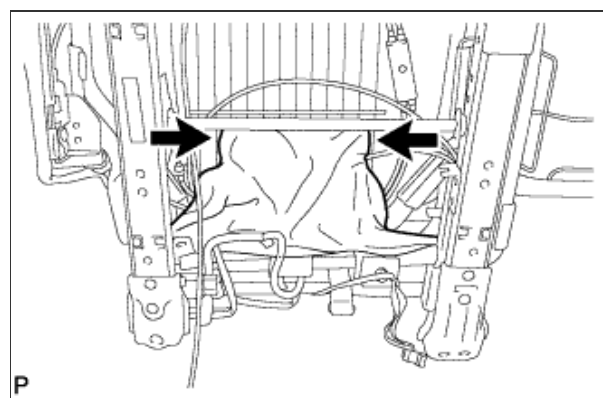

26. УСТАНОВИТЕ МОЛДИНГ ПОДУШКИ ПРАВОГО ЗАДНЕГО СИДЕНЬЯ

- Введите в зацепление 2 направляющие, как показано на рисунке.
- Установите молдинг подушки правого заднего сиденья и закрепите его 2 винтами.

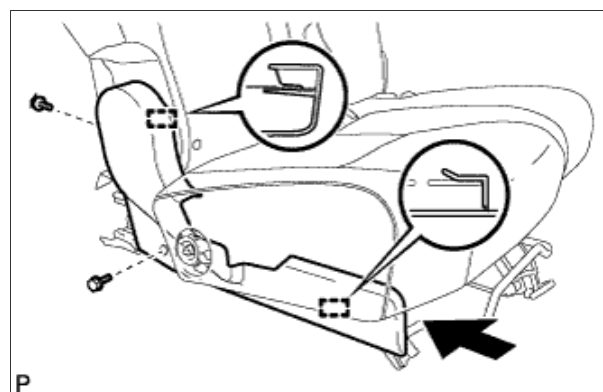

27. УСТАНОВИТЕ РУЧКУ ОТПУСКАНИЯ ПРАВОГО РЕГУЛЯТОРА НАКЛОНА № 1

- Установите ручку отпущения правого регулятора наклона № 1 и закрепите ее 3 винтами.

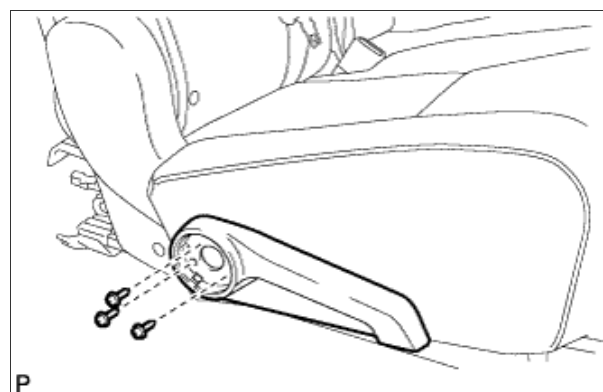

28. **УСТАНОВИТЕ КРЫШКУ ОБИВКИ ЗАДНЕГО СИДЕНЬЯ**

- а. Установите крышку обивки заднего сиденья и введите в зацепление 3 захвата.

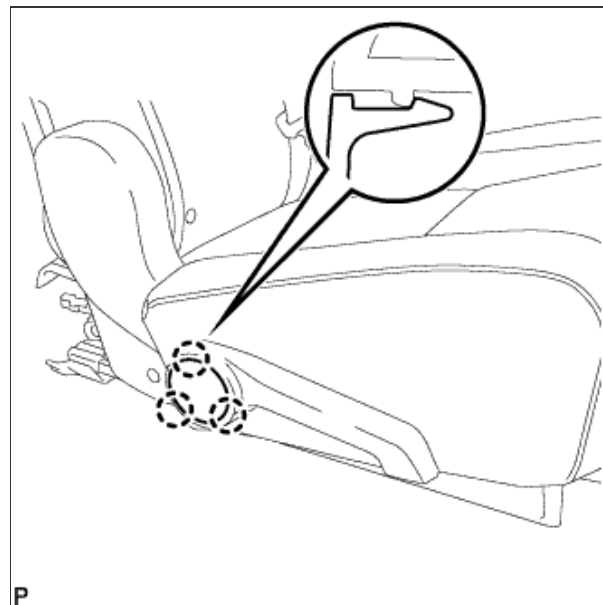

29. **УСТАНОВИТЕ КОРОБКУ ЦЕНТРАЛЬНОГО ПОДЛОКОТНИКА ЗАДНЕГО СИДЕНЬЯ**

- а. Установите коробку центрального подлокотника заднего сиденья.

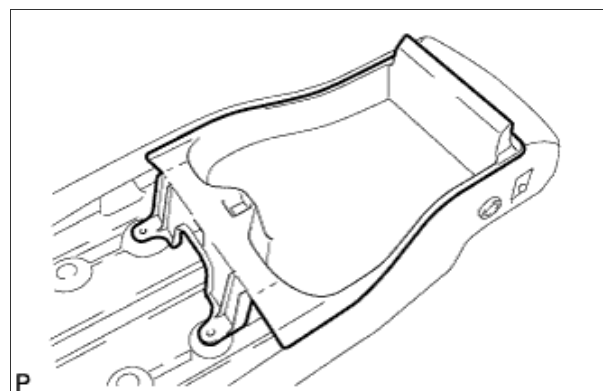

30. **УСТАНОВИТЕ КРЫШКУ ЦЕНТРАЛЬНОГО ПОДЛОКОТНИКА ЗАДНЕГО СИДЕНЬЯ В СБОРЕ**

- а. Установите крышку центрального подлокотника заднего сиденья в сборе и закрепите ее 2 винтами.

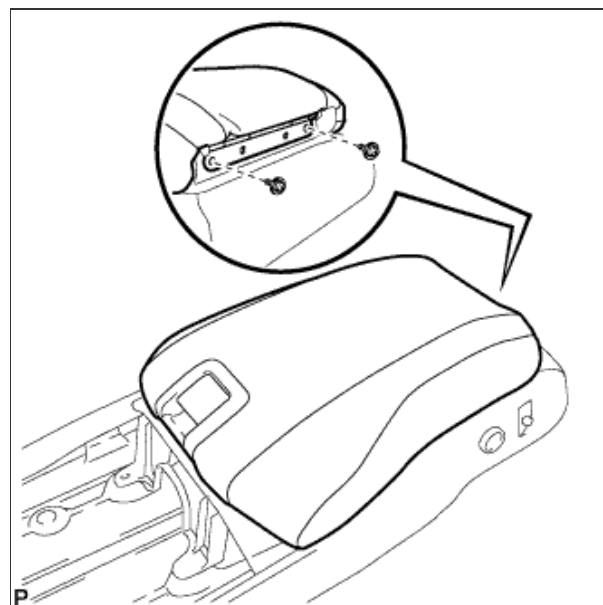

31. **УСТАНОВИТЕ ПОДСТАВКУ ДЛЯ ЧАШКИ**

- а. Введите в зацепление 2 фиксатора.
б. Закрепите подставку для чашки 2 винтами.



32.

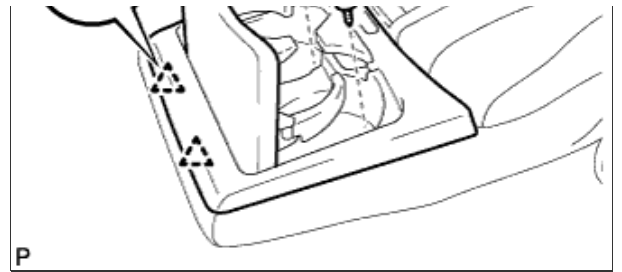

УСТАНОВИТЕ ПОДЛОКОТНИК ЗАДНЕГО ЦЕНТРАЛЬНОГО СИДЕНЬЯ В СБОРЕ

33. УСТАНОВИТЕ РАСПОРНУЮ ДЕТАЛЬ МЕХАНИЗМА НАКЛОНА ЗАДНЕГО СИДЕНЬЯ № 2

- a. Установите распорную деталь механизма наклона заднего сиденья № 2 на центральный подлокотник заднего сиденья в сборе.

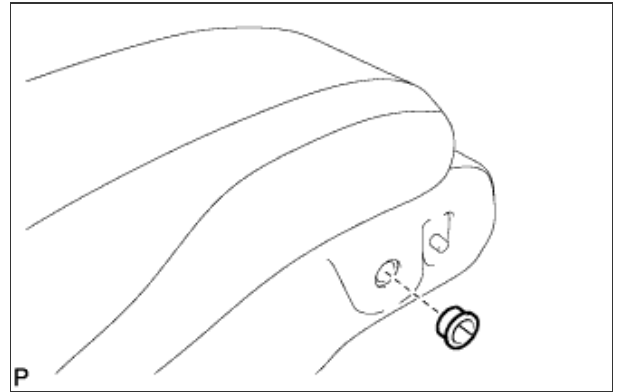

34. УСТАНОВИТЕ ПРАВУЮ ОПОРУ ПОДЛОКОТНИКА ЦЕНТРАЛЬНОГО ЗАДНЕГО СИДЕНЬЯ

- a. Введите в зацепление направляющую и заверните гайку.

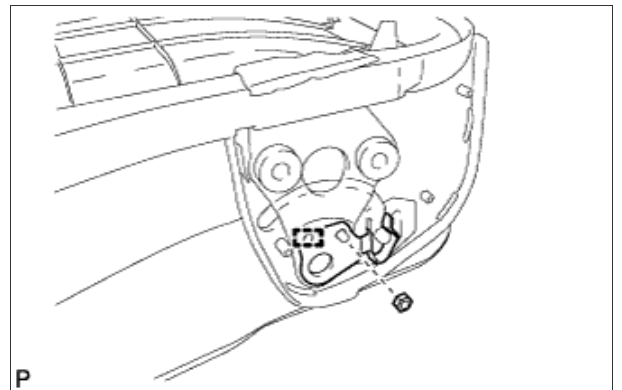

- b. С помощью торцевого ключа с головкой "TORX" T45 выверните болт "TORX" и снимите втулку и правую опору подлокотника центрального заднего сиденья.

Момент затяжки:
13 Н*м { 128 кгс*см, 9 фунт-сила-футов }

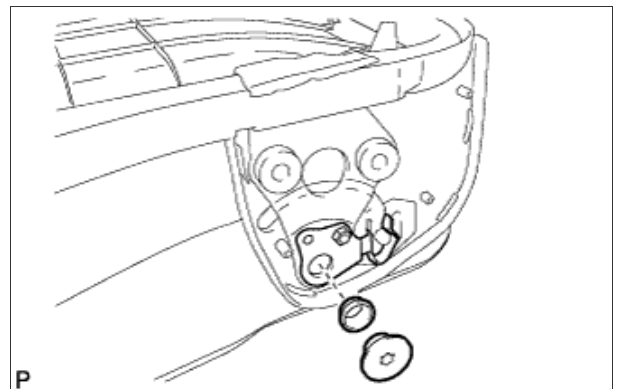

35. УСТАНОВИТЕ ПРАВЫЙ МОЛДИНГ СПИНКИ ЗАДНЕГО СИДЕНЬЯ

- a. Введите в зацепление 2 направляющие.
 b. Установите правый молдинг спинки заднего сиденья и закрепите его 3 винтами.

36.

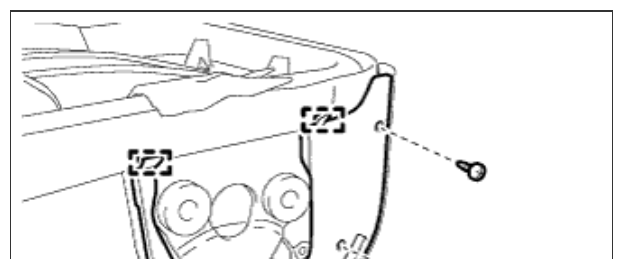



УСТАНОВИТЕ ЛЕВЫЙ МОЛДИНГ СПИНКИ ЗАДНЕГО СИДЕНЬЯ

- a. Введите в зацепление 2 направляющие.
- b. Установите левый молдинг спинки заднего сиденья и закрепите его 3 винтами.

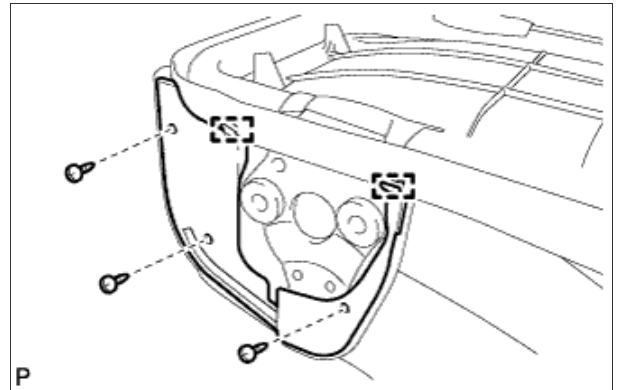

37. УСТАНОВИТЕ ПЕТЛЮ СПИНКИ ЦЕНТРАЛЬНОГО ЗАДНЕГО СИДЕНЬЯ

- a. С помощью торцевого ключа с головкой "TORX" T45 выверните болт "TORX" и снимите втулку и петлю спинки центрального заднего сиденья.

Момент затяжки:
21 Н*м { 214 кгс*см, 16 фунт-сила-футов }

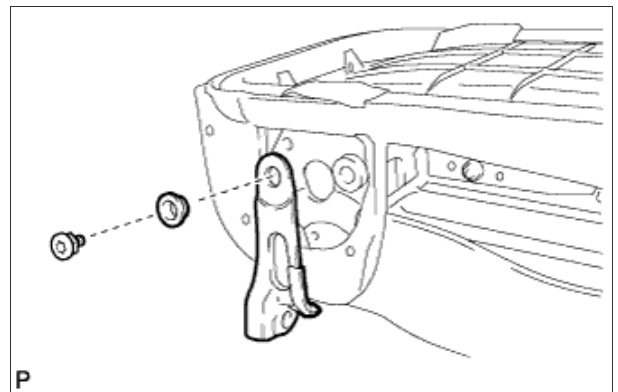

38. СНИМИТЕ ПЕТЛЮ СПИНКИ ЛЕВОГО ЗАДНЕГО СИДЕНЬЯ

- a. С помощью торцевого ключа с головкой "TORX" T45 выверните болт "TORX" и снимите втулку и петлю спинки левого заднего сиденья.

Момент затяжки:
21 Н*м { 214 кгс*см, 16 фунт-сила-футов }

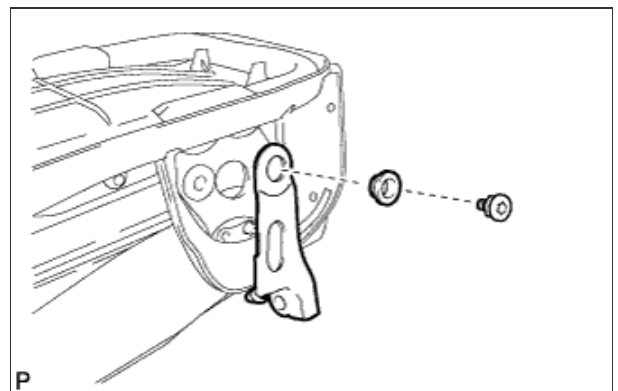

39. УСТАНОВИТЕ КАРКАС ПОДУШКИ ЦЕНТРАЛЬНОГО СИДЕНЬЯ В СБОРЕ

- a. Установите каркас подушки центрального сиденья в сборе и 2 втулки, и затяните 2 болта "TORX" с помощью торцевого ключа с головкой "TORX" T45.

Момент затяжки:
21 Н*м { 214 кгс*см, 16 фунт-сила-футов }

40.

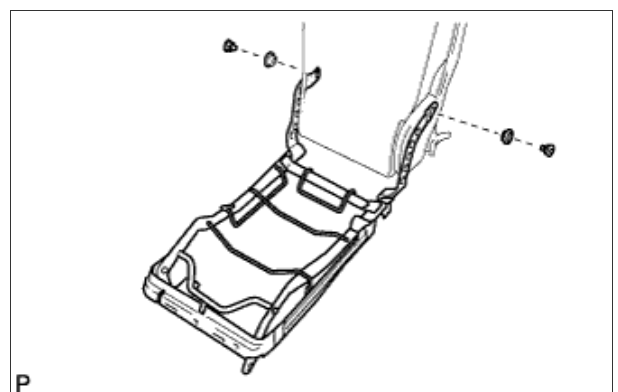

УСТАНОВИТЕ ОБИВКУ СПИНКИ ЦЕНТРАЛЬНОГО СИДЕНЬЯ № 2

- a. Введите в зацепление 2 захвата.
- b. Установите обивку спинки центрального сиденья № 2 и закрепите ее винтом.

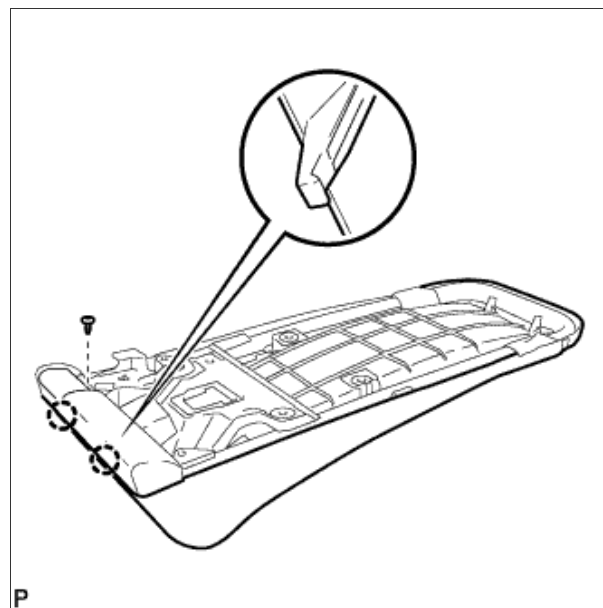

41. УСТАНОВИТЕ ОБИВКУ СПИНКИ СИДЕНЬЯ № 1

- a. Подсоедините штырь, как показано на рисунке.

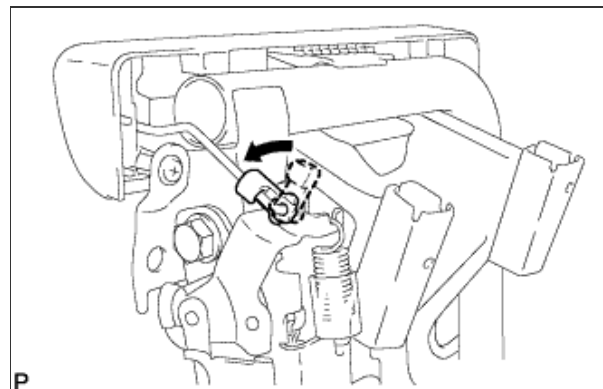

- b. Введите в зацепление направляющую.
- c. Установите откидную крышку заднего сиденья и закрепите ее 2 винтами.

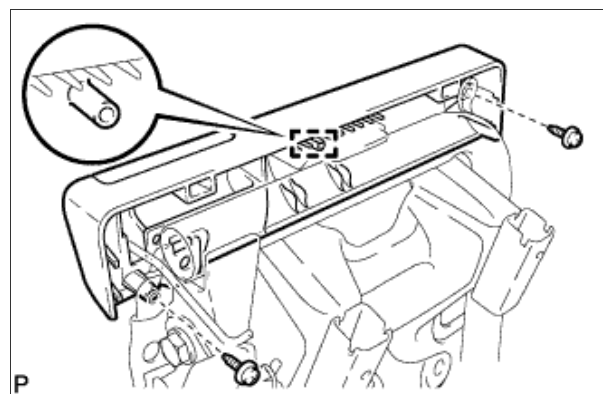

42. УСТАНОВИТЕ КРЫШКУ КРЮКА ДЛЯ ОДЕЖДЫ

- a. Установите крышку крюка для одежды и введите в зацепление 2 захвата и направляющую, как показано на рисунке.

43.



и захват, как показано на рисунке.

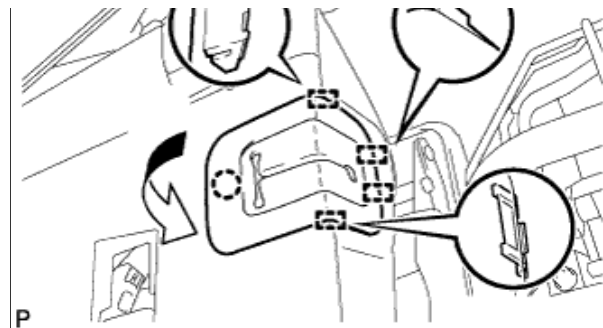

47. **УСТАНОВИТЕ ОБИВКУ СПИНКИ ЦЕНТРАЛЬНОГО ЗАДНЕГО СИДЕНЬЯ**

а. Установите обивку спинки центрального заднего сиденья и введите в зацепление 4 захвата.

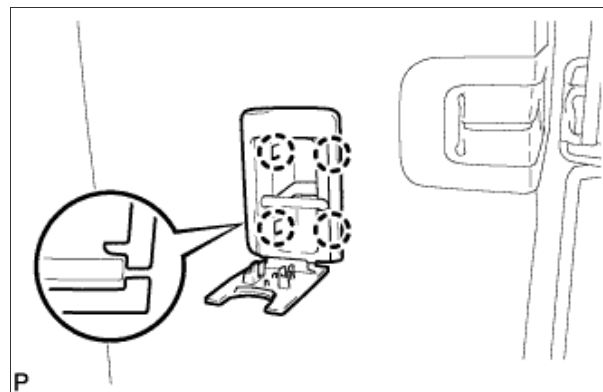

48. **УСТАНОВИТЕ ОБИВКУ ПОДУШКИ ЦЕНТРАЛЬНОГО СИДЕНЬЯ**

а. Закрепите обивку подушки центрального сиденья в сборе на подушке центрального сиденья, как показано на рисунке.

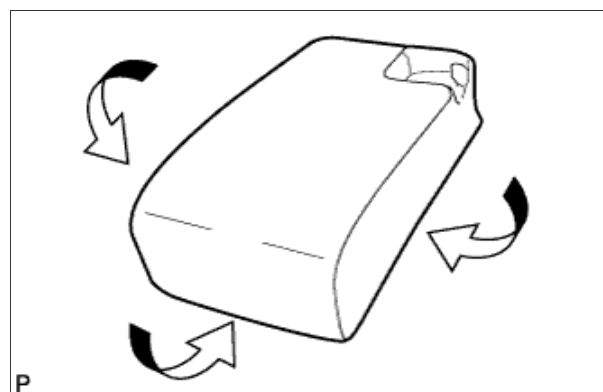

49. **УСТАНОВИТЕ ОБИВКУ ПОДУШКИ ЦЕНТРАЛЬНОГО СИДЕНЬЯ ВМЕСТЕ С ПОДУШКОЙ**

а. Введите в зацепление все крепления, как показано на рисунке.

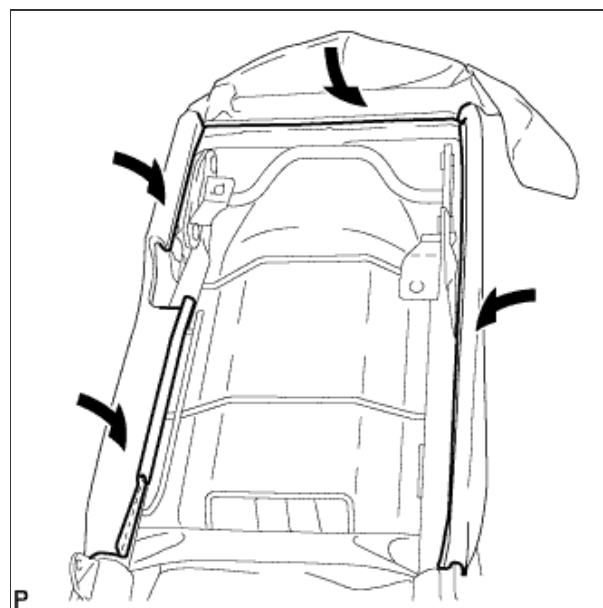

б. Установите обивку подушки центрального сиденья вместе с подушкой и введите в зацепление 2



крепления, как показано на рисунке.

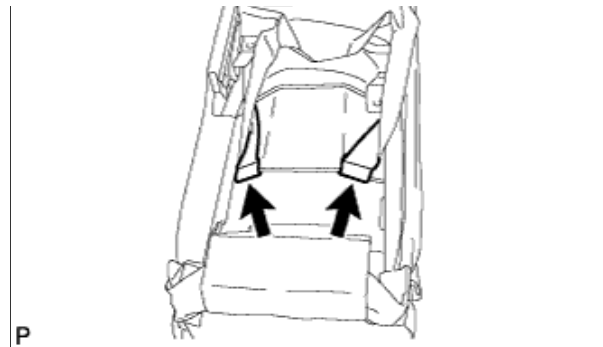

50. **УСТАНОВИТЕ ПРАВЫЙ ЗАЩИТНЫЙ ЭЛЕМЕНТ ОТКИДНОЙ КРЫШКИ**

a. Закрепите правый защитный элемент откидной крышки, как показано на рисунке.

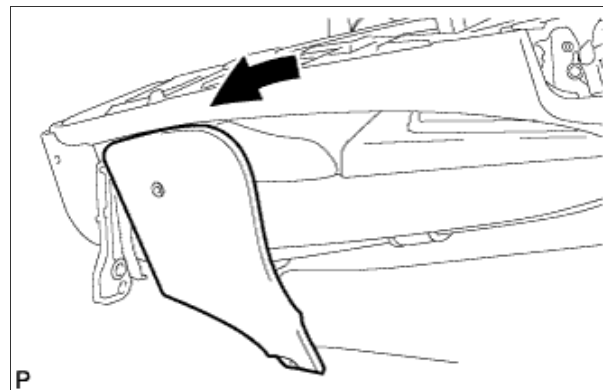

b. Заверните винт.

c. Установите правый защитный элемент откидной крышки, закрепив его фиксатором.

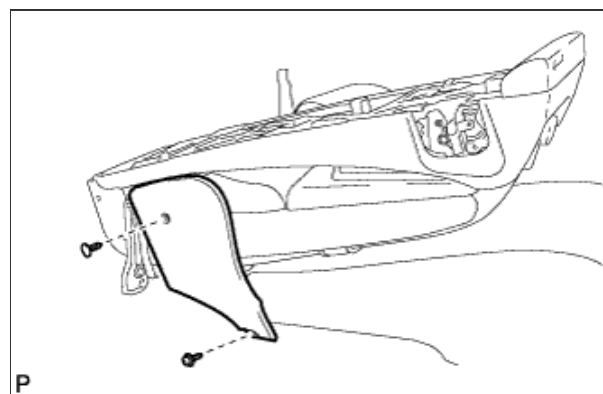

51. **УСТАНОВИТЕ ЛЕВЫЙ ЗАЩИТНЫЙ ЭЛЕМЕНТ ОТКИДНОЙ КРЫШКИ**

a. Закрепите левый защитный элемент откидной крышки, как показано на рисунке.

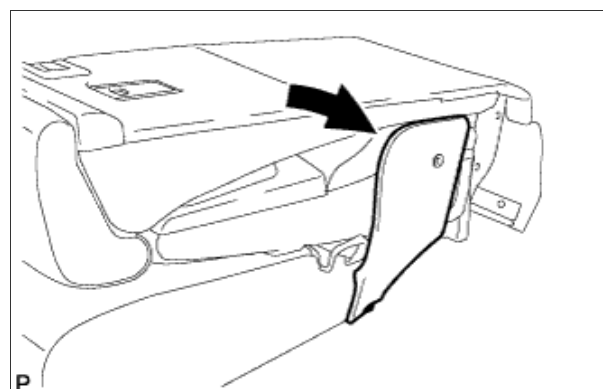

b. Заверните винт.

c. Установите левый защитный элемент откидной крышки, закрепив его фиксатором.

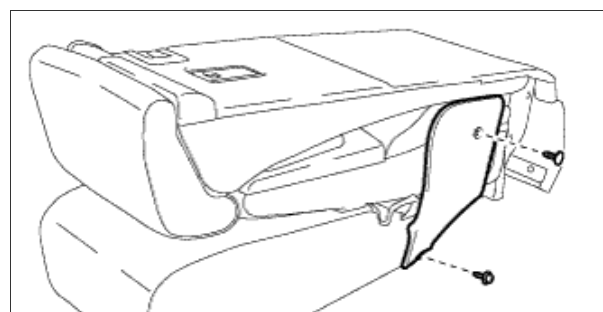

52.



УСТАНОВИТЕ ЦЕНТРАЛЬНОЕ ЗАДНЕЕ СИДЕНЬЕ В СБОРЕ

а. Закрепите эластичную ленту.

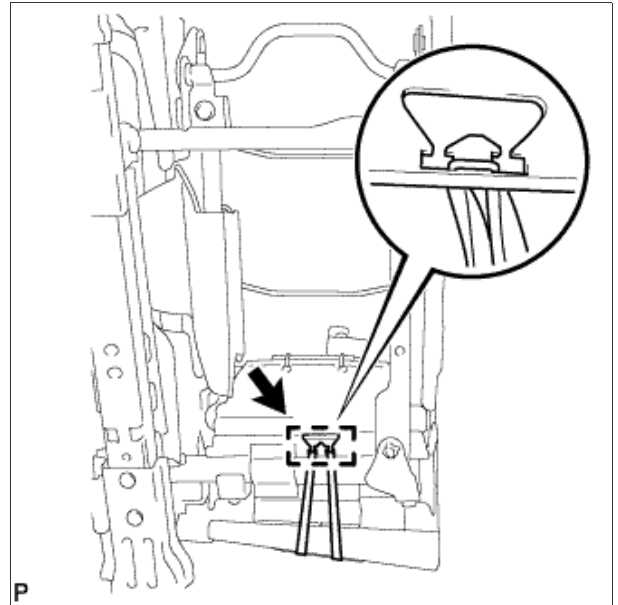

б. Установите центральное заднее сиденье в сборе и закрепите его 4 болтами.

Момент затяжки:
21 Н*м { 214 кгс*см, 16 фунт-сила-футов }

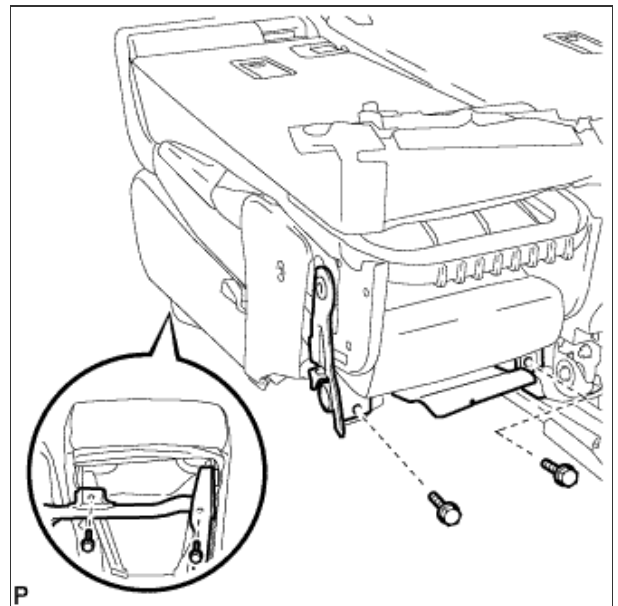

53. УСТАНОВИТЕ ВЕРХнюю ЛЕВую КРЫШКУ ПЕТЛИ ЦЕНТРАЛЬНОГО СИДЕНЬЯ

а. Установите верхнюю левую крышку петли центрального сиденья.

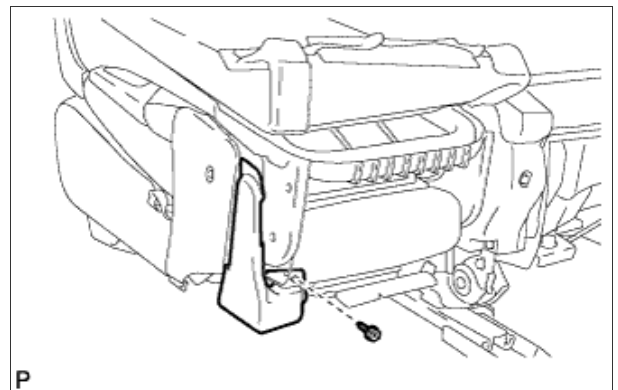

54. УСТАНОВИТЕ ЗАМОК РЕМНЯ БЕЗОПАСНОСТИ ЗАДНЕГО СИДЕНЬЯ В СБОРЕ

а. Установите замок ремня безопасности заднего сиденья в сборе и закрепите его болтом.



Момент затяжки:
42 Н*м { 428 кгс*см, 31 фунт-сила-фут }

- b. Введите в зацепление все зажимы и подсоедините разъем.

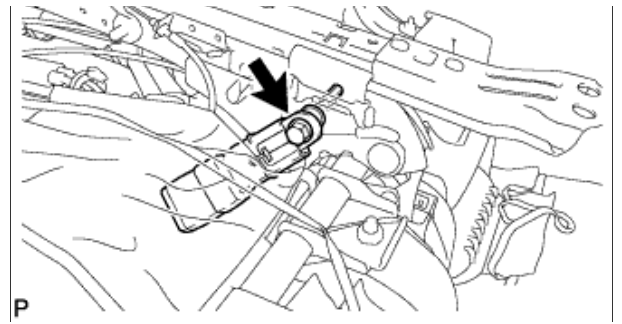

ЗАДНЕЕ СИДЕНЬЕ В СБОРЕ (с правой стороны) УСТАНОВКА

1. УСТАНОВИТЕ ПРАВОЕ ЗАДНЕЕ СИДЕНЬЕ В СБОРЕ

a. Не затягивая, вверните 2 болта с передней стороны сиденья.

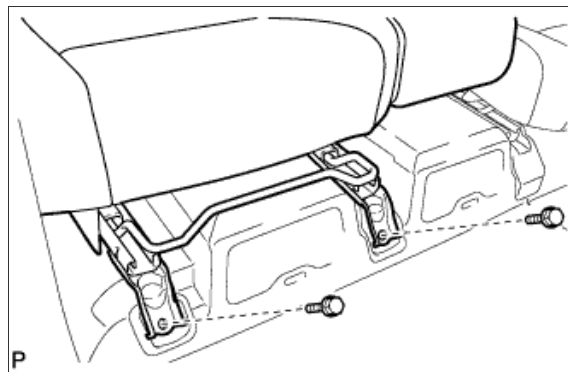

b. Не затягивая, вверните 3 болта с задней стороны сиденья.

c. Для моделей с боковой подушкой безопасности заднего сиденья:

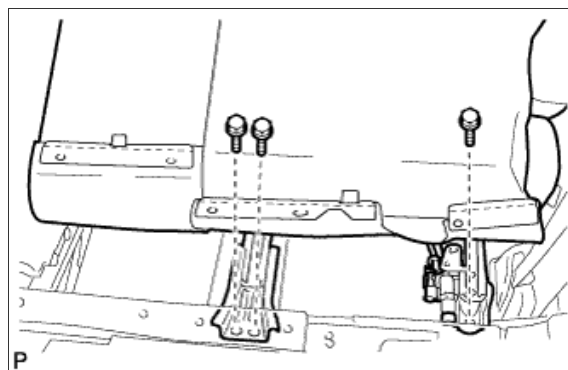

i. Подсоедините разъем.

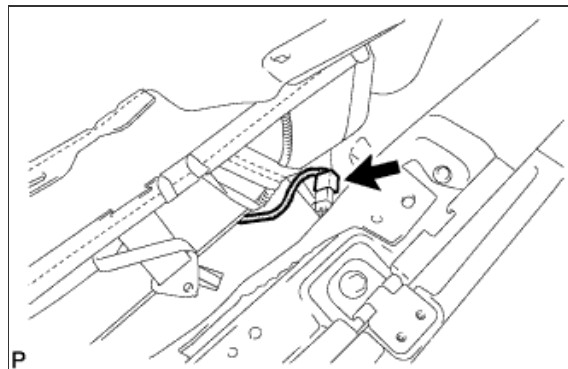

d. Установите правое заднее сиденье в сборе и закрепите его 5 болтами.

Момент затяжки:

37 Н*м { 377 кгс*см, 27 фунт-сила-футов }

2. ПОДСОЕДИНИТЕ ТРОС ФИКСАЦИИ ПРАВОГО ЗАДНЕГО СИДЕНЬЯ В СБОРЕ

a. В случае замены троса управления наклоном заднего сиденья или правого заднего сиденья в сборе новым:

i. Подсоедините трос управления наклоном заднего сиденья или правого заднего сиденья в сборе, как показано на рисунке.

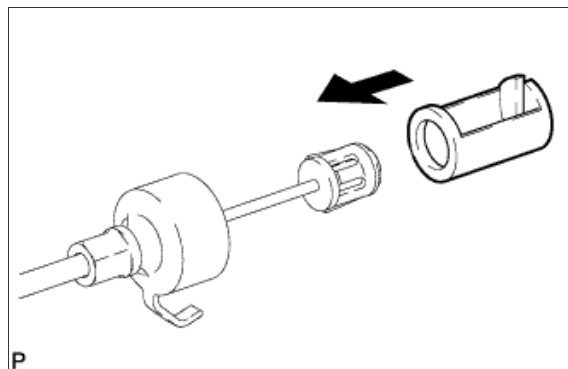

b. В случае замены троса фиксации правого заднего сиденья в сборе новым:

i. Сцепите соединительную деталь с тросом фиксации правого заднего сиденья в сборе.

- ii. Подсоедините трос фиксации правого заднего сиденья в сборе и корпус разъема, как показано на рисунке.

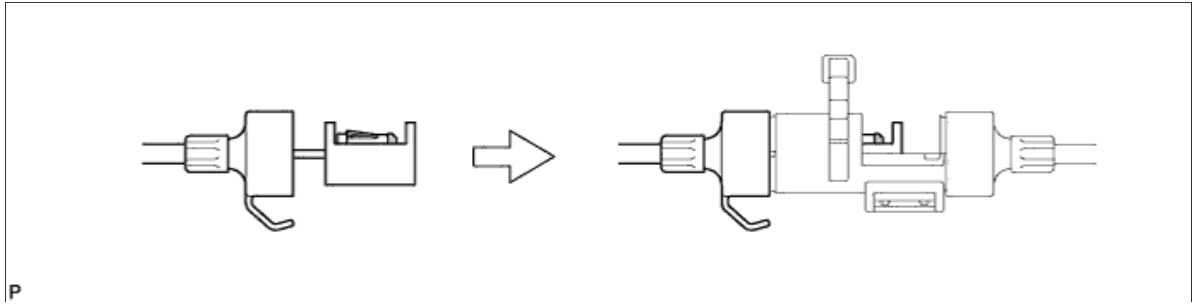

- iii. Вставьте стопорный штифт корпуса разъема, как показано на рисунке, чтобы подсоединить трос фиксации правого заднего сиденья в сборе.

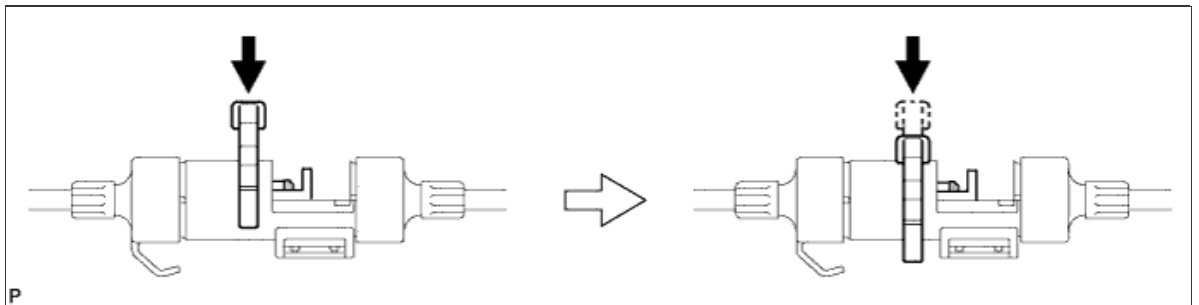

- с. В случае повторного использования троса управления наклоном заднего сиденья, правого заднего сиденья в сборе и троса фиксации правого заднего сиденья в сборе:

- i. Подсоедините трос фиксации правого заднего сиденья в сборе, как показано на рисунке.

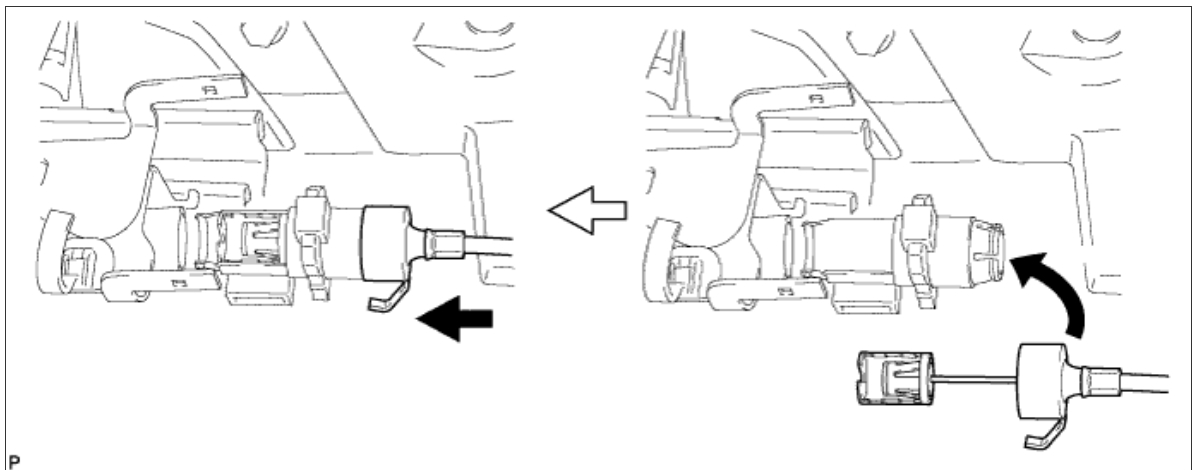

- ii. Подсоедините трос фиксации правого заднего сиденья в сборе, как показано на рисунке.

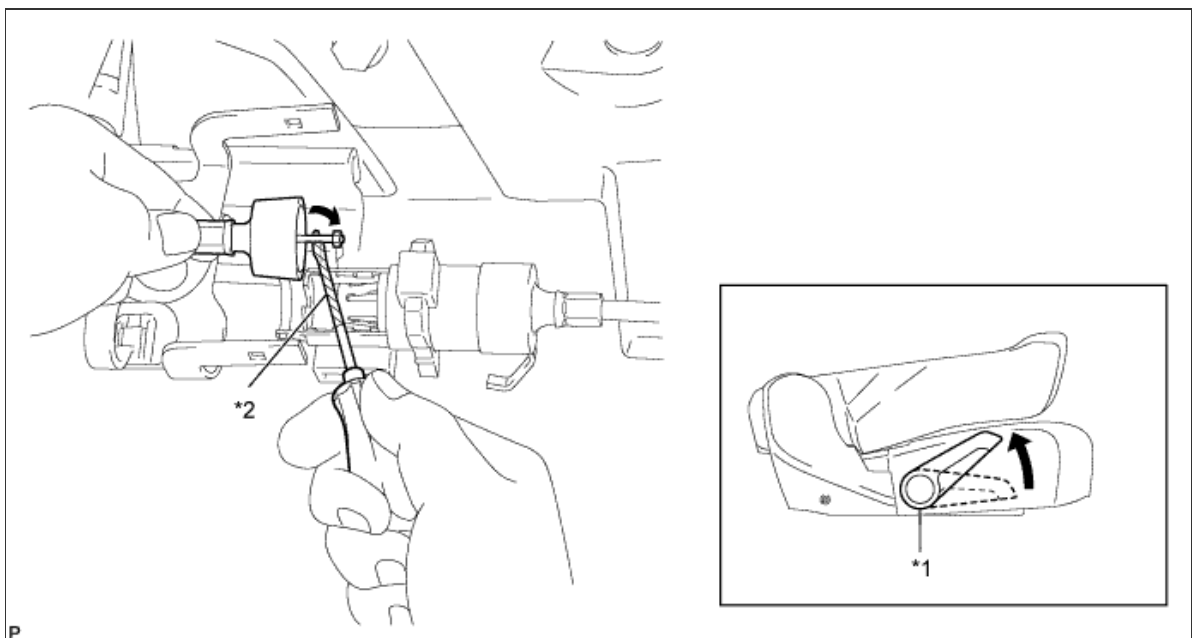

Обозначения на рисунке

*1	Регулировка направляющих сиденья	*2	Защитная клейкая лента
----	----------------------------------	----	------------------------

iii. Установите трос управления наклоном заднего сиденья на крышку, как показано на рисунке.

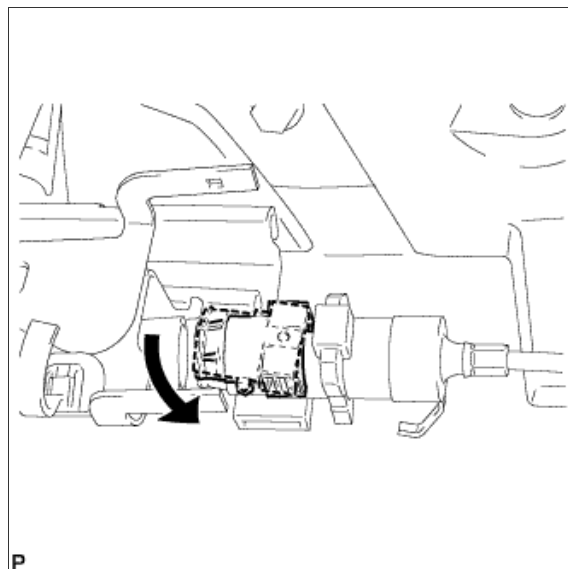

iv. Подсоедините трос фиксации заднего сиденья № 1 в сборе, как показано на рисунке.

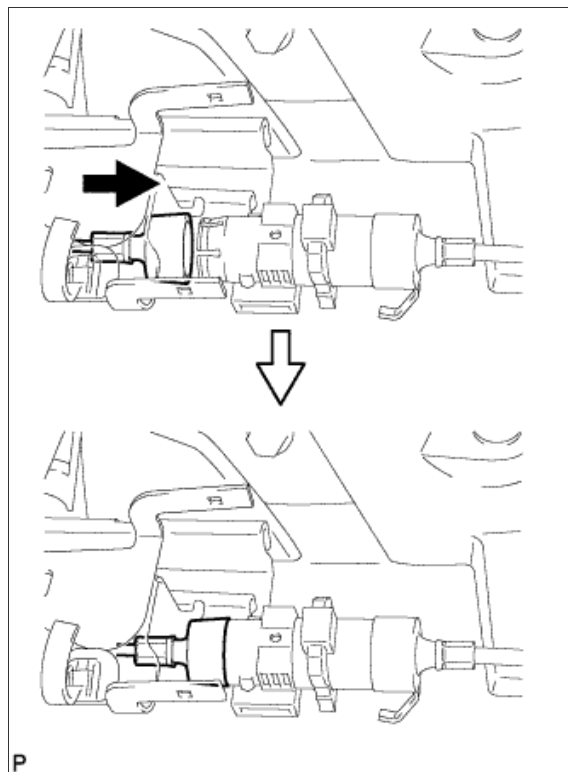

d. Верните спинку сиденья в вертикальное положение.

e. Вдавите фиксатор регулятора, чтобы закрепить его, как показано на рисунке.

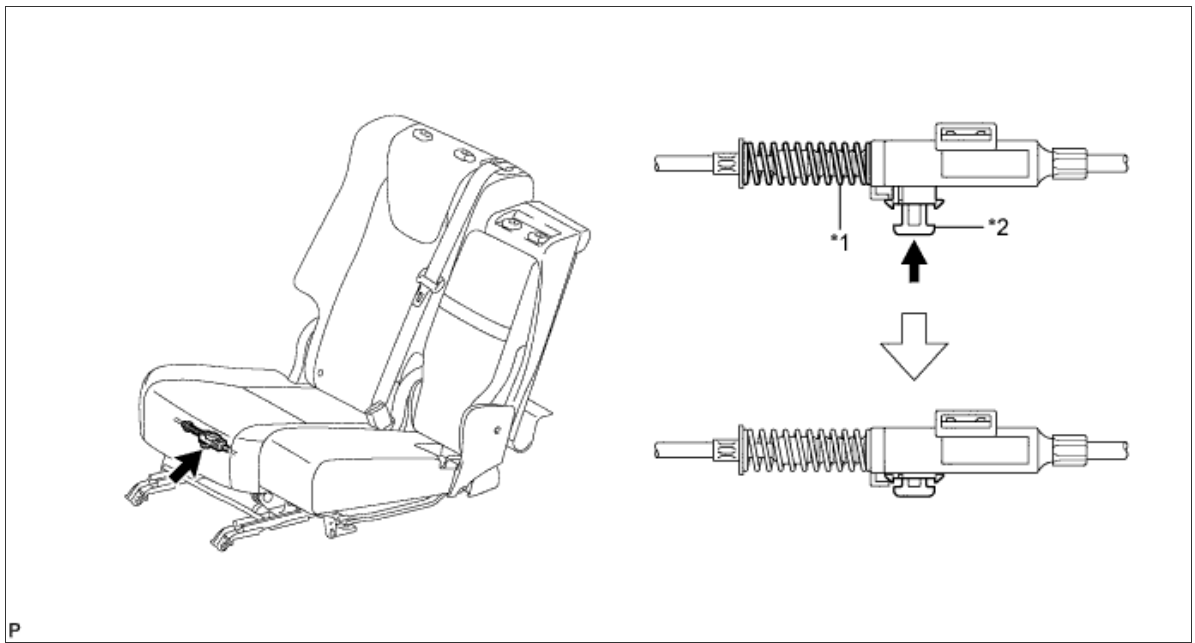

Обозначения на рисунке

*1	Пружина регулятора	*2	Фиксатор
----	--------------------	----	----------

Примечание

Нажимая на фиксатор, следите за тем, чтобы пружина регулятора не сжималась.

- f. Введите в зацепление направляющую.
- g. Подсоедините ограничитель складывания спинки сиденья № 1 в сборе и закрепите его болтом.

Момент затяжки:
 9,0 Н*м { 92 кгс*см, 80 фунт-сила-дюймов }

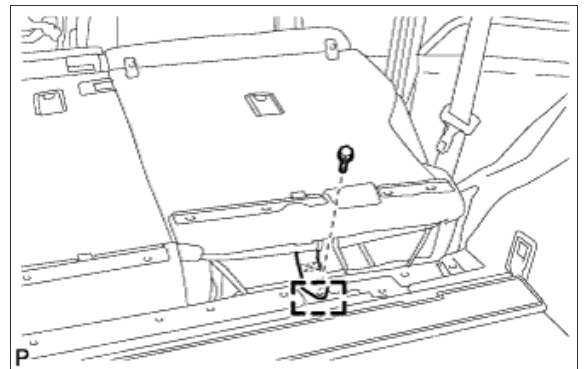

- h. Подсоедините панель покрытия спинки правого заднего сиденья в сборе и закрепите ее 3 фиксаторами.

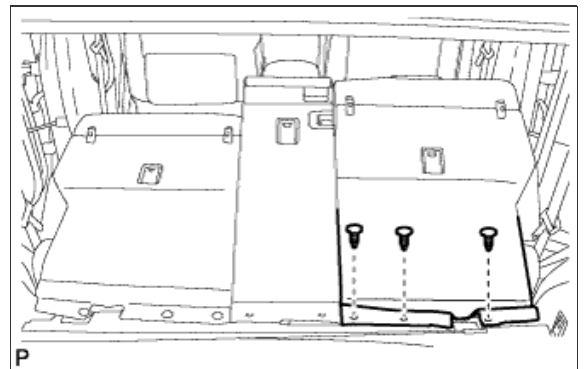

- i. Подсоедините панель спинки заднего сиденья в сборе и закрепите ее 2 фиксаторами.

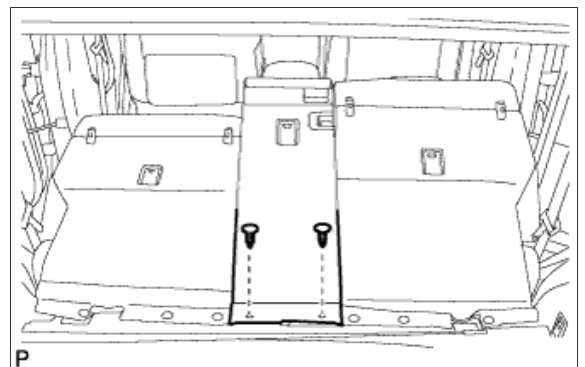

3. **ПРОВЕРЬТЕ БЛОКИРОВКУ РЕГУЛЯТОРА НАПРАВЛЯЮЩИХ ЗАДНЕГО СИДЕНЬЯ**

- a. Убедитесь, что при сдвиге сиденья левый и правый регуляторы фиксируются одновременно.
- b. Если левый и правый регуляторы фиксируются не одновременно, выполните регулировку, ослабив болты, крепящие сиденье.

4. **УСТАНОВИТЕ ПРАВЫЙ ЩИТОК КРОНШТЕЙНА НАПРАВЛЯЮЩЕЙ ЗАДНЕГО СИДЕНЬЯ**

- a. Установите 2 правых щитка кронштейна направляющей сиденья и введите в зацепление 8 захватов.

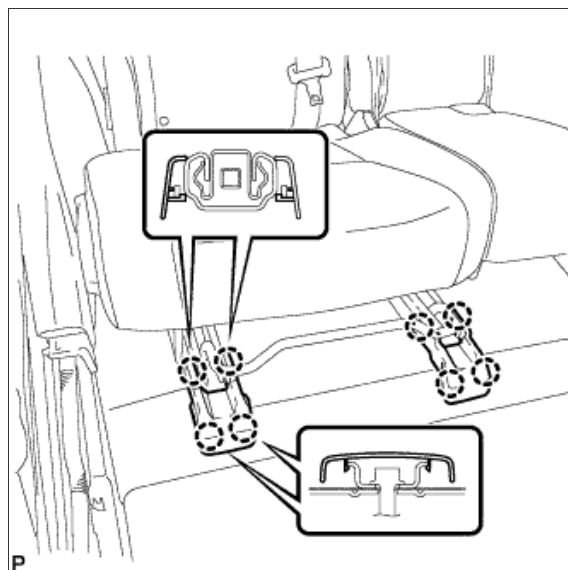

5. **УСТАНОВИТЕ ЦЕНТРАЛЬНЫЙ ПОДГОЛОВНИК ЗАДНЕГО СИДЕНЬЯ В СБОРЕ**

- a. Установите подголовник заднего сиденья в сборе, как показано на рисунке.

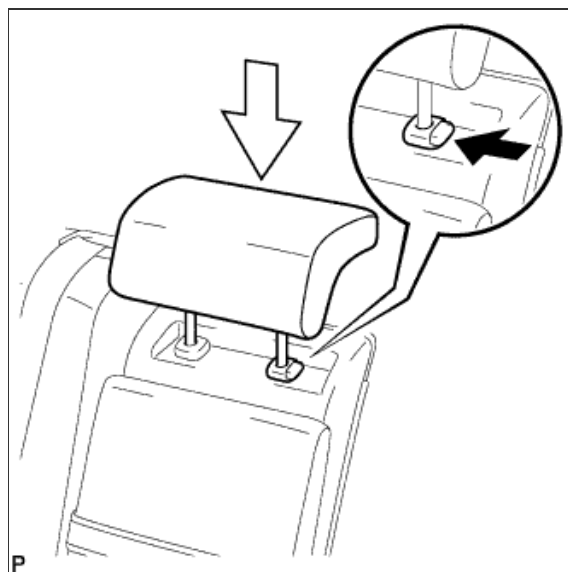

6. **УСТАНОВИТЕ ПРАВЫЙ ПОДГОЛОВНИК ЗАДНЕГО СИДЕНЬЯ В СБОРЕ**

- a. Установите подголовник заднего сиденья в сборе, как показано на рисунке.

