

# Ро-40: Инструкция по установке Lexus GSIII (2006-2011)

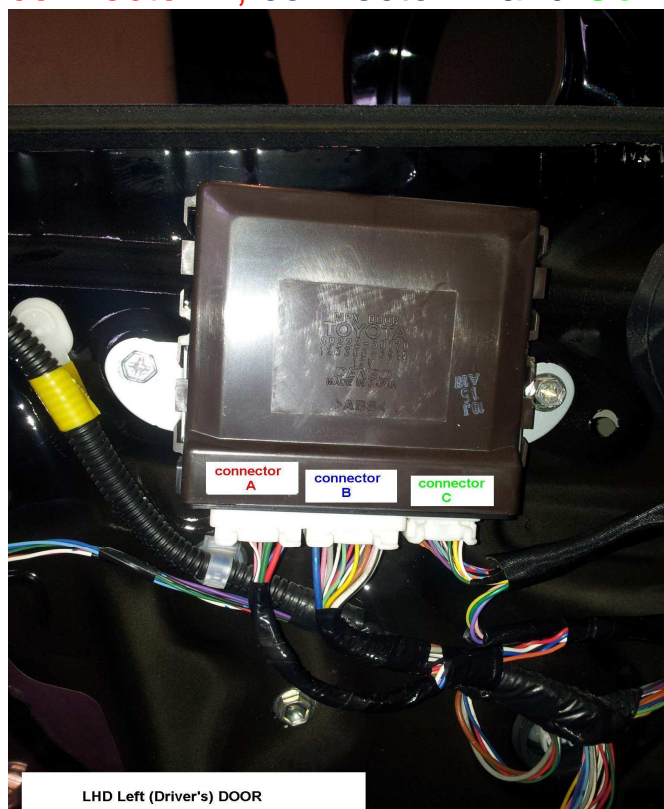

Примечание : используйте 2 модуля, один для левой двери другой для правой двери

1. Разберите панель левой двери  
Вы увидите черный модуль “MIRROR CONTROL UNIT”, у которого имеется три штекера  
**connector A**, **connector B** and **Connector C**



2. На Connector (C),

Перережьте Зеленый провод (No:3 на штекере) теперь у нас имеется

- Зеленый провод (сторона штекер) и Зеленый провод (сторона мотор)

Перережьте Синий провод (No:11 на штекере) теперь у нас имеется

- Синий провод (сторона штекер) и Синий провод (сторона мотор)

Затем, смотрите картинку ниже.

Соедините Розовый провод от Po-40 к Синему (сторона штекер)

Соедините Зеленый провод от Po-40 к Синему (сторона мотор)

Соедините Фиолетовый провод от Po-40 к Зеленому (сторона штекер)

Соедините Желтый провод от Po-40 к Зеленому (сторона мотор)

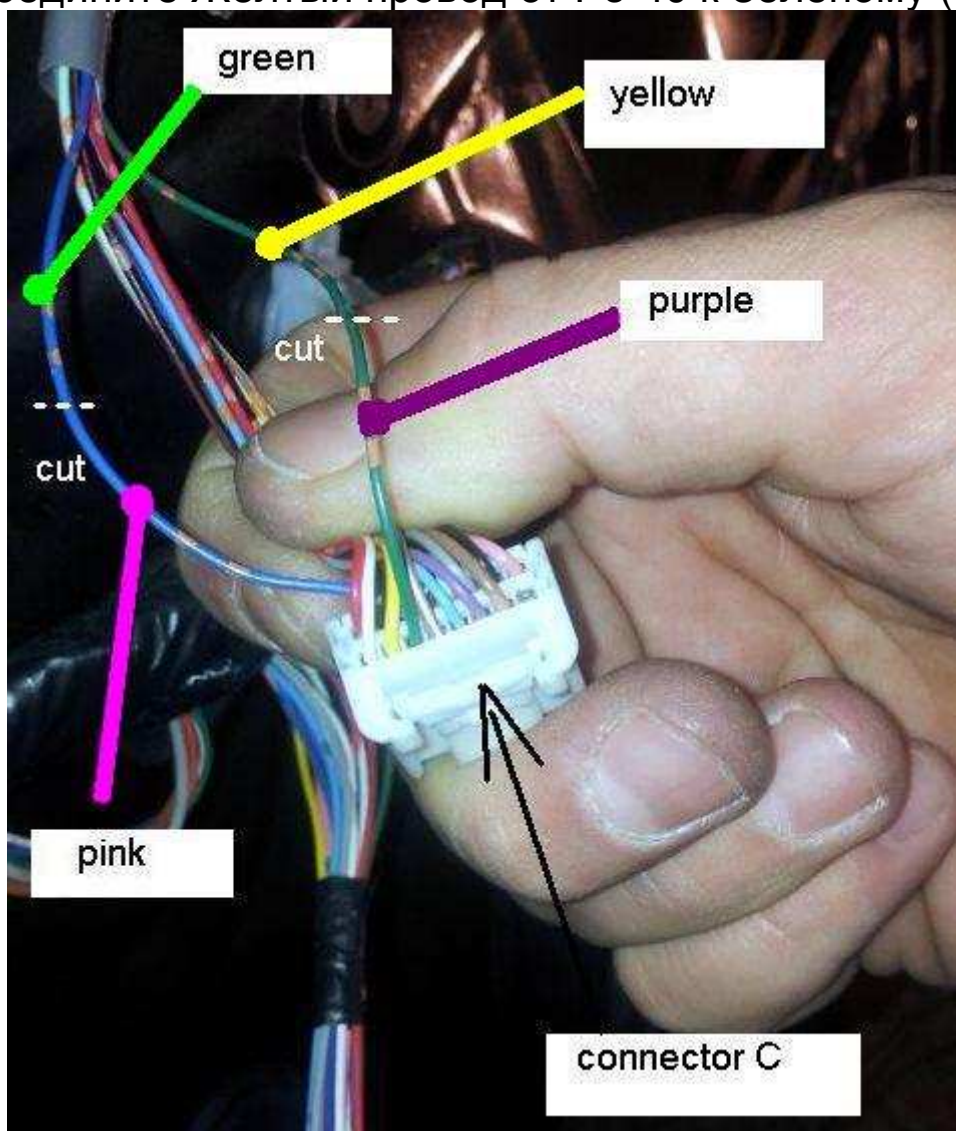

### 3. На Connector (B)

Соедините Красный провод от Po-40 к Синему проводу на Connector (B)

Соедините Оранжевый провод от Po-40 к Желтому проводу на Connector (B)

Соедините Черный провод от Po-40 к Белому проводу на Connector (B)

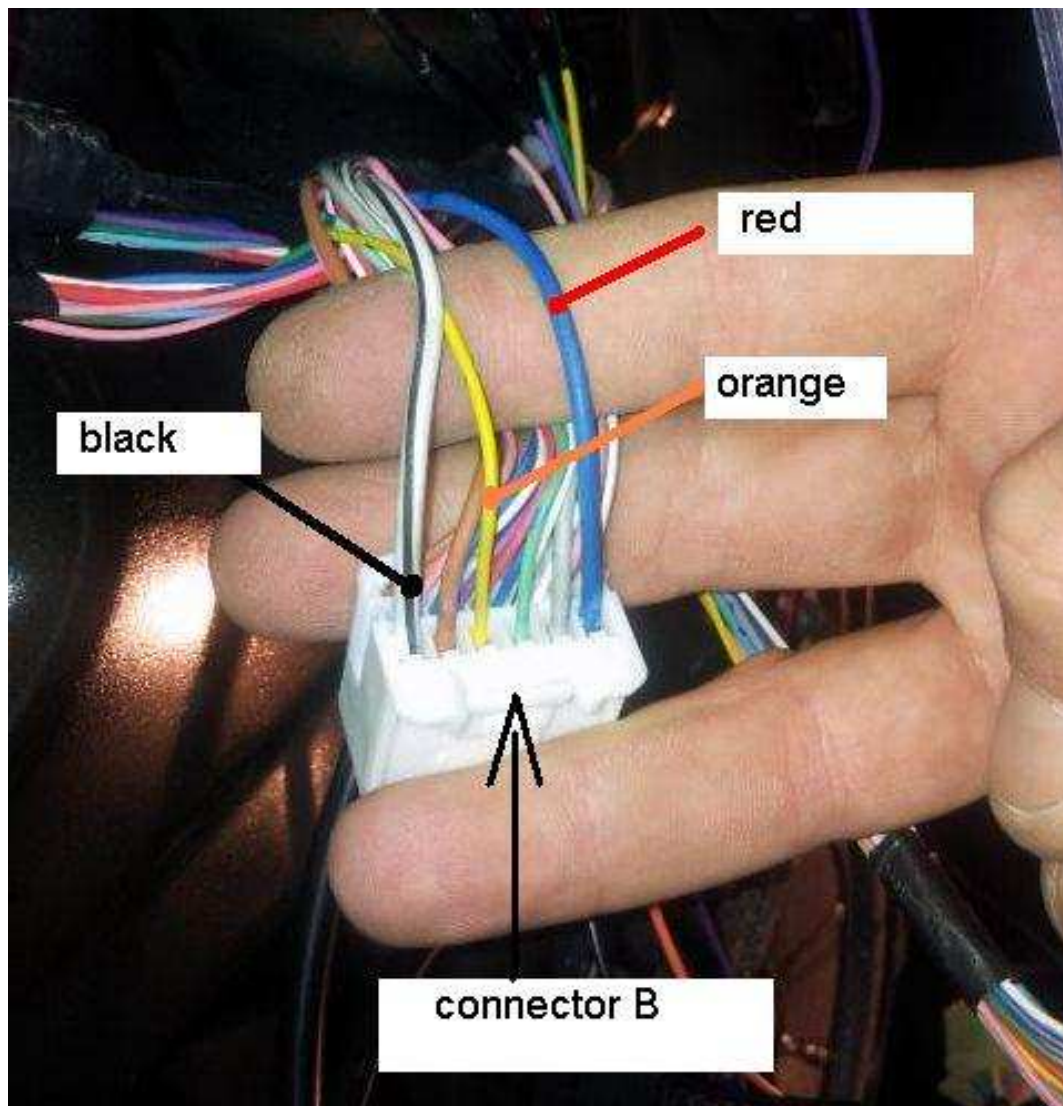

4. На Connector (A),

Соедините Синий провод Po-40 к Зеленому проводу на Connector (A)

Соедините Белый провод Po-40 к Красному проводу на Connector (A)

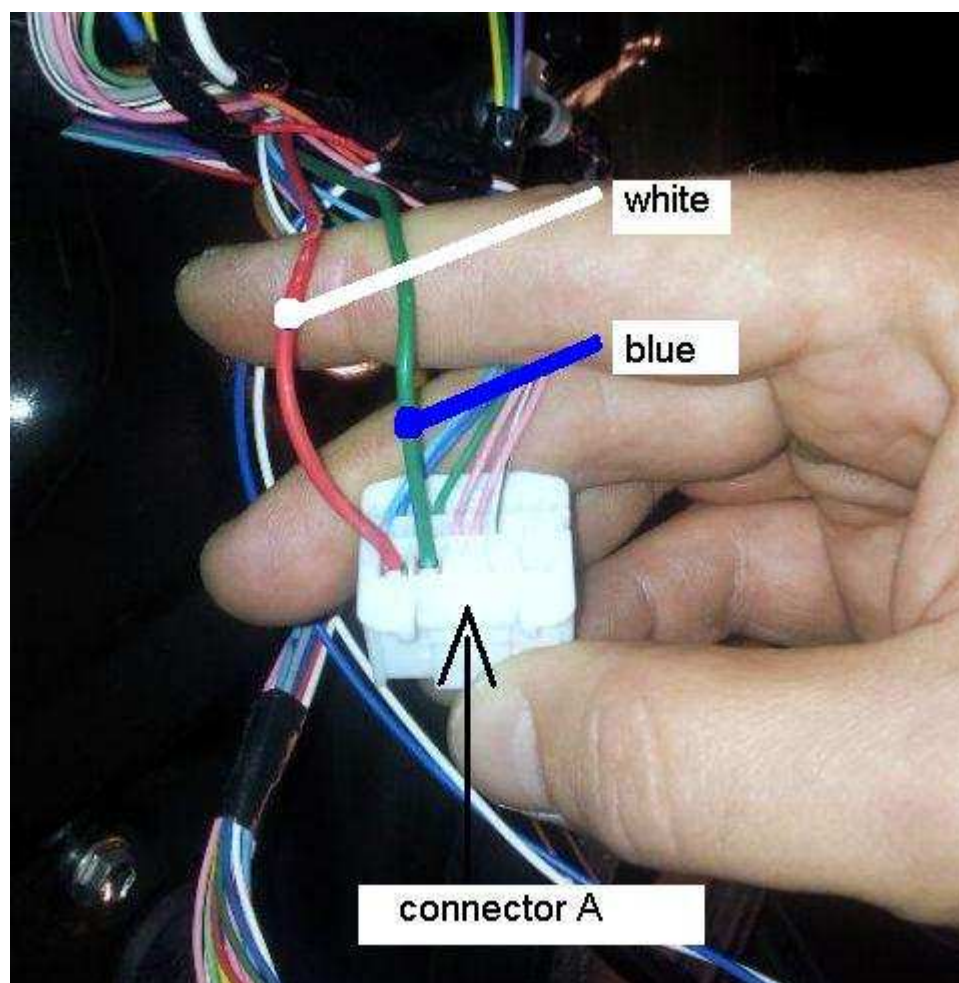

Теперь сделайте то же самое с правой дверью  
Right (Passenger's) Door

5. Разберите панель правой двери  
Вы увидите черный модуль "MIRROR CONTROL UNIT", у  
которого имеется три штекера,  
**connector A**, **connector B** and **Connector C**

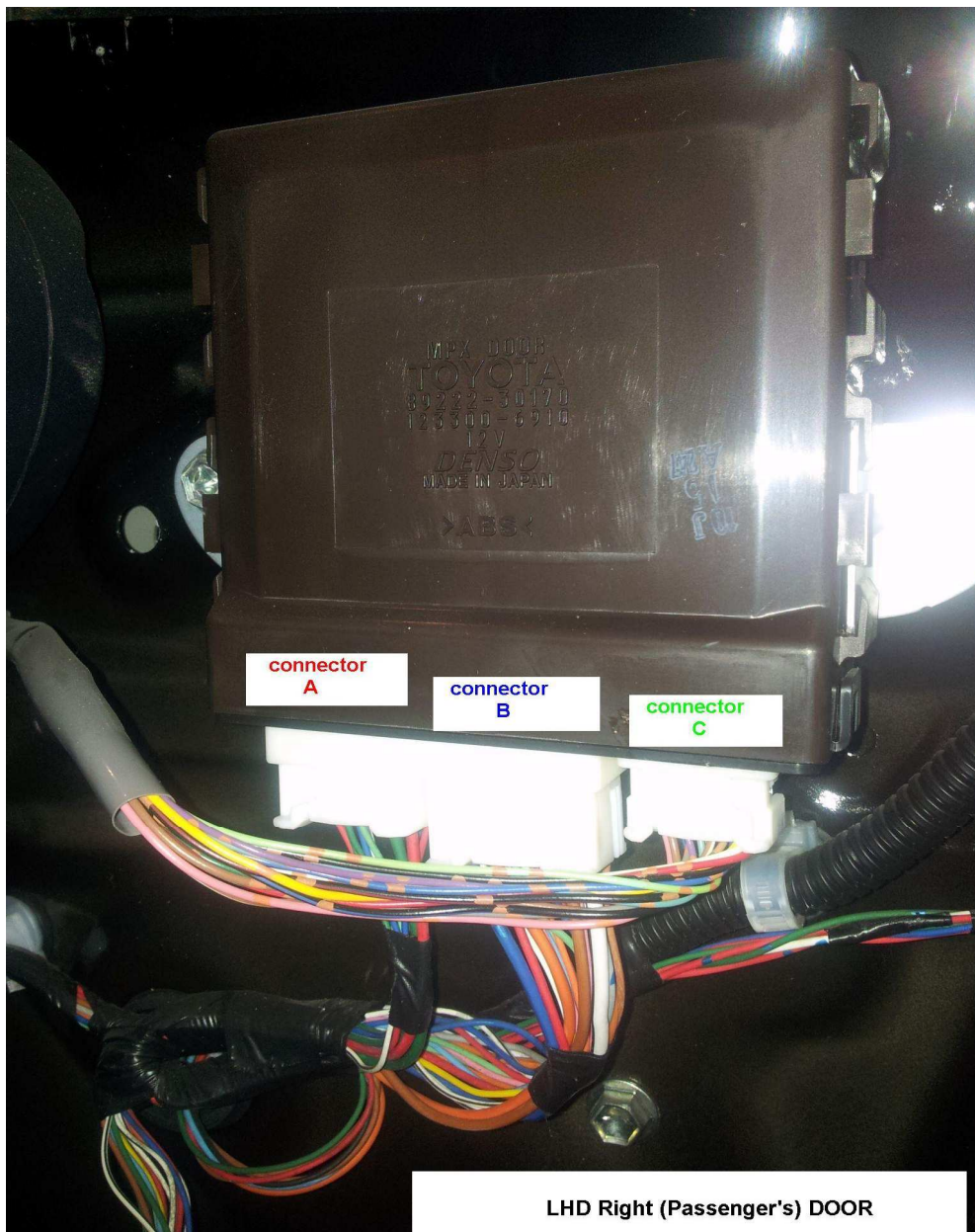

6. На Connector (C),

Перережьте Зеленый провод (No:3 на штекере) теперь у нас имеется

- Зеленый провод (сторона штекер) и Зеленый провод (сторона мотор)

Перережьте Синий провод (No:11 на штекере) теперь у нас имеется

- Синий провод (сторона штекер) и Синий провод (сторона мотор)

Затем, смотрите картинку ниже.

Соедините Розовый провод от Po-40 к Синему (сторона штекер)

Соедините Зеленый провод от Po-40 к Синему (сторона мотор)

Соедините Фиолетовый провод от Po-40 к Зеленому (сторона штекер)

Соедините Желтый провод от Po-40 к Зеленому (сторона мотор)

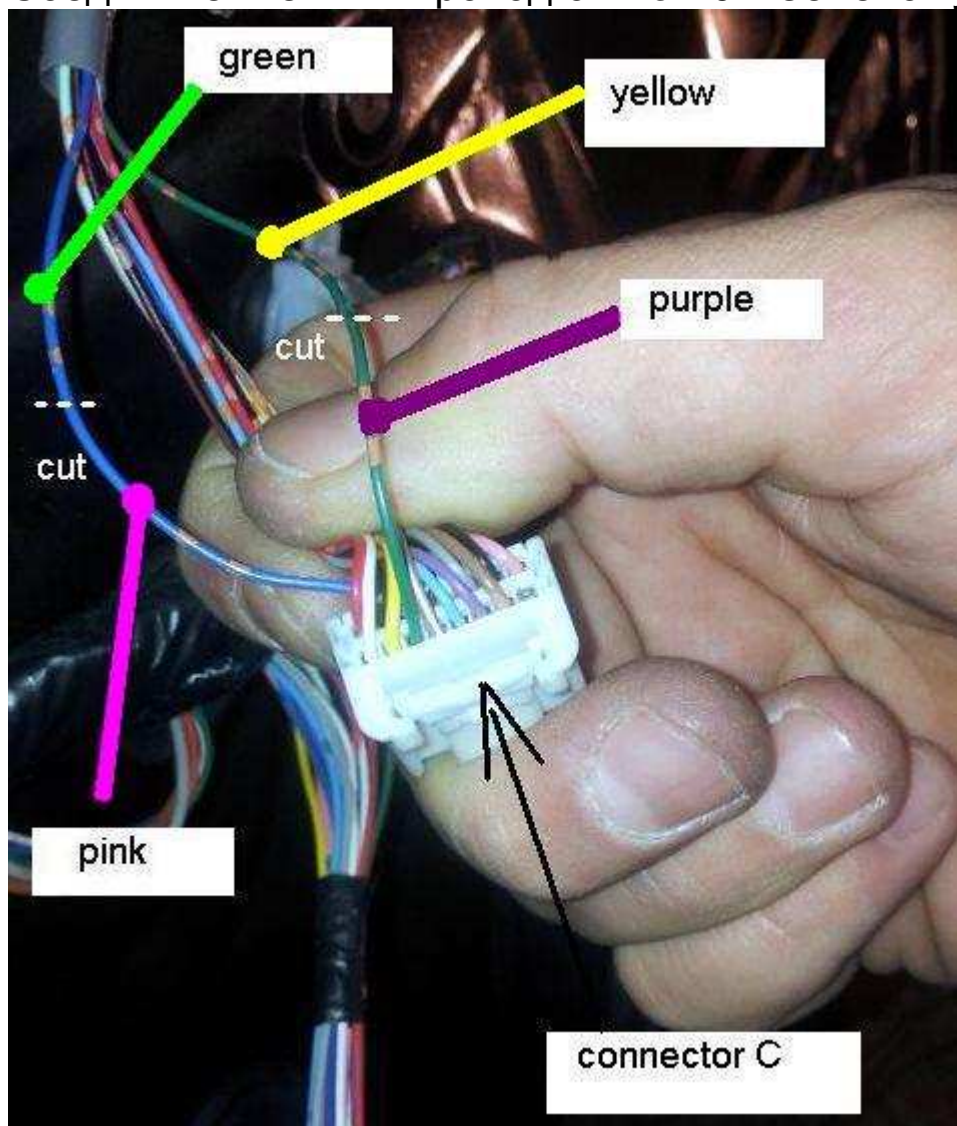

## 7. На Connector (B)

Соедините Красный провод от Po-40 к Синему проводу на Connector (B)

Соедините Оранжевый провод от Po-40 к Синему проводу на Connector (B)

Соедините Черный провод от Po-40 к Белому проводу на Connector (B)

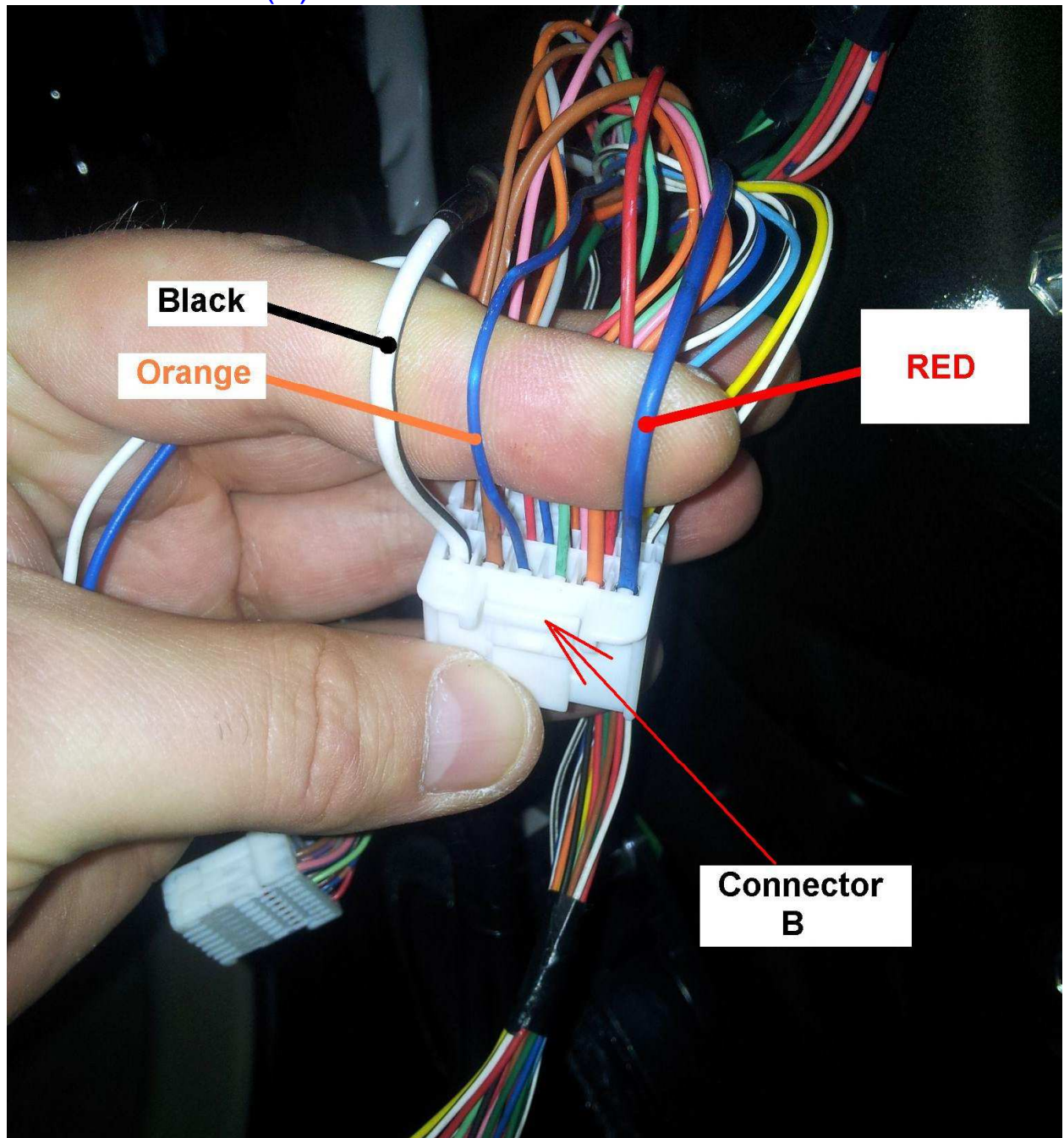

## 8. На Connector (A),

Соедините Синий провод Ро-40 к Зеленому проводу на Connector (A)

Соедините Белый провод Ро-40 к Красному проводу на Connector (A)

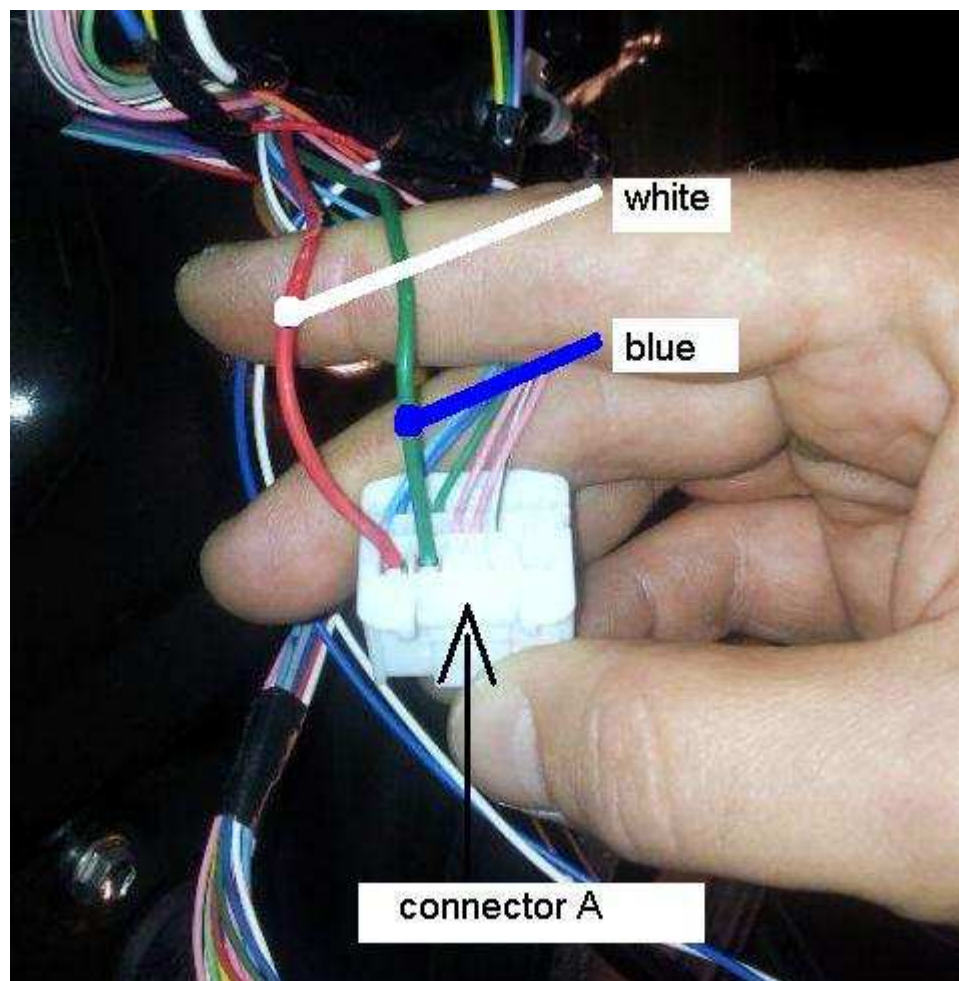

## Основные функции Ро-40 Control Unit

С Выключенным зажиганием и со всеми закрытыми дверьми

**Lock** на брелке или на кнопке ручки двери ⇨ Зеркала складываются

**Unlock** на брелке или на кнопке ручки двери ⇨ Зеркала раскрываются

При включенном зажигании АСС либо IGN

Lock / Unlock не приводит в движение зеркала.

При этом можно управлять складывание/раскрывание зеркал кнопкой на панели вручную.



# Специальные возможности Po-40 Control Unit

## 1. Запирание машины без складывания зеркал

- выключенное зажигание
- закрыты все двери (но пока не поставлены на замок)
- Нажмите кнопку Unlock на брелке и сразу нажмите кнопку Lock на брелке (в течение 1 секунды)

## 2. Отпирание машины без раскрытия зеркал

- подойдите к машине (двери пока заперты)
- Нажмите кнопку Lock на брелке и сразу нажмите кнопку Unlock на брелке (в течение 1 секунды)

Теперь вы можете сесть в машину со сложенными зеркалами, Они раскроются сразу, как только вы включите зажигание Асс или IGN

Эта специальная функция разовая, только в случае последовательного нажатия Lock и затем Unlock, либо Unlock и затем Lock, через 5 секунд после этого контрольный блок автоматически переходит в штатный режим работы.

В пучке проводов имеется черная капсула (внутри предохранитель) в случае, если вы всё подсоединили правильно, но при этом блок не работает, проверьте предохранитель.

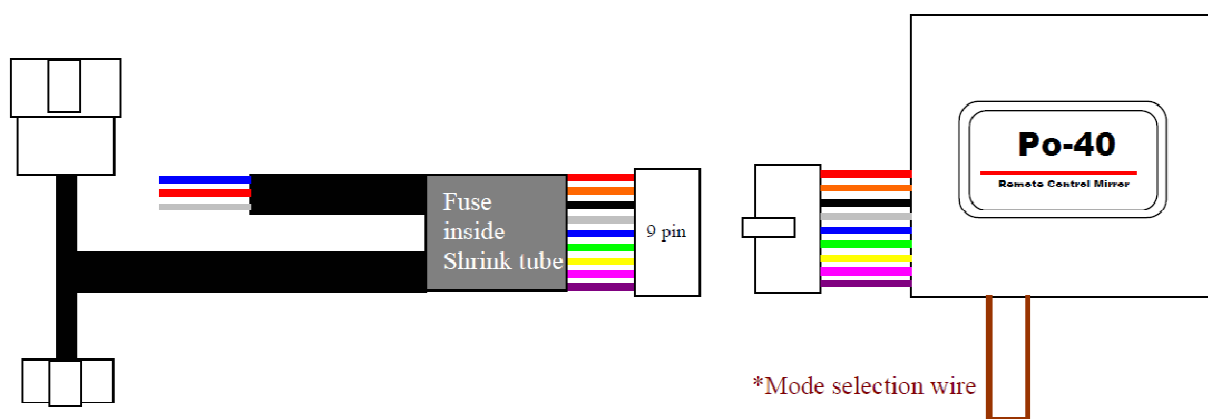

\*

- **Оставьте этот провод целым**

Lock ⇨ Складывание зеркал, Unlock ⇨ Раскрытие зеркал

- **Перережьте этот провод и изолируйте каждую сторону**

Lock ⇨ Складывание зеркал, Вкл зажигания ⇨ Раскрытие зеркал