



Бюллетень технического обслуживания

Раздел: Chassis / Power Train

Номер CP-0002

ссылки:

Дата: Jun., 2010

Страница: 1 из 8

Регион : Все страны

Название модели : LS460L, LS460, GS300, GS350, GS430, GS460, SC430, ES350, IS250, IS350, IS250C, IS300C, IS350C, IS F, LX470, LX570, GX470, GX460, RX350

Код модели : USF4#, GRS19#, URS190, UZZ40, GSV40, GSE2#, USE20, UZJ100, VDJ200, UZJ200, URJ20#, GRJ200, UZJ120, URJ150, GRN28#, GGL1#

Тема : ЗАМЕНА ЖИДКОСТИ ДЛЯ АВТОМАТИЧЕСКОЙ КОРОБКИ ПЕРЕДАЧ / ТРАНСМИССИИ С ОПРЕДЕЛЕНИЕМ УРОВНЯ ЖИДКОСТИ ПЕРЕЛИВНОГО ТИПА

Данный сервисный бюллетень содержит только базовые процедуры. Дополнительную информацию о процедурах, которые могут отличаться в зависимости от модели (тип жидкости, уровень масла, метод наполнения, расположение пробки сливного отверстия и пробки переливного отверстия, крутящий момент и т.д.), см. в руководстве по ремонту для соответствующей модели.

Информация о номере запасной части :

Номер новой детали	Наименование новой детали	К-во
Н/д	Н/д	Н/д

Дата производства :

№ рамы	Дата производства
Нет данных	Н/д

ШАССИ / ТРАНСМИССИЯ

КОРОБКА ПЕРЕДАЧ / ТРАНСМИССИЯ В БЛОКЕ С ГЛАВНОЙ ПЕРЕДАЧЕЙ

ЗАМЕНА

1. ЗАМЕНИТЕ ЖИДКОСТЬ ДЛЯ АВТОМАТИЧЕСКОЙ ТРАНСМИССИИ

Подсказка:

Ниже в качестве примера приведена процедура для модели RX350. Процедуры для других моделей см. в соответствующем руководстве по ремонту.

(а) Поднимите автомобиль. [*1]

Примечание:

Установите автомобиль на подъемнике так, чтобы он оставался на одном уровне при подъеме (убедитесь, что угол наклона между передней и задней частями автомобиля находится в пределах +/- 1°).

(b) Снимите уплотнение фартука левого переднего крыла.

(c) Снимите пробку наливного отверстия и прокладку с автоматической трансмиссии. [*2]

(d) С помощью торцевой шестигранной головки на 6 мм снимите пробку переливного отверстия и прокладку с автоматической трансмиссии. [*3]

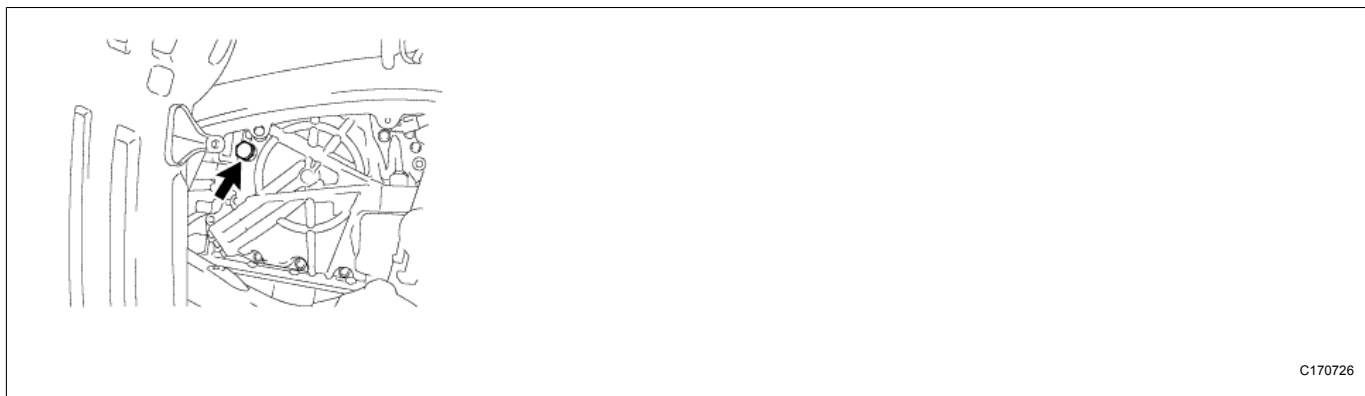

(e) С помощью торцевой шестигранной головки на 6 мм снимите патрубок маслоналивной горловины трансмиссии № 1 с автоматической трансмиссии. [*4]

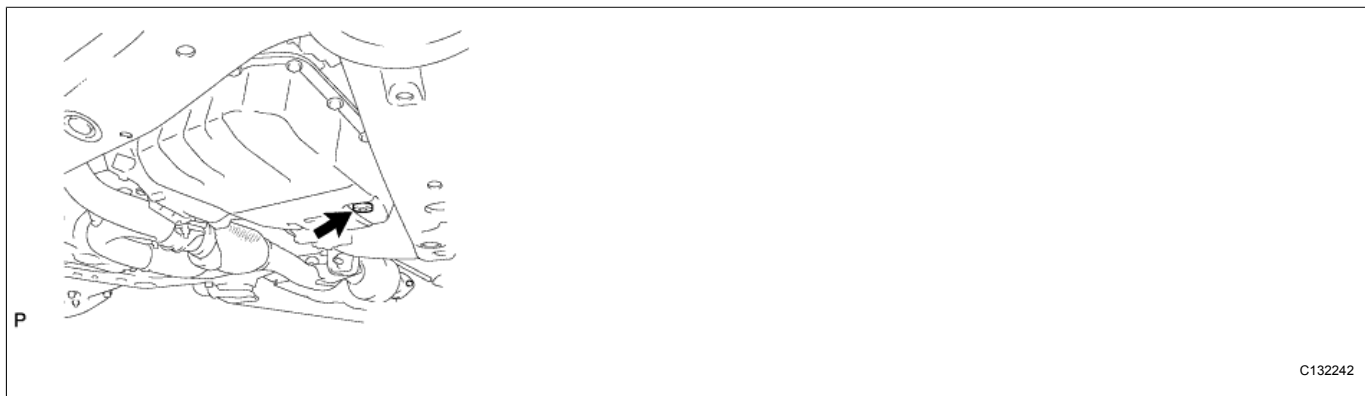

(f) Слейте трансмиссионную жидкость с автоматической трансмиссии. [*5]

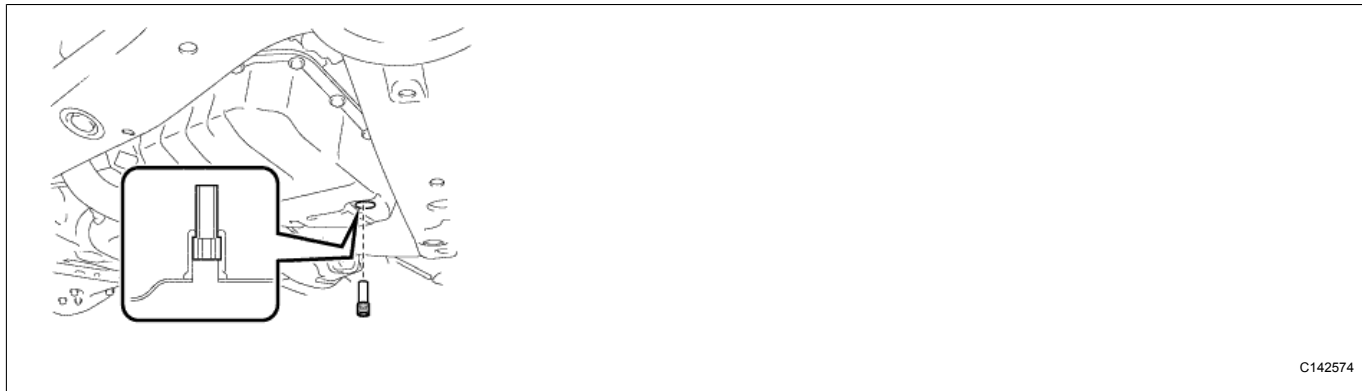

(g) С помощью торцевой шестигранной головки на 6 мм установите патрубок маслоналивной горловины трансмиссии № 1 на автоматической трансмиссии. [*6]

Момент: 1.7 N*m 17 Kgf*cm

(h) Заливайте жидкость в трансмиссию через наливное отверстие до тех пор, пока жидкость не начнет вытекать из переливного отверстия. [*7]

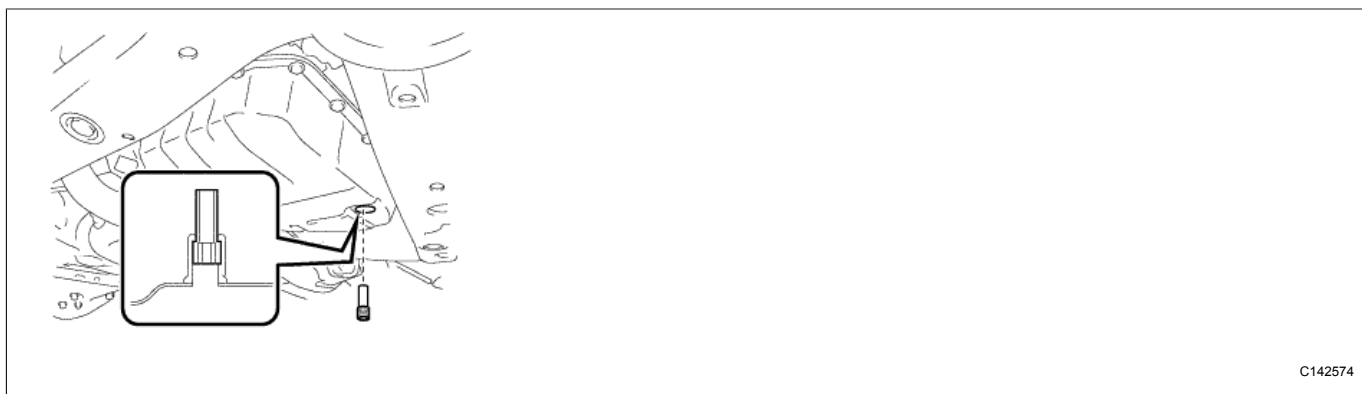

Примечание:

Используйте фирменную жидкость для автоматических трансмиссий типа WS от компании Тойота.

(i) Подождите до того момента, когда вытекать будут только капли жидкости. [*8]

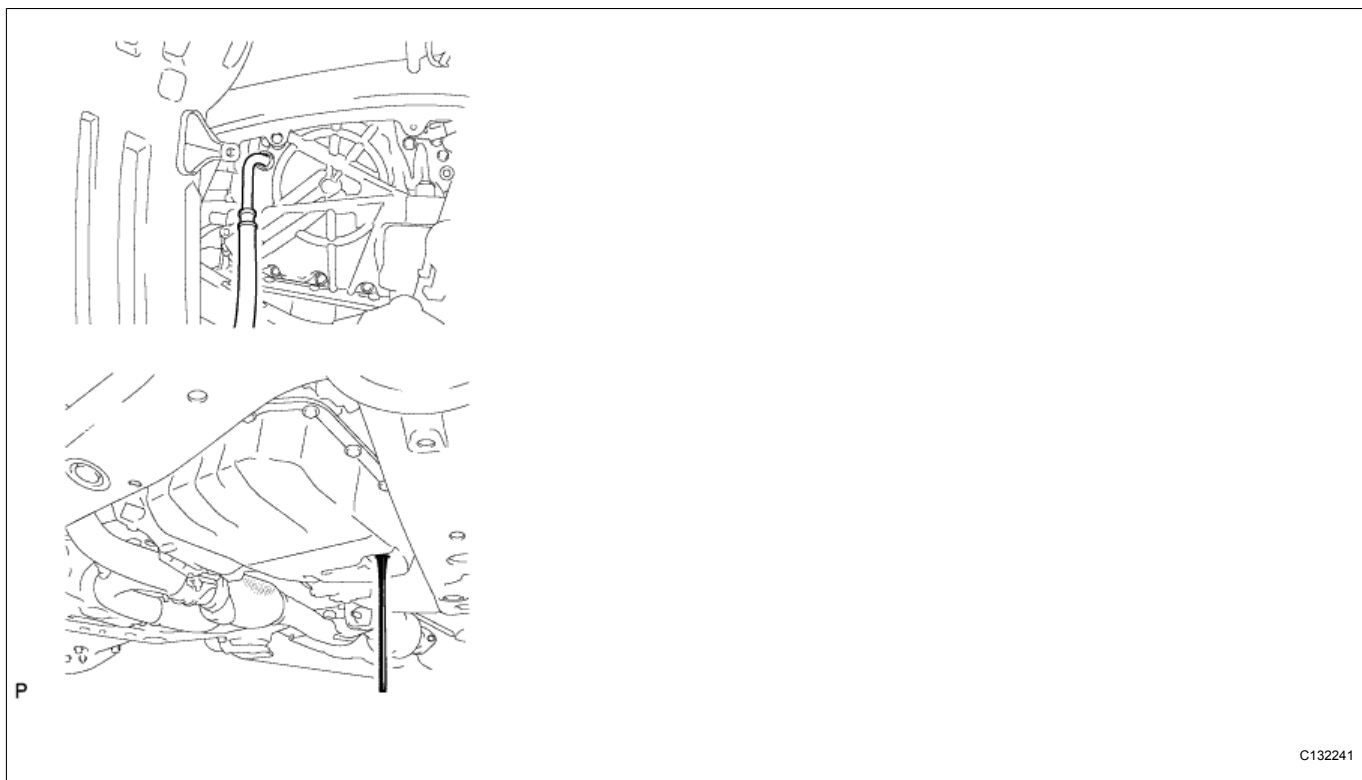

(j) Временно установите прокладку и пробку переливного отверстия. [*9]



Подсказка:

Используйте старую прокладку. Пробка будет удалена снова, чтобы изменить уровень жидкости.

(к) Добавьте жидкость через наливное отверстие в количестве, указанном для удаления и установки поддона картера. [*10]

Подсказка:

Указанное количество жидкости - 2,8 литров (3,0 кварты США, 2,5 британской кварты).

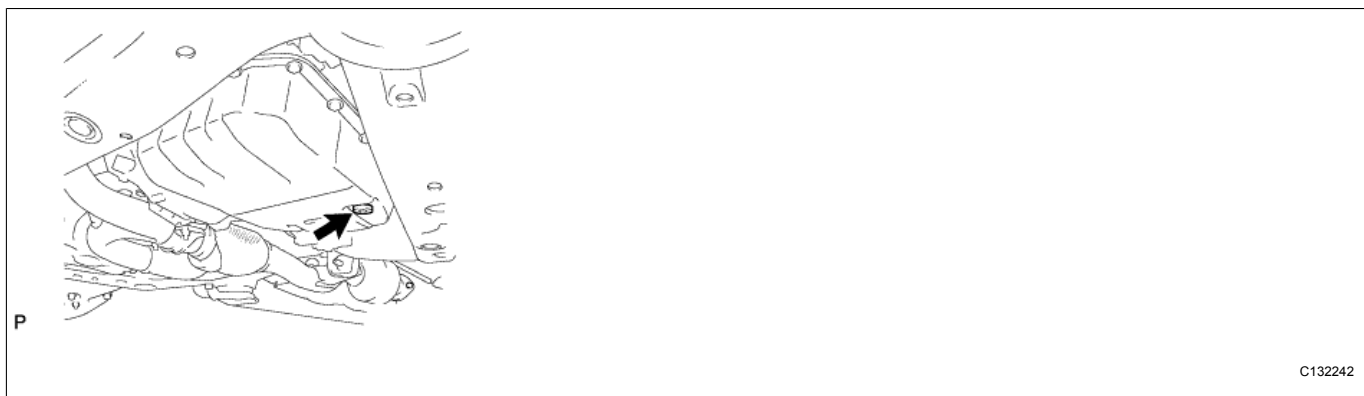

(l) Для предотвращения разбрызгивания жидкости временно установите на место прокладку и пробку наливного отверстия. [*11]

Подсказка:

Используйте старую прокладку. Пробка будет удалена снова, чтобы изменить уровень жидкости.

(m) Опустите автомобиль. [*12]

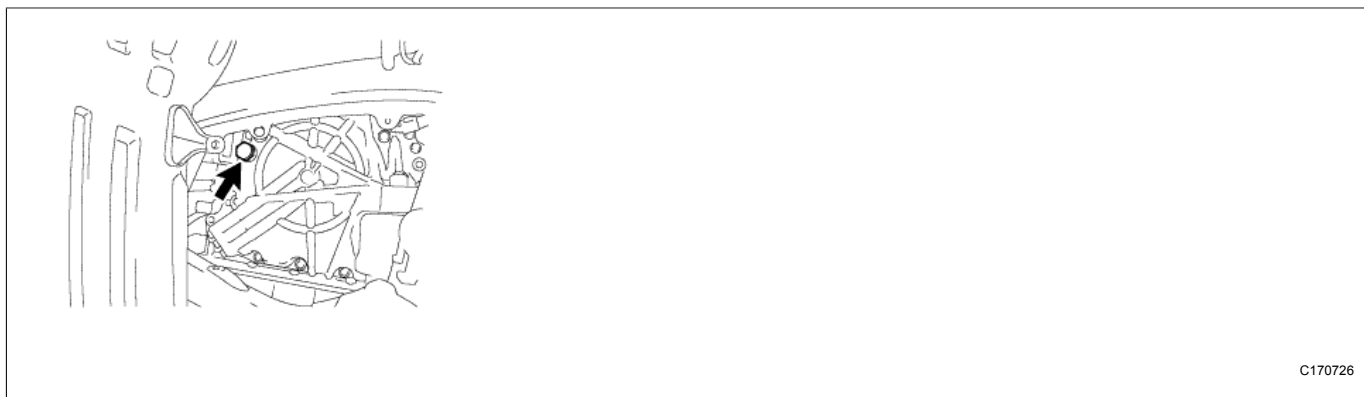

(n) Запустите двигатель. [*13]

(o) Медленно переместите рычаг переключения передач из положения P в положение S, а потом обратно в положение P. [*14]

(p) Разогрейте двигатель в течение 30 секунд. [*15]

(q) Выключите зажигание двигателя. [*16]

(r) Повторите шаги [*1] - [*16].

(s) Повторите шаги [*1] - [*12].

(t) Подгоните уровень жидкости.

Подсказка:

Информацию о подгонке уровня жидкости см. в соответствующем руководстве по ремонту.

(u) Установите уплотнение фартука левого переднего крыла.

(v) Опустите автомобиль.

(w) Операция завершена.

2. ЗАМЕНИТЕ МАСЛО ДЛЯ АВТОМАТИЧЕСКОЙ КОРОБКИ ПЕРЕДАЧ

Подсказка:

Ниже в качестве примера приведена процедура для модели IS350C/IS250C. Процедуры для других моделей см. в соответствующем руководстве по ремонту.

(а) Поднимите автомобиль. [*1]

Примечание:

Установите автомобиль на подъемнике так, чтобы он оставался на одном уровне при подъеме (убедитесь, что угол наклона между передней и задней частями автомобиля находится в пределах +/- 1°).

(b) Выверните 2 болта и снимите крышку картера трансмиссии (с крышкой).

(c) Снимите пробку сливного отверстия и прокладку, и слейте трансмиссионную жидкость. [*2]

(d) Временно установите прокладку и пробку сливного отверстия. [*3]

Подсказка:

Используйте старую прокладку. Пробка будет удалена снова, чтобы изменить уровень жидкости.

(e) Снимите пробки наливного и переливного отверстий. [*4]

Текст на рисунке

*1	Пробка наливного отверстия
*2	Наливное отверстие
*3	Пробка переливного отверстия

(f) Долейте жидкость через наливное отверстие так, чтобы жидкость начала вытекать из переливного отверстия. [*5]

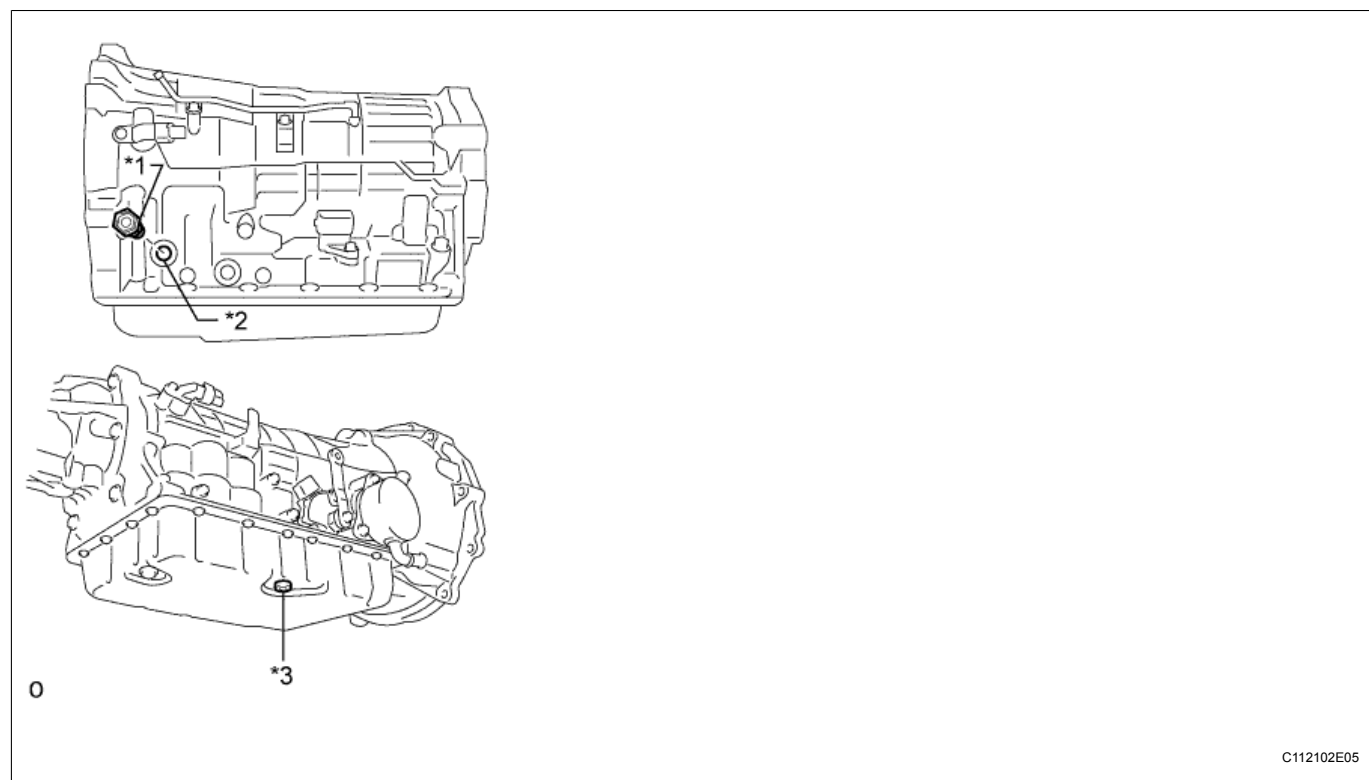

Примечание:

Используйте фирменную жидкость для автоматических трансмиссий типа WS от компании Тойота.

Текст на рисунке

*1	Переливной патрубок
*a	Заданный уровень жидкости

(g) Подождите до того момента, когда вытекать будут только капли жидкости. [*6]

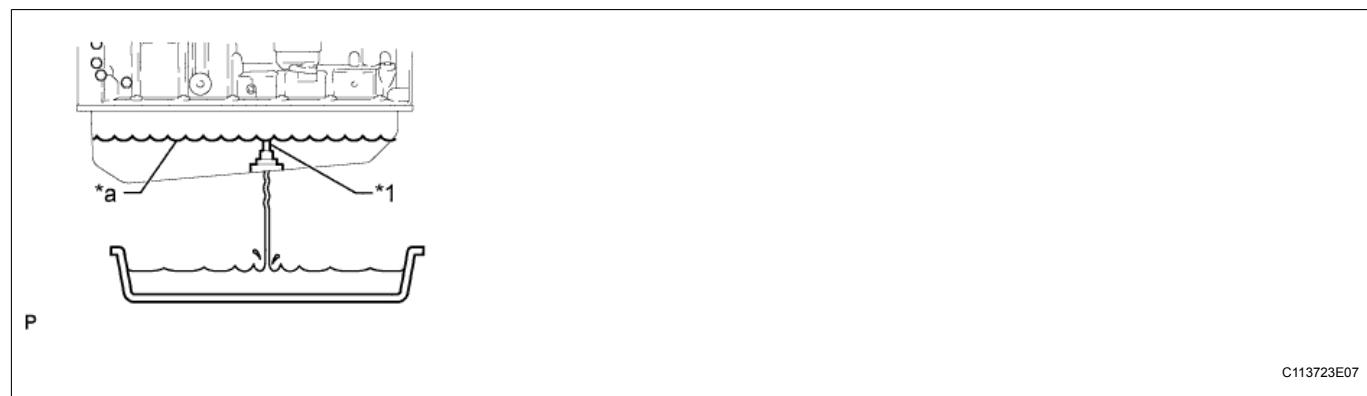

(h) Временно установите прокладку и пробку переливного отверстия. [*7]

Подсказка:

Используйте старую прокладку. Пробка будет удалена снова, чтобы изменить уровень жидкости.

(i) Добавьте жидкость через наливное отверстие в количестве, указанном для удаления и установки поддона картера. [*8]

Подсказка:

Указанное количество жидкости - 1,4 литра (1,5 кварты США, 1,2 британской кварты).

(j) Для предотвращения разбрызгивания жидкости временно установите на место прокладку и пробку наливного отверстия. [*9]

Подсказка:

Используйте старую прокладку. Пробка будет удалена снова, чтобы изменить уровень жидкости.

(k) Опустите автомобиль. [*10]

(l) Запустите двигатель. [*11]

(m) Медленно переместите рычаг переключения передач из положения P в положение S, а потом обратно в положение P. [*12]

(n) Разогрейте двигатель в течение 30 секунд. [*13]

(o) Выключите зажигание двигателя. [*14]

(p) Повторите шаги [*1] - [*14].

(q) Повторите шаги [*1] - [*10].

(r) Установите новую прокладку и пробку сливного отверстия.

Момент:

20 N*m 204 Kgf*cm 15 ft.*lbf

Бюллетень технического обслуживания

Номер CP-0002
ссылки:

Страница: 8 из 8

(s) Подгоните уровень жидкости.

Подсказка:

Информацию о подгонке уровня жидкости см. в соответствующем руководстве по ремонту.

(t) Установите крышку картера трансмиссии, зафиксировав ее 2 болтами (с крышкой).

Момент: 5.4 N*m 55 Kgf*cm

(u) Опустите автомобиль.

(v) Операция завершена.