

# КОРПУС КЛАПАНОВ АКП В СБОРЕ (U151E/U151F)

## ПЕРЕБОРКА

4010J-01

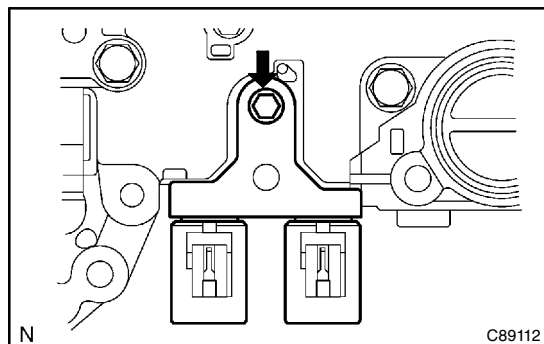

### 1. СНИМИТЕ ЭЛЕКТРОМАГНИТНЫЙ КЛАПАН ПЕРЕКЛЮЧЕНИЯ SL3

- (a) Отверните болт и достаньте электромагнитный клапан переключения SL3 из корпуса клапанов.

### 2. СНИМИТЕ ЭЛЕКТРОМАГНИТНЫЙ КЛАПАН УПРАВЛЕНИЯ ЛИНЕЙНЫМ ДАВЛЕНИЕМ В СБОРЕ

- (a) Достаньте электромагнитный клапан переключения SLT из корпуса клапанов.

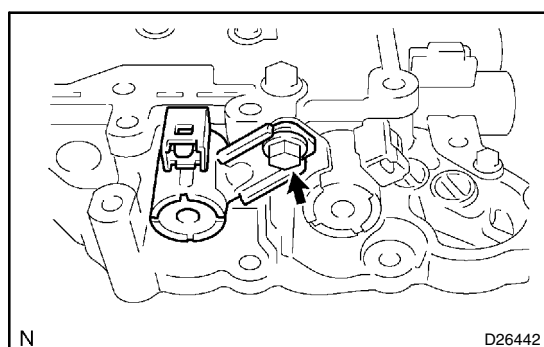

### 3. СНИМИТЕ ЭЛЕКТРОМАГНИТНЫЙ КЛАПАН ПЕРЕКЛЮЧЕНИЯ S4

- (a) Отверните болт и достаньте электромагнитный клапан переключения S4 из корпуса клапанов.

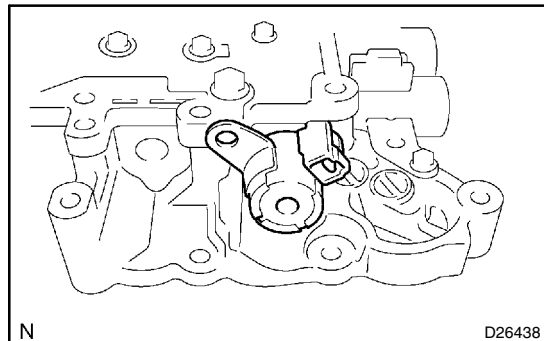

### 4. СНИМИТЕ ЭЛЕКТРОМАГНИТНЫЙ КЛАПАН ПЕРЕКЛЮЧЕНИЯ SR

- (a) Достаньте электромагнитный клапан переключения SR из корпуса клапанов.

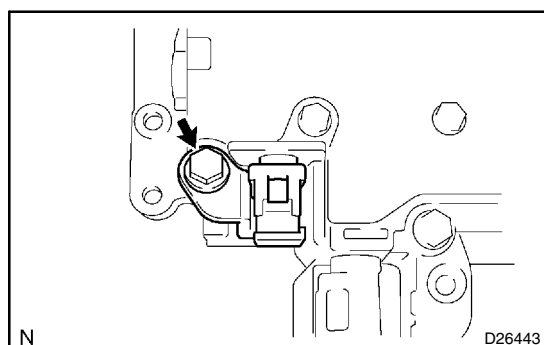

### 5. СНИМИТЕ ЭЛЕКТРОМАГНИТНЫЙ КЛАПАН ПЕРЕКЛЮЧЕНИЯ DSL

- (a) Отверните болт и достаньте электромагнитный клапан переключения DSL из корпуса клапанов.

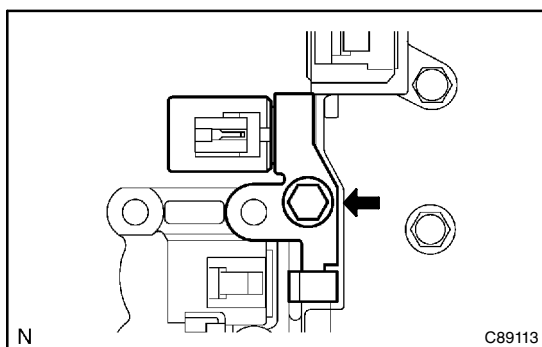

**6. СНИМИТЕ ЭЛЕКТРОМАГНИТНЫЙ КЛАПАН ПЕРЕКЛЮЧЕНИЯ SL2**

- (a) Отверните болт и достаньте электромагнитный клапан переключения SL2 из корпуса клапанов.

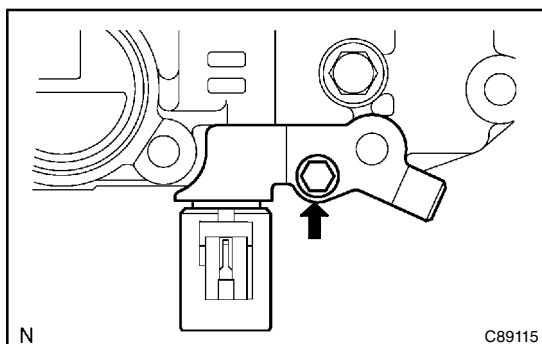

**7. СНИМИТЕ ЭЛЕКТРОМАГНИТНЫЙ КЛАПАН ПЕРЕКЛЮЧЕНИЯ SL1**

- (a) Отверните болт и достаньте электромагнитный клапан переключения SL1 из корпуса клапанов.

**8. СНИМИТЕ КЛАПАН С РУЧНЫМ УПРАВЛЕНИЕМ**

- (a) Достаньте клапан с ручным управлением из корпуса клапанов.

**9. УСТАНОВИТЕ КЛАПАН С РУЧНЫМ УПРАВЛЕНИЕМ**

- (a) Установите клапан с ручным управлением в корпус клапанов.

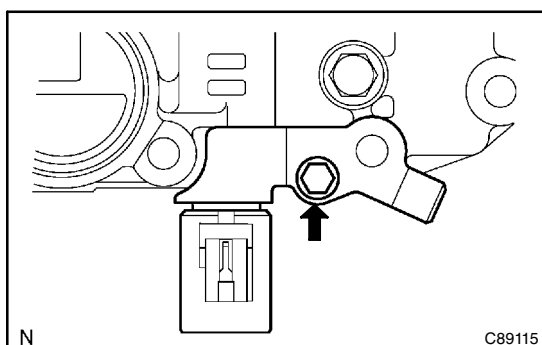

**10. УСТАНОВИТЕ ЭЛЕКТРОМАГНИТНЫЙ КЛАПАН ПЕРЕКЛЮЧЕНИЯ SL1**

- (a) Установите электромагнитный клапан переключения SL1 в корпус клапанов и заверните болт.

**Момент затяжки: 6,6 Н·м (67 кгс·см, 58 дюйм·фунт-сила)**

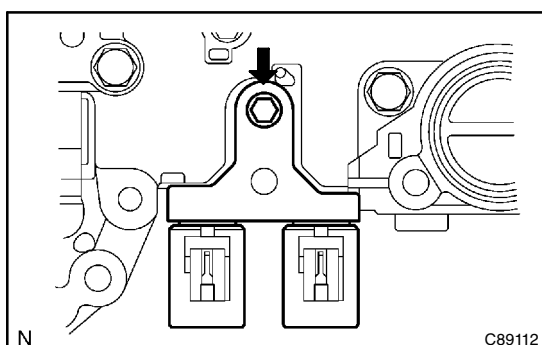

**11. УСТАНОВИТЕ ЭЛЕКТРОМАГНИТНЫЙ КЛАПАН УПРАВЛЕНИЯ ЛИНЕЙНЫМ ДАВЛЕНИЕМ В СБОРЕ**

- (a) Установите электромагнитный клапан переключения SLT в корпус клапанов и заверните болт.

**Момент затяжки: 6,6 Н·м (67 кгс·см, 58 дюйм·фунт-сила)**

**12. УСТАНОВИТЕ ЭЛЕКТРОМАГНИТНЫЙ КЛАПАН ПЕРЕКЛЮЧЕНИЯ SL3**

- (a) Установите электромагнитный клапан переключения SL3 в корпус клапанов и заверните болт.

**Момент затяжки: 6,6 Н·м (67 кгс·см, 58 дюйм·фунт-сила)**

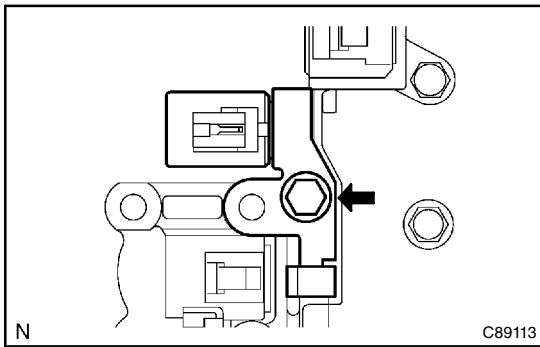

### 13. УСТАНОВИТЕ ЭЛЕКТРОМАГНИТНЫЙ КЛАПАН ПЕРЕКЛЮЧЕНИЯ SL2

- (a) Установите электромагнитный клапан переключения SL2 в корпус клапанов и заверните болт.

**Момент затяжки: 10,8 Н·м (110 кгс·см, 8 фут·фунт-сила)**

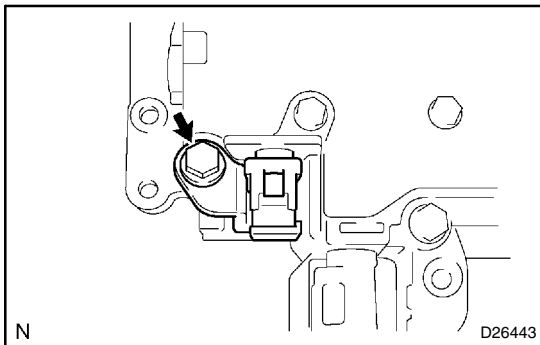

### 14. УСТАНОВИТЕ ЭЛЕКТРОМАГНИТНЫЙ КЛАПАН ПЕРЕКЛЮЧЕНИЯ DSL

- (a) Установите электромагнитный клапан переключения DSL в корпус клапанов и заверните болт.

**Момент затяжки: 10,8 Н·м (110 кгс·см, 8 фут·фунт-сила)**

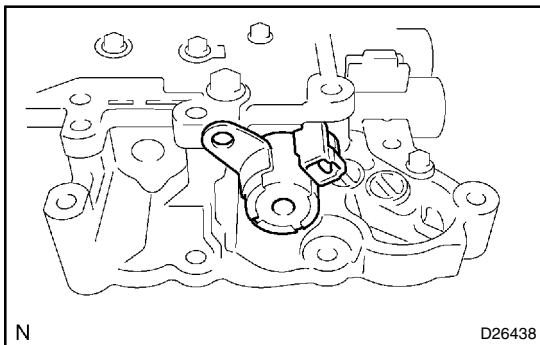

### 15. УСТАНОВИТЕ ЭЛЕКТРОМАГНИТНЫЙ КЛАПАН ПЕРЕКЛЮЧЕНИЯ SR

- (a) Установите электромагнитный клапан переключения SR в корпус клапанов.

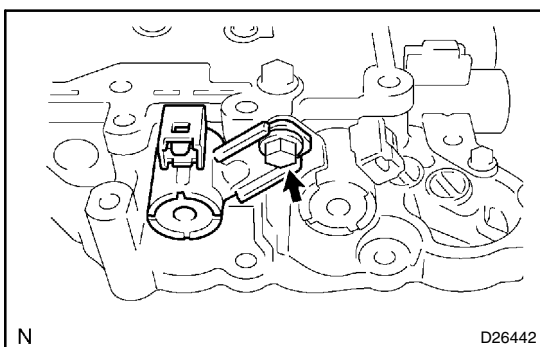

### 16. УСТАНОВИТЕ ЭЛЕКТРОМАГНИТНЫЙ КЛАПАН ПЕРЕКЛЮЧЕНИЯ S4

- (a) Установите электромагнитный клапан переключения S4 в корпус клапанов и заверните болт.

**Момент затяжки: 10,8 Н·м (110 кгс·см, 8 футов·фунт-сила)**