

ПОРЯДОК ВЫПОЛНЕНИЯ

1. УСТАНОВИТЕ ЛЕНТУ ДАТЧИКА ДОЖДЯ

Note

Лента датчика дождя допускает повторное использование. Заменяйте ленту только в случае повреждения или загрязнения.

- a. С помощью куска ткани или аналогичного средства очистите чувствительную часть датчика дождя.
- b. Снимите отслаивающуюся пленку меньшего размера и прикрепите ленту датчика дождя на чувствительную часть датчика дождя, как показано на рисунке.

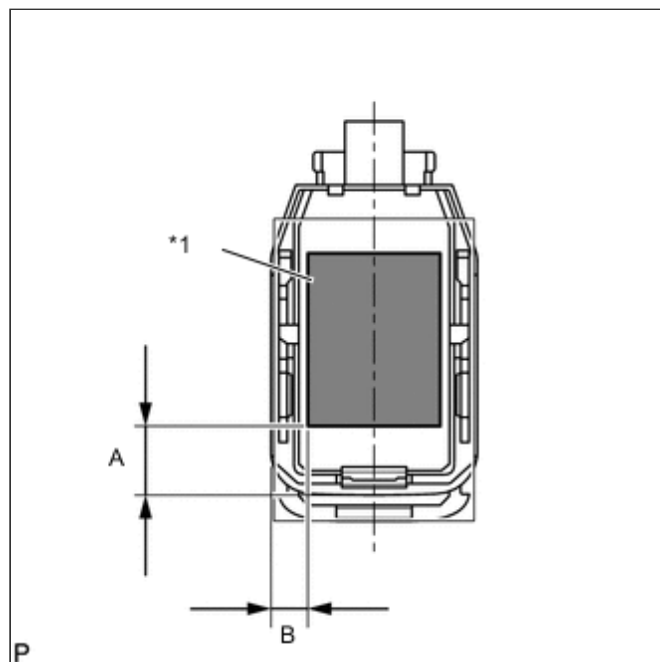

*1

Лента датчика дождя

Номинальное значение/Номинальный режим

Область	Измерение
A	13,5 мм (0,532 дюйма)
B	7,5 мм (0,295 дюйма)

Note

Пальцами выдавите из-под ленты все пузырьки воздуха.

2. УСТАНОВИТЕ ДАТЧИК ДОЖДЯ

- a. С помощью куска ткани или аналогичного средства очистите ветровое стекло.

Note

- Убедитесь, что на ветровом стекле не остались фрагменты ленты датчика дождя. При наличии удалите остатки.
- Если на ветровом стекле остались фрагменты ленты датчика дождя, замените ленту.

- b. В случае установки нового датчика дождя или замены ленты датчика дождя:

i. Снимите отслаивающуюся пленку.

Tech Tips

Не прикасайтесь к поверхностям, покрытым силиконом.

ii. Введите в зацепление 2 направляющих и осторожно прикрепите датчик дождя к поверхности стекла, не допуская образования пузырьков воздуха между соприкасающимися поверхностями.

Note

Не прикасайтесь к поверхностям, покрытым силиконом, или к поверхности стекла.

iii. Вставьте фиксатор.

iv. Подсоедините разъем.

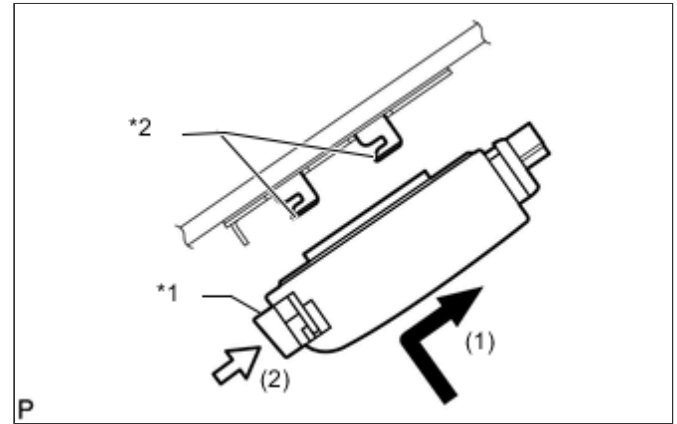

*1	Стопор
*2	Направляющая

3. УСТАНОВИТЕ КРЫШКУ ДАТЧИКА ДОЖДЯ

a. Введите в зацепление 2 захвата, чтобы установить крышку датчика дождя.